

# Local air conditioner

## Instruction Manual



BA 310 AC | BA 312 C | BA 312 H

EN | FR | DE | IT | RO

02M-8500063200-4920-01

**beko**









# Please read this user manual first!

Dear Customer,

Thank you for preferring a Beko product. We hope that you get the best results from your product which has been manufactured with high quality and state-of-the-art technology. Therefore, please read this entire user manual and all other accompanying documents carefully before using the product and keep it as a reference for future use. If you handover the product to someone else, give the user manual as well. Follow all warnings and information in the user manual.

## Meanings of the symbols

Following symbols are used in the various section of this manual:

	Important information or useful hints about usage.		This symbol shows that the operation manual should be read carefully.
	Warning for hazardous situations with regard to life and property.		This symbol shows that a service personnel should be handling this equipment with reference to the installation manual.
	Warning to actions that must never perform.		This symbol shows that this appliance used a flammable refrigerant. If the refrigerant is leaked and exposed to an external ignition source, there is a risk of fire.
	Warning for electric shock.		
	Warning for hot surfaces.		
	Do not cover it.		



This product has been produced in environmentally friendly, modern facilities

# Contents

<b>1 Safety precautions</b>	<b>4</b>
<b>2 Warnings (for using R290 refrigerant only)</b>	<b>10</b>
<b>3 Preparation</b>	<b>22</b>
<b>4 Installation</b>	<b>24</b>
4.1 Choosing the right location .....	24
4.2 Recommend installation .....	24
4.3 Tools needed.....	25
4.4 Accessories .....	25
4.5 Window installation kit.....	26
<b>5 Operation</b>	<b>30</b>
5.1 Operation instructions.....	33
5.2 Other features .....	35
<b>6 Maintenance</b>	<b>38</b>
6.1 Clean the air filter .....	38
<b>7 Faults diagnosis</b>	<b>40</b>
<b>8 Design and compliance notes</b>	<b>41</b>
<b>9 Sociable remark</b>	<b>42</b>
<b>10 Installation instructions</b>	<b>43</b>
10.1 F-Gas instruction.....	43
<b>11 Specification</b>	<b>44</b>

# 1 Safety precautions

## Warning

To prevent death or injury to the user or other people and property damage, the following instructions must be followed. Incorrect operation due to ignoring of instructions may cause death, harm or damage.

- Installation must be performed according to the installation instructions. Improper installation can cause water leakage, electrical shock, or fire.
- Use only the included accessories and parts, and specified tools for the installation. Using non-standard parts can cause water leakage, electrical shock, fire, and injury or property damage.
- Make sure that the outlet you are using is grounded and has the appropriate voltage. The power cord is equipped with a three-prong grounding plug to protect against shock. Voltage information can be found on the nameplate of the unit.
- Your unit must be used in a properly grounded wall receptacle. If the wall receptacle you intend to use is not adequately grounded or protected by a time delay fuse or circuit breaker (the fuse or circuit breaker needed is determined by the maximum current of the unit. The maximum current is indicated on the nameplate located on unit), have a qualified electrician install the proper receptacle.
- Install the unit on a flat, sturdy surface. Failure to do so could result in damage or excessive noise and vibration.
- The unit must be kept free from obstruction to ensure proper function and to mitigate safety hazards.



## 1 Safety precautions

- Do not modify the length of the power cord or use an extension cord to power the unit.
- Do not share a single outlet with other electrical appliances. Improper power supply can cause fire or electrical shock.
- Do not install your air conditioner in a wet room such as a bathroom or laundry room. Too much exposure to water can cause electrical components to short circuit.
- Do not install the unit in a location that may be exposed to combustible gas, as this could cause fire.
- The unit has wheels to facilitate moving. Make sure not to use the wheels on thick carpet or to roll over objects, as these could cause tipping.
- Do not operate a unit that it has been dropped or damaged.
- The appliance with electric heater shall have at least 1 meter space to the combustible materials.
- Do not touch the unit with wet or damp hands or when barefoot.
- If the air conditioner is knocked over during use, turn off the unit and unplug it from the main power supply immediately. Visually inspect the unit to ensure there is no damage. If you suspect the unit has been damaged, contact a technician or customer service for assistance.
- In a thunderstorm, the power must be cut off to avoid damage to the machine due to lightning.
- Your air conditioner should be used in such a way that it is protected from moisture. e.g. condensation, splashed water, etc. Do not place

## 1 Safety precautions

or store your air conditioner where it can fall or be pulled into water or any other liquid. Unplug immediately if it occurs.

- All wiring must be performed strictly in accordance with the wiring diagram located inside of the unit.
- The unit's circuit board (PCB) is designed with a fuse to provide overcurrent protection. The specifications of the fuse are printed on the circuit board, such as: T 3.15A/250V, etc.
- This appliance can be used by children aged from 8 years and above if they have been given supervision or instruction concerning use of the appliance in a safe way and understand the hazards involved. Cleaning and user maintenance shall not be made by children unless they are aged from 8 years and above and supervised. Keep the appliance and its cord out of reach of children aged less than 8 years. (be applicable for the European Countries).
- This appliance is not intended for use by persons (including children) with reduced physical, sensory or mental capabilities or lack of experience and knowledge, unless they have been given supervision or instruction concerning use of the appliance by a person responsible for their safety. (be applicable for other countries except the European Countries)
- Children should be supervised to ensure that they do not play with the appliance. Children must be supervised around the unit at all times.
- If the supply cord is damaged, it must be replaced by the manufacturer, its service agent or similarly qualified persons in order to avoid a hazard.

## 1 Safety precautions

- Prior to cleaning or other maintenance, the appliance must be disconnected from the supply mains.
- Do not remove any fixed covers. Never use this appliance if it is not working properly, or if it has been dropped or damaged.
- Do not run cord under carpeting. Do not cover cord with throw rugs, runners, or similar coverings. Do not route cord under furniture or appliances. Arrange cord away from traffic area and where it will not be tripped over.
- Do not operate unit with a damaged cord, plug, power fuse or circuit breaker. Discard unit or return to an authorized service facility for examination and/or repair.
- To reduce the risk of fire or electric shock, do not use this appliance with any solid-state speed control device.
- The appliance shall be installed in accordance with national wiring regulations.
- Contact the authorised service technician for repair or maintenance of this unit.
- Contact the authorised installer for installation of this unit.
- Do not cover or obstruct the inlet or outlet grilles.
- Do not use this product for functions other than those described in this instruction manual.
- Before cleaning, turn off the power and unplug the unit.
- Disconnect the power if strange sounds, smell, or smoke comes from it.

## 1 Safety precautions

- Do not press the buttons on the control panel with anything other than your fingers.
- Do not remove any fixed covers. Never use this appliance if it is not working properly, or if it has been dropped or damaged.
- Do not operate or stop the unit by inserting or pulling out the power cord plug.
- Do not use hazardous chemicals to clean or come into contact with the unit. Do not use the unit in the presence of inflammable substances or vapour such as alcohol, insecticides, petrol, etc.
- Always transport your air conditioner in a vertical position and stand on a stable, level surface during use.
- Always contact a qualified person to carry out repairs. If the damaged power supply cord must be replaced with a new power supply cord obtained from the product manufacturer and not repaired.
- Hold the plug by the head of the power plug when taking it out.
- Turn off the product when not in use.
- Warning Do not use manuals to accelerate the defrosting process or to clean, other than those recommended by the manufacturer. The appliance shall be stored in a room without continuously operation ignition sources (for example: open flames, an operation gas appliance or an operating electric heater.) Do not pierce or burn. Be aware that refrigerants may not contain an odour.
- The appliance shall state the insulation of a residual current device (RCD) having rated residual operating current not exceeding 30mA.

## **1** Safety precautions

---

- This appliance is intended to be used in household and similar applications such as
  - Staff kitchen areas in shops, offices and other working environments;
  - farm houses;
  - by clients in hotels, motels and other residential type environments;
  - bed and breakfast type environments;

## 2 Warnings (for using R290 refrigerant only)

- Do not use means to accelerate the defrosting process or to clean, other than those recommended by the manufacturer.
- The appliance shall be stored in a room without continuously operating ignition sources (for example: open flames, an operating gas appliance or an operating electric heater).
- Do not pierce or burn.
- Be aware that the refrigerants may not contain an odour.
- Appliance BA 309 C / BA 310 AC , should be installed, operated and stored in a room with a floor area larger than 10 m<sup>2</sup>.
- Appliance BA 312 C / BA 312 H , should be installed, operated and stored in a room with a floor area larger than 12 m<sup>2</sup>.
- Compliance with national gas regulations shall be observed.
- Keep ventilation openings clear of obstruction.
- The appliance shall be stored so as to prevent mechanical damage from occurring.
- A warning that the appliance shall be stored in a well-ventilated area where the room size corresponds to the room area as specified for operation.
- Any person who is involved with working on or breaking into a refrigerant circuit should hold a current valid certificate from an industry-accredited assessment authority, which authorises their competence to handle refrigerants safely in accordance with an industry recognised assessment specification.

- Servicing shall only be performed as recommended by the equipment manufacturer. Maintenance and repair requiring the assistance of other skilled personnel shall be carried out under the supervision of the person competent in the use of flammable refrigerants.
1. Transport of equipment containing flammable refrigerants.  
See transport regulations.
  2. Marking of equipment using signs.  
See local regulations.
  3. Disposal of equipment using flammable refrigerants.  
See national regulations.
  4. Storage of equipment/appliances  
The storage of equipment should be in accordance with the manufacturer's instructions.
  5. Storage of packed (unsold) equipment  
Storage package protection should be constructed such that mechanical damage to the equipment inside the package will not cause a leak of the refrigerant charge. The maximum number of pieces of equipment permitted to be stored together will be determined by local regulations.
  6. Information on servicing
    - 1) Checks to the area  
Prior to beginning work on systems containing flammable refrigerants, safety checks are necessary to ensure that the risk of ignition is minimised. For repair to the refrigerating system, the

following precautions shall be complied with prior to conducting work on the system.

#### 2) Work procedure

Work shall be undertaken under a controlled procedure so as to minimise the risk of a flammable gas or vapour being present while the work is being performed.

#### 3) General work area

All maintenance staff and others working in the local area shall be instructed on the nature of work being carried out. Work in confined spaces shall be avoided. The area around the workspace shall be sectioned off. Ensure that the conditions within the area have been made safe by control of flammable material.

#### 4) Checking for presence of refrigerant

The area shall be checked with an appropriate refrigerant detector prior to and during work, to ensure the technician is aware of potentially flammable atmospheres. Ensure that the leak detection equipment being used is suitable for use with flammable refrigerants, i.e. non-sparking, adequately sealed or intrinsically safe.

#### 5) Presence of fire extinguisher

If any hot work is to be conducted on the refrigeration equipment or any associated parts, appropriate fire extinguishing equipment shall be available to hand. Have a dry powder or CO<sub>2</sub> fire extinguisher adjacent to the charging area.



### 6) No ignition sources

No person carrying out work in relation to a refrigeration system which involves exposing any pipe work that contains or has contained flammable refrigerant shall use any sources of ignition in such a manner that it may lead to the risk of fire or explosion. All possible ignition sources, including cigarette smoking, should be kept sufficiently far away from the site of installation, repairing, removing and disposal, during which flammable refrigerant can possibly be released to the surrounding space. Prior to work taking place, the area around the equipment is to be surveyed to make sure that there are no flammable hazards or ignition risks. No Smoking signs shall be displayed.

### 7) Ventilated area

Ensure that the area is in the open or that it is adequately ventilated before breaking into the system or conducting any hot work. A degree of ventilation shall continue during the period that the work is carried out. The ventilation should safely disperse any released refrigerant and preferably expel it externally into the atmosphere.

### 8) Checks to the refrigeration equipment

Where electrical components are being changed, they shall be fit for the purpose and to the correct specification. At all times the manufacturer's maintenance and service guidelines shall be followed. If in doubt consult the manufacturer's technical department for assistance. The following checks shall be applied to installations using flammable refrigerants:

- The charge size is in accordance with the room size within which the refrigerant containing parts are installed;
- The ventilation machinery and outlets are operating adequately and are not obstructed;
- If an indirect refrigerating circuit is being used, the secondary circuit shall be checked for the presence of refrigerant; Marking to the equipment continues to be visible and legible. Markings and signs that are illegible shall be corrected;
- Refrigeration pipe or components are installed in a position where they are unlikely to be exposed to any substance which may corrode refrigerant containing components, unless the components are constructed of materials which are inherently resistant to being corroded or are suitably protected against being so corroded.

### 9) Checks to electrical devices

Repair and maintenance to electrical components shall include initial safety checks and component inspection procedures. If a fault exists that could compromise safety, then no electrical supply shall be connected to the circuit until it is satisfactorily dealt with. If the fault cannot be corrected immediately but it is necessary to continue operation, an adequate temporary solution shall be used. This shall be reported to the owner of the equipment so all parties are advised.

Initial safety checks shall include:

- That capacitors are discharged: this shall be done in a safe manner to avoid possibility of sparking;

- That there no live electrical components and wiring are exposed while charging, recovering or purging the system;
- That there is continuity of earth bonding.

## 7. Repairs to sealed components

- 1) During repairs to sealed components, all electrical supplies shall be disconnected from the equipment being worked upon prior to any removal of sealed covers, etc. If it is absolutely necessary to have an electrical supply to equipment during servicing, then a permanently operating form of leak detection shall be located at the most critical point to warn of a potentially hazardous situation.
- 2) Particular attention shall be paid to the following to ensure that by working on electrical components, the casing is not altered in such a way that the level of protection is affected. This shall include damage to cables, excessive number of connections, terminals not made to original specification, damage to seals, incorrect fitting of glands, etc.

Ensure that apparatus is mounted securely.

Ensure that seals or sealing materials have not degraded such that they no longer serve the purpose of preventing the ingress of flammable atmospheres. Replacement parts shall be in accordance with the manufacturer's specifications.

### **Note:**



The use of silicon sealant may inhibit the effectiveness of some types of leak detection equipment. Intrinsically safe components do not have to be isolated prior to working on them.

### 8. Repair to intrinsically safe components

Do not apply any permanent inductive or capacitance loads to the circuit without ensuring that this will not exceed the permissible voltage and current permitted for the equipment in use. Intrinsically safe components are the only types that can be worked on while live in the presence of a flammable atmosphere. The test apparatus shall be at the correct rating. Replace components only with parts specified by the manufacturer. Other parts may result in the ignition of refrigerant in the atmosphere from a leak.

### 9. Cabling

Check that cabling will not be subject to wear, corrosion, excessive pressure, vibration, sharp edges or any other adverse environmental effects. The check shall also take into account the effects of aging or continual vibration from sources such as compressors or fans.

### 10. Detection of flammable refrigerants

Under no circumstances shall potential sources of ignition be used in the searching for or detection of refrigerant leaks. A halide torch (or any other detector using a naked flame) shall not be used.

### 11. Leak detection methods

The following leak detection methods are deemed acceptable for systems containing flammable refrigerants. Electronic leak detectors shall be used to detect flammable refrigerants, but the sensitivity may not be adequate, or may need re-calibration. (Detection equipment shall be calibrated in a refrigerant-free area.) Ensure that the detector is not a potential source of ignition

and is suitable for the refrigerant used. Leak detection equipment shall be set at a percentage of the LFL of the refrigerant and shall be calibrated to the refrigerant employed and the appropriate percentage of gas (25 % maximum) is confirmed. Leak detection fluids are suitable for use with most refrigerants but the use of detergents containing chlorine shall be avoided as the chlorine may react with the refrigerant and corrode the copper pipe-work. If a leak is suspected, all naked flames shall be removed/ extinguished. If a leakage of refrigerant is found which requires brazing, all of the refrigerant shall be recovered from the system, or isolated (by means of shut off valves) in a part of the system remote from the leak. Oxygen free nitrogen (OFN) shall then be purged through the system both before and during the brazing process.

## 12. Removal and evacuation

When breaking into the refrigerant circuit to make repairs or for any other purpose conventional procedures shall be used. However, it is important that best practice is followed since flammability is a consideration. The following procedure shall be adhered to:

- Remove refrigerant;
- Purge the circuit with inert gas;
- Evacuate;
- Purge again with inert gas;
- Open the circuit by cutting or brazing.

The refrigerant charge shall be recovered into the correct recovery cylinders. The system shall be flushed with OFN to render the

unit safe. This process may need to be repeated several times. Compressed air or oxygen shall not be used for this task.

Flushing shall be achieved by breaking the vacuum in the system with OFN and continuing to fill until the working pressure is achieved, then venting to atmosphere, and finally pulling down to a vacuum. This process shall be repeated until no refrigerant is within the system. When the final OFN charge is used, the system shall be vented down to atmospheric pressure to enable work to take place. This operation is absolutely vital if brazing operations on the pipe-work are to take place. Ensure that the outlet for the vacuum pump is not close to any ignition sources and there is ventilation available.

### 13. Charging procedures

In addition to conventional charging procedures, the following requirements shall be followed. Ensure that contamination of different refrigerants does not occur when using charging equipment. Hoses or lines shall be as short as possible to minimise the amount of refrigerant contained in them.

Cylinders shall be kept upright.

Ensure that the refrigeration system is earthed prior to charging the system with refrigerant.

Label the system when charging is complete (if not already).

Extreme care shall be taken not to overfill the refrigeration system. Prior to recharging the system it shall be pressure tested with OFN. The system shall be leak tested on completion of charging but prior to commissioning. A follow up leak test shall be carried out prior to leaving the site.

## 14. Decommissioning

Before carrying out this procedure, it is essential that the technician is completely familiar with the equipment and all its detail. It is recommended good practice that all refrigerants are recovered safely. Prior to the task being carried out, an oil and refrigerant sample shall be taken in case analysis is required prior to re-use of reclaimed refrigerant. It is essential that electrical power is available before the task is commenced.

- a. Become familiar with the equipment and its operation.
- b. Isolate system electrically.
- c. Before attempting the procedure ensure that:
  - Mechanical handling equipment is available, if required, for handling refrigerant cylinders;
  - All personal protective equipment is available and being used correctly;
  - The recovery process is supervised at all times by a competent person;
  - Recovery equipment and cylinders conform to the appropriate standards.
- d. Pump down refrigerant system, if possible.
- e. If a vacuum is not possible, make a manifold so that refrigerant can be removed from various parts of the system.
- f. Make sure that cylinder is situated on the scales before recovery takes place.
- g. Start the recovery machine and operate in accordance with manufacturer's instructions.

- h. Do not overfill cylinders. (No more than 80 % volume liquid charge).
- i. Do not exceed the maximum working pressure of the cylinder, even temporarily.
- j. When the cylinders have been filled correctly and the process completed, make sure that the cylinders and the equipment are removed from site promptly and all isolation valves on the equipment are closed off.
- k. Recovered refrigerant shall not be charged into another refrigeration system unless it has been cleaned and checked.

### 15. Labelling

Equipment shall be labelled stating that it has been de-commissioned and emptied of refrigerant. The label shall be dated and signed. Ensure that there are labels on the equipment stating the equipment contains flammable refrigerant.

### 16. Recovery

When removing refrigerant from a system, either for servicing or decommissioning, it is recommended good practice that all refrigerants are removed safely.

When transferring refrigerant into cylinders, ensure that only appropriate refrigerant recovery cylinders are employed.

Ensure that the correct number of cylinders for holding the total system charge is available. All cylinders to be used are designated for the recovered refrigerant and labelled for that refrigerant (i.e. special cylinders for the recovery of refrigerant). Cylinders shall be complete



with pressure relief valve and associated shut-off valves in good working order.

Empty recovery cylinders are evacuated and, if possible, cooled before recovery occurs.

The recovery equipment shall be in good working order with a set of instructions concerning the equipment that is at hand and shall be suitable for the recovery of flammable refrigerants. In addition, a set of calibrated weighing scales shall be available and in good working order. Hoses shall be complete with leak-free disconnect couplings and in good condition. Before using the recovery machine, check that it is in satisfactory working order, has been properly maintained and that any associated electrical components are sealed to prevent ignition in the event of a refrigerant release. Consult manufacturer if in doubt.

The recovered refrigerant shall be returned to the refrigerant supplier in the correct recovery cylinder, and the relevant Waste Transfer Note arranged. Do not mix refrigerants in recovery units and especially not in cylinders. If compressors or compressor oils are to be removed, ensure that they have been evacuated to an acceptable level to make certain that flammable refrigerant does not remain within the lubricant. The evacuation process shall be carried out prior to returning the compressor to the suppliers. Only electric heating to the compressor body shall be employed to accelerate this process. When oil is drained from a system, it shall be carried out safely.

### 3 Preparation

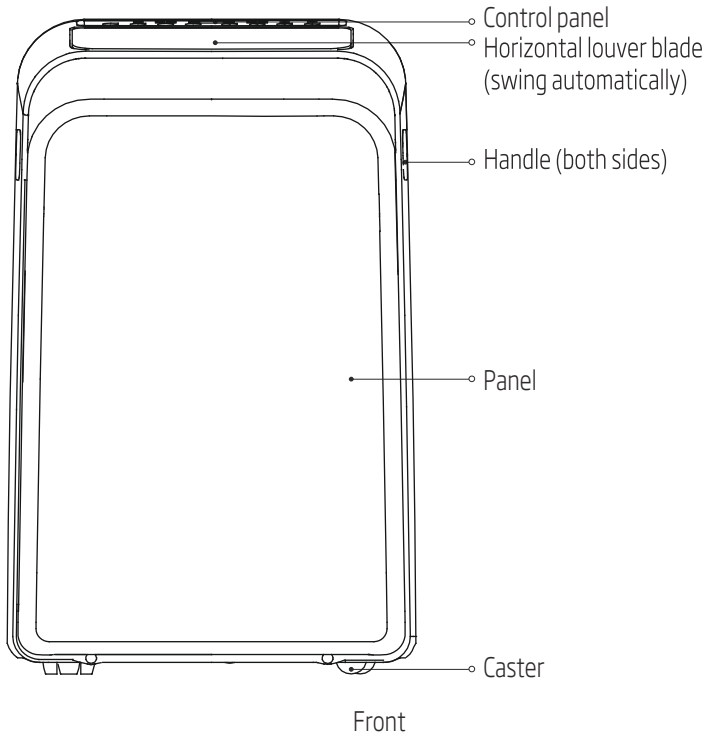

### 3 Preparation

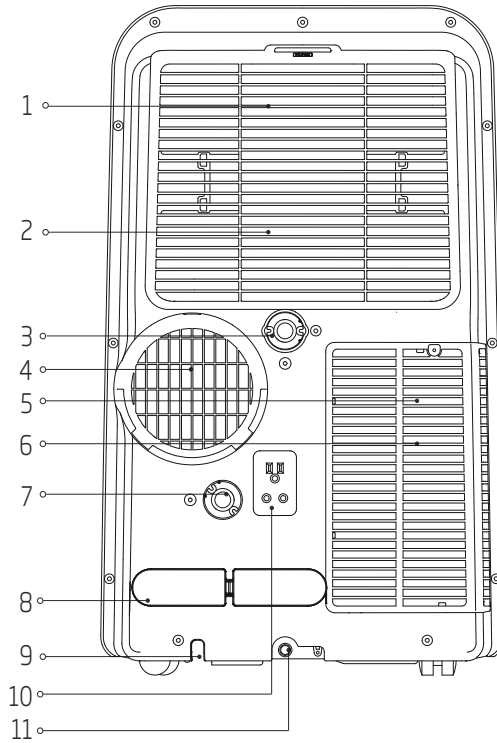

- 1. Upper air filter (behind the grille)
- 2. Upper air intake
- 3. Drain outlet
- 4. Air outlet
- 5. Lower air filter
- 6. Lower air intake
- 7. Drain outlet (only for pump heating mode)
- 8. Power cord buckle
- 9. Power cord outlet
- 10. Power plug socket
- 11. Bottom tray drain outlet

Rear

## 4 Installation

### 4.1 Choosing the right location

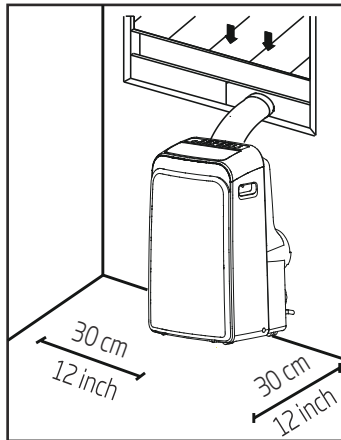

Your installation location should meet the following requirements:

- Make sure that you install your unit on an even surface to minimize noise and vibration.
- The unit must be installed near a grounded plug, and the collection tray drain (found on the back of the unit) must be accessible.
- The unit should be located at least 30 cm (12") from the nearest wall to ensure proper air conditioning.
- Do not cover the Intakes, outlets or remote signal receptor of the unit, as this could cause damage to the unit.

### 4.2 Recommend installation

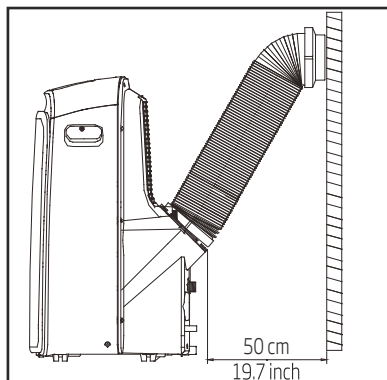

## 4 Installation

### Note:

All the illustrations in the manual are for explanation purpose only. Your machine may be slightly different.

The actual shape shall prevail.



The unit can be controlled by the unit control panel alone or with the remote controller. This manual does not include Remote controller operations, see the <<Remote Control Illustration>> packed with the unit for details.









When there are wide differences between "Instruction manual" and "Remote control Illustration" on function description, the description on "Instruction manual" shall prevail.

### 4.3 Tools needed







- Medium Philips screwdriver; -Tape measure or ruler; -Knife or scissors; -Saw (optional, to shorten window adaptor for narrow windows)

### 4.4 Accessories

Check your window size and choose the fit window slider.

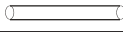
Parts	Description	Quantity
	Unit adaptor	1 pc
	Exhaust Hose	1 pc
	Window Slider Adaptor	1 pc
	Wall Exhaust Adaptor A (only for wall installation)	1 pc
	Wall Exhaust Adaptor B (with cap) (only for wall installation)	1 pc
	Screw and anchor (only for wall installation)	4 set
	Window Slider A	1 pc
	Window Slider B	1 pc
	Power Cord Buckle	1 pc

## 4 Installation

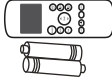
Parts	Description	Quantity
	Bolt	1 pc
	Security Bracket and Screw	1 set
	Drain Hose	1 pc
	Drain Hose Adaptor (only for heat pump mode)	1 pc
	Foam Seal A (Adhesive)	2 pc
	Foam Seal B (Adhesive)	2 pc
	Foam Seal C (Non-adhesive)	1 pc
	Remote Controller and Battery	1 set

### 4.5 Window installation kit

Step one: Preparing the exhaust hose assembly

press the exhaust hose into the window slider adaptor and unit adaptor, clamp automatically by elastic buckles of the adaptors.

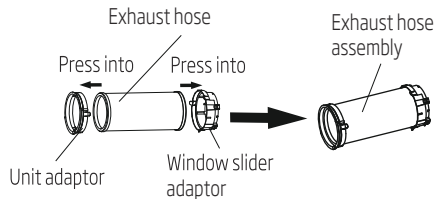

Step two: Install the exhaust hose assembly to the unit

Insert unit adaptor of the exhaust hose assembly into the lower groove of the air outlet of the unit while the hook of the adaptor is aligned with the hole seat of the air outlet and slide down the exhaust hose assembly along the arrow direction for installation.

## 4 Installation

Make sure the hook of the adaptor is aligned with the hole seat of the air outlet.

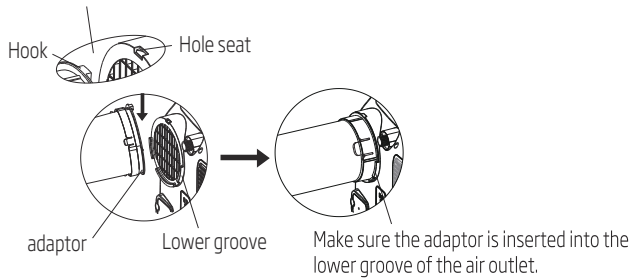

Step three: Preparing the adjustable window slider

Depending on the size of your window, adjust the size of the window slider.

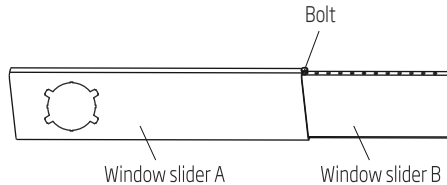

**Note:** Once the exhaust hose assembly and adjustable window slider are prepared, choose from one of the following installation methods.

### Type 1: Hung window or sliding window installation (optional)

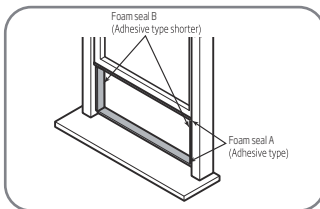

or

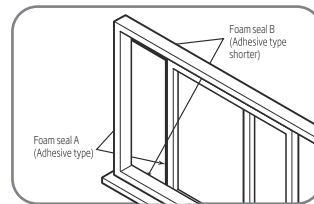

## 4 Installation

1. Cut the adhesive foam seal A and B strips to the proper lengths, and attach them to the window sash and frame as shown.

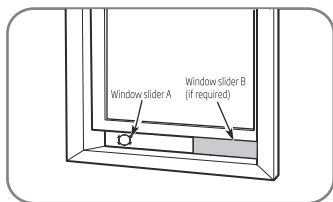

or

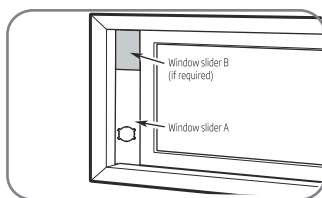

2. Insert the window slider assembly into the window opening.

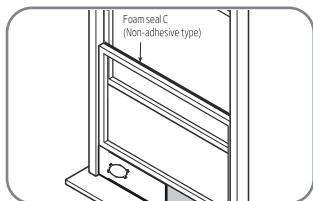

or

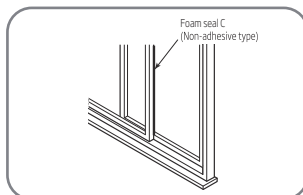

3. Cut the non-adhesive foam seal C strip to match the width of the window. Insert the seal between the glass and the window frame to prevent air and insects from getting into the room.

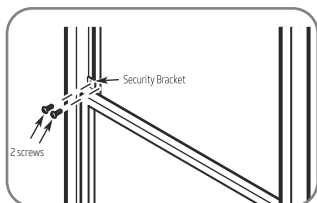

or

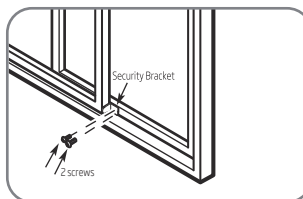

4. If desired, install the security bracket with 2 screws as shown.

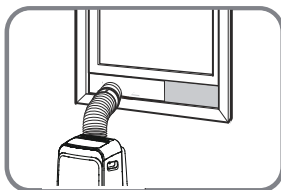

or

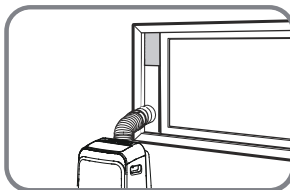

5. Insert the window slider adaptor into the hole of the window slider.



## 4 Installation

### Type 2: Wall installation (optional)

1. Cut a 125mm (4.9inch) hole into the wall for the wall exhaust adaptor B.
2. Secure the wall exhaust adaptor B to the wall using the four anchors and screws provided in the kit.
3. Connect the exhaust hose Assembly(with wall exhaust adaptor A) to the Wall exhaust adaptor B.

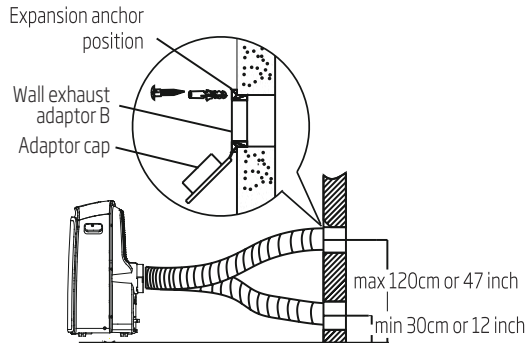

**Note:** Cover the hole using the adaptor cap when not in use.



**Note:** To ensure proper function, do not overextend or bend the hose. Make sure that there is no obstacle around the air outlet of the exhaust hose (in the range of 500mm) in order to the exhaust system works properly. All the illustrations in this manual are for explanation purpose only. Your air conditioner may be slightly different. The actual shape shall prevail.

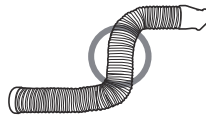

## 5 Operation



**Note:** The control panel will look like following:

### For heat pump models

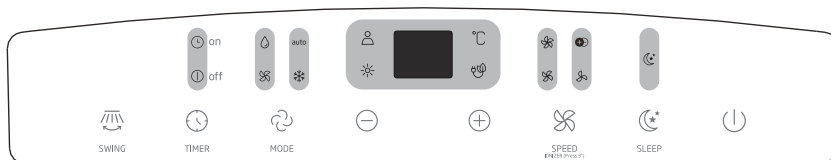

### For cooling only models

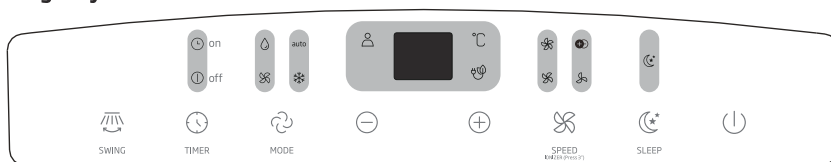

	Heat mode light		High fan speed light		Zone follow light
	Cool mode light		Med fan speed light		Sleep light
	Fan mode light		Low fan speed light		Degrees celsius
	Dry mode light	auto	Auto mode light		LED display
	Ionizer				

### SWING button

Used to initiate the Auto swing feature. When the operation is On, press the SWING button can stop the louver at the desired angle.

## 5 Operation

### TIMER button

Used to initiate the Auto on start time and Auto off stop time program, in conjunction with the + & - buttons. The timer on/off indicator light illuminates under the timer on/off settings.

### MODE button

Selects the appropriate operating mode. Each time you press the button, a mode is selected in a sequence that goes from Auto), Cool, Dry, Fan and Heat (cooling only models without). The mode indicator light illuminates under the different mode settings.

### Up (+) and Down (-) buttons

Used to adjust (increasing/decreasing) temperature settings in 1°C increments in a range of 17°C to 30°C or the Timer setting in a range of 0-24hrs.



**Note:** The control is capable of displaying temperature in degrees Celsius. To convert from one to the other, press and hold the Up and Down buttons at the same time for 3 seconds.

### FAN

Control the fan speed. Press to select the fan speed in four steps-Low, Med, High and Auto. The fan speed indicator light illuminates under different fan settings. When select Auto fan speed, all the fan indicator lights turn dark.

### SLEEP button

Used to initiate the Sleep operation.

### Power button

Power switch on/off.

### LED display

Shows the set temperature in °C and the Auto-timer settings. While on Dry and Fan modes, it shows the room temperature.

Shows Error codes and protection code:

E1-Room temperature sensor error.

E2-Evaporator temperature sensor error.

E3-Condenser temperature sensor error (on some models).

E4-Display panel communication error.

P1-Bottom tray is full--Connect the drain hose and drain the collected water away. If protection repeats,call for service.

## 5 Operation

### **IONIZER feature**

Press SPEED button for 3 seconds to initiate IONIZER feature and the IONIZER light illuminates, the LED display shows 'ON' for 3 seconds. The ion generator is energized and will help to purify the air inside. Press SPEED button for 3 seconds again to stop the IONIZER feature and the IONIZER light turn dark, the LED display shows 'OF' for 3 seconds.

### **Note:**

- When the function is turned on, it will continuous working until you turn off the function or product.

## 5 Operation



**Note:** When one of the above malfunctions occurs, turn off the unit, and check for any obstructions. Restart the unit, if the malfunction is still present, turn off the unit and unplug the power cord. Contact the manufacturer or its service agents or a similar qualified person for service.

### Exhaust hose installation

The exhaust hose and adaptor must be installed or removed in accordance with the usage mode. For Cool, Heat (heat pump type) or Auto mode must be installed exhaust hose.

For fan, dehumidify or heat (electrical heat type) mode must be removed exhaust hose.

## 5.1 Operation instructions

### Cool operation

- Press the "MODE" button until the "Cool" indicator light comes on.
- Press the Adjust buttons "+" or "-" to select your desired room temperature. The temperature can be set within a range of 17°C-30°C.
- Press the "FAN SPEED" button to choose the fan speed.

### Heat operation (cooling only models without this function)

- Press the "MODE" button until the "Heat" indicator light comes on.
- Press the Adjust buttons "+" or "-" to select your desired room temperature. The temperature can be set within a range of 17°C-30°C.
- Press the "FAN SPEED" button to choose the fan speed. For some models, the fan speed can not be adjusted under Heat mode.

### Dry operation

- Press the "MODE" button until the "Dry" indicator light comes on.
- Under this mode, you cannot select a fan speed or adjust the temperature. The fan motor operates at Low speed.
- Keep windows and doors closed for the best dehumidifying effect.
- Do not put the duct to window.

### Auto operation

- When you set the air conditioner in Auto mode, it will automatically select cooling, heating (cooling only models without), or fan only operation depending on what temperature you have selected and the room temperature.
- The air conditioner will control room temperature automatically round the temperature point set by you.
- Under Auto mode, you can not select the fan speed.

## 5 Operation



**Note:** Under Auto mode, both the Auto mode and the actual operation mode indicator lights illuminate for some models.

### Fan operation

- Press the "MODE" button until the "Fan " indicator light comes on.
- Press the "FAN SPEED" button to choose the fan speed. The temperature can not be adjusted.
- Do not put the duct to window.

### Timer operation

- When the unit is on, press the TIMER button will initiate the Auto-off stop program, the Timer off indicator light illuminates. Press the up or down button to select the desired time. Press the Timer button again within 5 seconds, the Auto-on start program is initiated. And the Timer on indicator light illuminates. Press the up or down button to select the desired Auto-on start time.
- When the unit is off, press the Timer button to initiate the Auto-on start program, press it again within 5 seconds will initiate the Auto-off stop program.
- Press or hold the Up or Down button to change the Auto time by 0.5 hour increments, up to 10 hours, then at 1 hour increments up to 24 hours. The control will count down the time remaining until start.
- The system will automatically revert back to display the previous temperature setting if there is no operation in a 5 seconds period.
- Turning the unit On or Off at any time or adjusting the timer setting to 0.0 will cancel the Auto Start/Stop timer program.

### Sleep (Eco) operation

- Press this button, the selected temperature will increase (cooling) or decrease (heating) by 1°C 30 minutes. The temperature will then increase (cooling) or decrease (heating) by another 1°C after an additional 30 minutes. This new temperature will be maintained for 7 hours before it returns to the originally selected temperature. This ends the Sleep mode and the unit will continue to operate as originally programmed.



**Note:** This feature is unavailable under Fan or Dry mode.

## 5 Operation

### 5.2 Other features

#### Zone follow



**Note:** This feature can be activated from the remote control only. The remote control serves as a remote thermostat allowing for the precise temperature control at its location. To activate the Zone Follow feature, point the remote control towards the unit and press the Zone Follow. The remote control will send this signal to the air conditioner until press the Zone Follow again. If the unit does not receive the Zone Follow/Temp Sensing signal during any 7 minutes interval, the unit will exit the Zone Follow/Temp Sensing mode.



**Note:** This feature is unavailable under Fan or Dry mode.

#### Auto-Restart

If the unit breaks off unexpectedly due to the power cut, it will restart with the previous function setting automatically when the power resumes.

#### Air flow direction adjustment

The louver can be adjusted automatically. Adjust the air flow direction automatically:

- When the power is on, the louver opens fully.
- Press the SWING button on the panel or remote controller to initiate the Auto swing feature. The louver will swing up and down automatically.
- Please do not adjust the louver manually.

#### Wait 3 minutes before resuming operation

After the unit has stopped, it can not be restarted operation in the first 3 minutes. This is to protect the unit. Operation will automatically start after 3 minutes.

#### Power management feature (on some models)

When the ambient temperature is lower than the setting temperature for a period of time, the unit will be automatically operate power management feature. The compressor and fan motor stop. When the ambient temperature is higher than the setting temperature, the unit will be automatically quit the power management feature. The compressor and (or) fan motor run.



**Note:** For unit with power management light, the light will illuminate under this feature.

## 5 Operation

### Water drainage

- During dehumidifying modes, remove the upper drain plug from the back of the unit, install the drain connector (5/8" universal female mender) with 3/4" hose (locally purchased). For the models without drain connector, just attach the drain hose to the hole. Place the open end of the hose directly over the drain area in your basement floor.

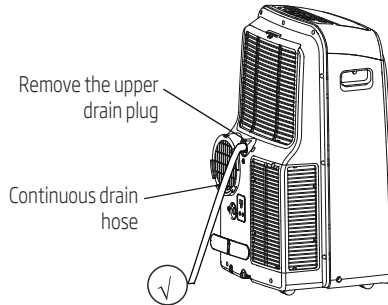

- During heating pump mode, remove the lower drain plus from the back of the unit, install the drain connector (5/8" universal female mender) with 3/4" hose (locally purchased). For the models without drain connector, just attach the drain hose to the hole. Place the open end of the Hose adaptor directly over the drain area in your basement floor.



**Note:** Make sure the hose is secure so there are no leaks. Direct the hose toward the drain, making sure that there are no kinks that will stop the water flowing. Place the end of the hose into the drain and make sure the end of the hose is down to let the water flow smoothly. (See figs with ✓). Do never let it up. (See figs with ✗). When the continuous drain hose is not used, ensure that the corresponding drain plug and knob are installed firmly to prevent leakage.

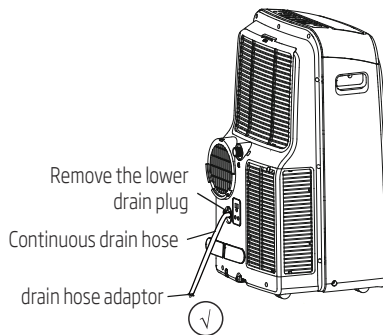



## 5 Operation

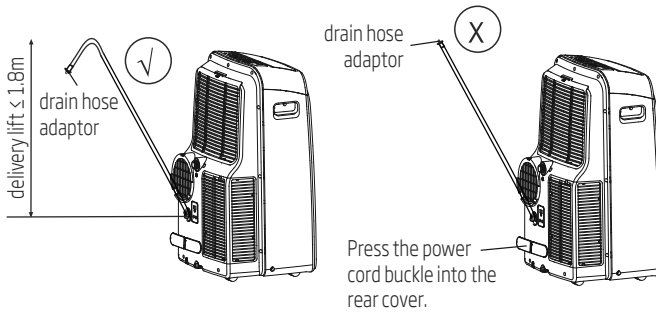

- When the water level of the bottom tray reaches a predetermined level, the unit beeps 8 times, the digital display area shows "P1". At this time the air conditioning/dehumidification process will immediately stop. However, the fan motor will continue to operate (this is normal). Carefully move the unit to a drain location, remove the bottom drain plug and let the water drain away. Reinstall the bottom drain plug and restart the machine until the "P1" symbol disappears. If the error repeats, call for service.



**Note:** Be sure to reinstall the bottom drain plug firmly to prevent leakage before using the unit.



## 6 Maintenance

### Warning:

- Always unplug the unit before cleaning or servicing.
- Do not use flammable liquids or chemicals to clean the unit.
- Do not wash the unit under running water. Doing so causes electrical danger.
- Do not operate the machine if the power supply was damaged during cleaning. A damaged power cord must be replaced with a new cord from the manufacturer.



### 6.1 Clean the air filter

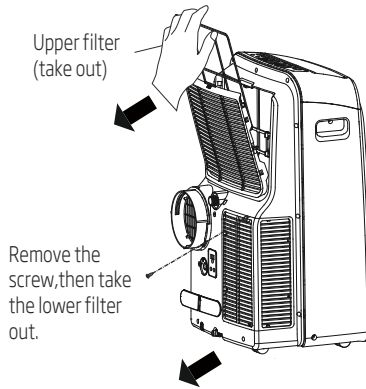

Remove the air filter

### Warning:

Do not operate the unit without filter because dirt and lint will clog it and reduce performance.



## 6 Maintenance

### Maintenance tips

- Be sure to clean the air filter every 2 weeks for optimal performance.
- The water collection tray should be drained immediately after P1 error occurs, and before storage to prevent mold.
- In households with animals, you will have to periodically wipe down the grill to prevent blocked airflow due to animal hair.

### Clean the unit

Clean the unit using a damp, lint-free cloth and mild detergent. Dry the unit with a dry, lint-free cloth.

### Store the unit when not in use

- Drain the unit's water collection tray according to the instructions in the following section.
- Run the appliance on Fan mode for 12 hours in a warm room to dry it and prevent mold.
- Turn off the appliance and unplug it.
- Clean the air filter according to the instructions in the previous section. Reinstall the clean, dry filter before storing.
- Remove the batteries from the remote control.

Be sure to store the unit in a cool, dark place. Exposure to direct sunshine or extreme heat can shorten the lifespan of the unit.



**Note:** The cabinet and front may be dusted with an oil-free cloth or washed with a cloth dampened in a solution of warm water and mild liquid dishwashing detergent. Rinse thoroughly and wipe dry. Never use harsh cleansers, wax or polish on the cabinet front. Be sure to wring excess water from the cloth before wiping around the controls. Excess water in or around the controls may cause damage to the unit.

## 7 Faults diagnosis

Please check the machine according to the following form before asking for maintenance:

Problem	Possible cause	Troubleshooting
Unit does not turn on when pressing On/Off button	P1 Error code	The water collection tray is full. Turn off the unit, drain the water from the water collection tray and restart the unit.
	In cool mode: room temperature is lower than the set temperature	Reset the temperature
Unit does not cool well	The air filter is blocked with dust or animal hair	Turn off the unit and clean the filter according to instructions
	Exhaust hose is not connected or is blocked	Turn off the unit, disconnect the hose, check for blockage and reconnect the hose
	The unit is low on refrigerant	Call a service technician to inspect the unit and top off refrigerant
	Temperature setting is too high	Decrease the set temperature
	The windows and doors in the room are open	Make sure all windows and doors are closed
	The room area is too large	Double-check the cooling area
	There are heat sources inside the room	Remove the heat sources if possible
The unit is noisy and vibrates too much	The ground is not level	Place the unit on a flat, level surface
	The air filter is blocked with dust or animal hair	Turn off the unit and clean the filter according to instructions
The unit makes a gurgling sound	This sound is caused by the flow of refrigerant in-side the unit	This is normal

## 8 Design and compliance notes

### Design notice

The design and specifications are subject to change without prior notice for product improvement. Consult with the sales agency or manufacturer for details. Any updates to the manual will be uploaded to the service website, please check for the latest version.

### Energy rating information

The Energy Rating for this unit is based on an installation using an un-extended exhaust duct without window slider adaptor or wall exhaust adaptor A (as shown in the Installation section of this manual).

### Unit temperature range

Mode	Temperature range
Cool	17-35°C
Dry	13-35°C
Heat (pump heat mode)	5-30°C
Heat (electrical heat mode)	≤ 30°C



**Note:** To be in compliance EN 61000-3-11, the product BA 312 H shall be connected only to a supply of the system impedance:  $|Z_{sys}| = 0.348$  ohms or less, the product BA 312 C shall be connected only to a supply of the system impedance:  $|Z_{sys}| = 0.362$  ohms or less. Before connect the product to public power network, please consult your local power supply authority to ensure the power network meet above requirement.

## 9 Sociable remark

When using this unit in the European countries, the following information must be followed:

Disposal: Do not dispose this product as unsorted municipal waste. Collection of such waste separately for special treatment is necessary.

It is prohibited to dispose of this appliance in domestic household waste.

For disposal, there are several possibilities:

- A) The municipality has established collection systems, where electronic waste can be disposed of at least free of charge to the user.
- B) When buying a new product, the retailer will take back the old product at least free of charge.
- C) The manufacture will take back the old appliance for disposal at least free of charge to the user.
- D) As old products contain valuable resources, they can be sold to scrap metal dealers.

Wild disposal of waste in forests and landscapes endangers your health when hazardous substances leak into the ground-water and find their way into the food chain.

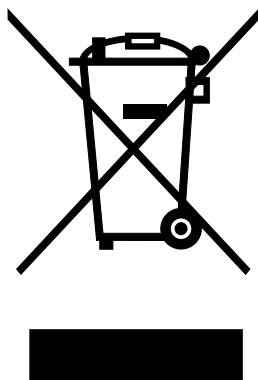

This symbol indicates that this product shall not be disposed with other household wastes at the end of its service life. Used device must be returned to official collection point for recycling of electrical and electronic devices. To find these collection systems please contact to your local authorities or retailer where the product was purchased. Each household performs important role in recovering and recycling of old appliance. Appropriate disposal of used appliance helps prevent potential negative consequences for the environment and human health.

## 10 Installation instructions

### 10.1F-Gas instruction

This product contains fluorinated greenhouse gases covered by the Kyoto protocol.

The fluorinated greenhouse gases are contained in hermetically sealed equipment.

Installs, services, maintains, repairs, checks for leaks or decommissions equipment and product recycling should be carried out by natural persons that hold relevant certificates.

If the system has a leakage detection system installed, leakage checks should be performed at least every 12 months, make sure system operate properly.

If product must be performed leakage checks, it should specify Inspection cycle, establish and save records of leakage checks.



**Note:** For hermetically sealed equipment, portable air conditioner, window air conditioner and dehumidifier, if CO<sub>2</sub> equivalent of fluorinated greenhouse gases is less than 10 tonnes, it should not perform leakage checks.

## 11 Specification

Beko model name		BA 310 AC	BA 312 H	BA 312 C
Refrigerant		R290	R290	R290
Total refrigerant amount (g)		200	230	210
Climate class		T1	T1	T1
Heating type		-	Heat pump	-
Cooling capacity (Btu/h)		10000	12000	11680
Cooling capacity (W)		2931	3517	3423
Heating capacity (Btu/h)		-	10000	-
Heating capacity (W)		-	2931	-
Energy efficiency cooling (W/W)		3.1	2.71	2.61
Energy efficiency heating (W/W)		-	2.91	-
Energy level-cooling		A+	A	A
Energy level-heating		-	A+	-
Cooling power input (W)		945	1298	1314
Heating power input (W)		-	1007	-
Voltage/frequency (V/Hz)		220V-240V 50Hz, 1Ph	220V-240V 50Hz, 1Ph	220V-240V 50Hz, 1Ph
Packed unit (WxHxD) mm		515x443x880	515x443x880	515x443x880
Unit weight - packed (kg)		38	40	36.2

1. Specification are standard values calculate based on rated operation conditions. They will vary in difference work condition.
2. Our company has quick technical improvements. There will be no prior notice for any change of technical data. Please read nameplate on the air-conditioner.
3. Rated value is tested under 35/24(In.)35/24(Out).

Manufactured by Arcelik A.S. Karaagac Cd. No:2-6 34445 Sutluce, Beyoglu, Istanbul, Turkey.











# Veillez d'abord lire ce manuel d'utilisation !

Chère cliente, cher client,

Nous vous remercions d'avoir acheté un produit Beko. Nous espérons que ce produit vous apportera entière satisfaction. Tous nos produits sont fabriqués dans une usine moderne et font l'objet d'un contrôle de qualité minutieux. À cet effet, veuillez lire en intégralité le présent manuel avant d'utiliser cet appareil et conservez-le soigneusement pour une utilisation ultérieure. Si vous remettez le produit à un autre utilisateur, remettez-le-lui avec le manuel de l'utilisateur. Veillez à bien respecter les consignes et les instructions figurant dans le manuel d'utilisation.

## Signification des pictogrammes

Vous trouverez les symboles suivants dans ce manuel d'utilisation :

	Informations importantes et conseils utiles concernant l'utilisation de l'appareil.		Ce symbole indique qu'il faut lire attentivement le manuel d'utilisation.
	Avertissement à propos des situations dangereuses qui pourraient entraîner des blessures ou des dégâts matériels.		Ce symbole indique qu'un technicien doit manipuler cet équipement en suivant les instructions du manuel d'installation.
	Avertissement relatif aux actions à ne jamais effectuer.		Ce symbole indique que cet appareil utilise un réfrigérant inflammable. Si le réfrigérant a fui et est exposé à une source d'allumage externe, il y a un risque d'incendie.
	Risque d'électrocution.		
	Attention ! Surfaces chaudes !		
	Ne pas couvrir.		



Ce produit a été fabriqué dans le respect de l'environnement et dans des installations modernes.

Ce produit est conforme à la réglementation DEEE (Déchets d'équipements électriques et électroniques) en vigueur.



Ce produit ne contient pas de PCB.

# Table des matières

<b>1</b>	<b>Consignes de sécurité</b>	<b>47</b>
<b>2</b>	<b>Avertissements (uniquement si vous utilisez le gaz réfrigérant R290)</b>	<b>54</b>
<b>3</b>	<b>Préparation</b>	<b>68</b>
<b>4</b>	<b>Installation</b>	<b>70</b>
4.1	Choix du bon emplacement .....	70
4.2	Installation recommandée .....	70
4.3	Outils nécessaires .....	71
4.4	Accessoires .....	71
4.5	Kit d'installation pour baies-vitrées .....	72
<b>5</b>	<b>Fonctionnement</b>	<b>76</b>
5.1	Instructions d'utilisation .....	78
5.2	Autres fonctions .....	80
<b>6</b>	<b>Entretien</b>	<b>84</b>
6.1	Nettoyer le filtre à air .....	84
<b>7</b>	<b>Diagnostic des pannes</b>	<b>86</b>
<b>8</b>	<b>Notes relatives à la conception et à la conformité</b>	<b>87</b>
<b>9</b>	<b>Remarque sociale</b>	<b>88</b>
<b>10</b>	<b>Instructions d'installation</b>	<b>89</b>
10.1	Consignes de la F-Gaz .....	89
<b>11</b>	<b>Spécifications</b>	<b>90</b>

# 1 Consignes de sécurité

## Avertissement

Afin d'écartier tout risque de décès ou de blessure corporelle de l'utilisateur ou de toute autre personne, ou tout dommage matériel, suivez impérativement les instructions ci-après. Un fonctionnement erroné consécutif au non-respect des instructions peut causer la mort, des dommages ou des accidents.

- L'installation doit être effectuée en suivant les instructions d'installation. Une installation incorrecte peut provoquer une fuite d'eau, un choc électrique ou un incendie.
- N'utilisez que les accessoires, les pièces et les outils indiqués pour l'installation. L'utilisation de pièces non standards peut provoquer une fuite d'eau, une décharge électrique, un incendie, une blessure ou un dommage matériel.
- Assurez-vous que la prise que vous utilisez est mise à la terre et à la tension appropriée. Le cordon d'alimentation possède une fiche à trois broches de mise à la terre pour protéger contre les électrocutions. Vous trouverez des informations sur la tension sur la plaque signalétique de l'appareil.
- Votre appareil doit fonctionner en étant branché sur une prise correctement mise à la terre. Si la prise prévue n'est pas correctement mise à la terre ou protégée par un fusible temporisé ou un coupe-circuit (le fusible ou le coupe-circuit requis étant déterminé par le courant maximal autorisé sur l'appareil. Lequel courant est indiqué sur la plaque signalétique installée sur l'appareil), faites installer la prise adéquate par un électricien qualifié.

## 1 Consignes de sécurité

- Installez l'appareil sur une surface plane et robuste. Autrement, cela pourrait entraîner des dommages ou des vibrations excessives.
- L'appareil ne doit pas être obstrué pour assurer son fonctionnement correct et atténuer les risques pour la sécurité.
- Ne modifiez pas la longueur du cordon d'alimentation, n'utilisez pas de rallonge.
- Ne partagez pas la prise électrique avec d'autres appareils électriques. Une alimentation électrique inadéquate ou insuffisante peut provoquer un incendie ou une décharge électrique.
- N'installez pas votre climatiseur dans une pièce humide tel qu'une salle de bain ou une buanderie. Une exposition excessive à l'eau peut provoquer un court-circuit des composants électriques.
- N'installez pas l'appareil dans un endroit exposé à des fuites de gaz combustibles, car cela pourrait causer un incendie.
- L'appareil dispose de roulettes pour faciliter son déplacement. Veillez à ne pas les utiliser sur une moquette épaisse ni à rouler sur des objets, car ceux-ci pourraient renverser l'appareil.
- Ne le faites pas fonctionner s'il est tombé ou a été endommagé.
- Dans le cas d'un appareil équipé d'un radiateur électrique, il faut maintenir une distance d'au moins 1 mètre avec les matériaux combustibles.
- Ne touchez pas l'appareil avec des mains mouillées ou humides, ou bien pieds nus.

## 1 Consignes de sécurité

- Si le climatiseur a été renversé pendant le fonctionnement, arrêtez-le immédiatement et débranchez immédiatement la fiche de l'alimentation principale. Inspectez visuellement l'appareil afin de déceler tout défaut. Si vous soupçonnez que l'appareil est endommagé, contactez un technicien ou le SAV pour obtenir de l'aide.
- En cas d'orage, il est préférable de couper l'alimentation électrique afin d'éviter que la foudre n'endommage la machine.
- Votre climatiseur doit être utilisé de manière à être protégé contre l'humidité, par ex., la condensation, les éclaboussures, etc. Ne placez pas ou ne rangez pas votre climatiseur dans un endroit où il pourrait être bousculé ou tomber dans l'eau ou tout autre liquide. Débranchez-le immédiatement si cela se produit.
- Tous les câblages doivent être strictement effectués conformément au schéma de câblage situé à l'intérieur de l'appareil.
- La carte de circuit imprimé (PCB) est protégée contre les surintensités par un fusible. Les caractéristiques du fusible sont imprimées sur la carte de circuit imprimé, telles que : T 3,15 A/250 V, etc.
- Cet appareil peut être utilisé par des enfants âgés d'au moins 8 ans s'ils sont surveillés ou ont été informés de l'utilisation sûre de l'appareil et des risques existants. Le nettoyage et l'entretien qui incombent à l'utilisateur ne doivent pas être effectués par des enfants, à moins qu'ils soient âgés d'au moins 8 ans et qu'ils soient surveillés. Gardez l'appareil et son cordon d'alimentation hors de la

## 1 Consignes de sécurité

portée des enfants âgés de moins de 8 ans. (valable pour les pays européens)

- Cet appareil n'est pas prévu pour être utilisé par des personnes (enfants compris) ayant des capacités corporelles, sensorielles ou mentales restreintes ou manquant de connaissances ou d'expériences si ces dernières ne sont pas surveillées ou n'ont pas été informées quant à l'utilisation de l'appareil par une personne responsable de la sécurité. (valable pour les autres pays sauf les pays européens)
- Il faut surveiller les enfants afin que ces derniers ne jouent pas avec l'appareil. Les enfants doivent être surveillés en permanence.
- Si le cordon d'alimentation est endommagé, il doit être remplacé par le constructeur, une personne mandatée pour faire le SAV ou toute autre personne qualifiée afin d'éviter toute mise en danger.
- L'appareil doit être débranché de l'alimentation secteur avant d'effectuer toute opération de nettoyage ou d'entretien.
- N'enlevez aucun des recouvrements fixés. N'utilisez pas l'appareil s'il ne fonctionne pas correctement ou s'il est tombé ou est endommagé.
- Ne faites pas passer le cordon d'alimentation sous une moquette. Ne faites pas passer le cordon d'alimentation sous un tapis, un chemin de table ou un article semblable. Ne faites pas passer le cordon d'alimentation sous des meubles ou d'autres produits d'électroménagers. Ne placez pas le cordon d'alimentation dans une zone de passage ou à un endroit où quelqu'un risquerait de marcher dessus.

## 1 Consignes de sécurité

- N'utilisez pas l'appareil avec un cordon, une fiche, un fusible électrique ou un disjoncteur endommagé. Jetez-le ou renvoyez-le à un centre d'entretien agréé pour examen et/ou réparation.
- Afin de réduire les risques d'incendie ou de choc électrique, n'utilisez pas ce climatiseur mobile avec un appareil de contrôle vitesse fixe.
- Cet appareil doit être installé conformément aux réglementations nationales en matière de câblage.
- Chargez un technicien du SAV agréé de la maintenance ou de la réparation du présent climatiseur.
- Chargez un installateur agréé d'installer le présent climatiseur.
- Ne recouvrez et ne bloquez jamais les grilles d'évacuation.
- N'utilisez pas ce produit pour un usage autre que celui décrit dans cette notice d'utilisation.
- Avant le nettoyage, éteignez et débranchez l'appareil.
- Débranchez le cordon d'alimentation si l'appareil émet des sons étranges ou dégage une odeur ou de la fumée.
- N'appuyez sur les touches du panneau de commande avec rien d'autre que les doigts.
- N'enlevez aucun des recouvrements fixés. N'utilisez pas l'appareil s'il ne fonctionne pas correctement ou s'il est tombé ou est endommagé.
- Ne le faites pas fonctionner ou ne l'arrêtez pas en insérant ou en débranchant le cordon d'alimentation.

## 1 Consignes de sécurité

- N'utilisez jamais de produits chimiques pour nettoyer et ne les laissez jamais pénétrer dans l'appareil. N'utilisez pas l'installation en présence de liquides ou de vapeurs combustibles telles que de l'alcool, des insecticides, de l'essence, etc.
- Transportez le climatiseur constamment en position droite et placez-le, pendant son fonctionnement, sur un sol stable.
- Recherchez toujours une personne qualifiée pour réaliser des réparations. Si le cordon d'alimentation est endommagé, évitez de le réparer. Remplacez-le par un nouveau cordon fourni par le fabricant.
- Tenez la fiche par sa tête lorsque vous la retirez.
- Éteignez le produit en cas de non-utilisation.
- Avertissement : n'utilisez aucun moyen pour accélérer le processus de dégivrage ou pour nettoyer l'appareil autre que ceux recommandés par le fabricant. L'appareil doit être conservé dans une pièce sans sources d'allumage en fonctionnement continu (par exemple : flammes nues, appareil à gaz ou radiateur électrique en fonctionnement.) Ne pas percer ni brûler. Sachez que les réfrigérants peuvent être inodores.
- L'appareil indiquera l'isolement d'un disjoncteur différentiel à courant résiduel nominal ne dépassant pas 30 mA.
- Cet appareil est destiné à un usage domestique et n'est pas destiné aux utilisations suivantes :



## **1** Consignes de sécurité

---

- coin cuisine dédié aux employés dans une boutique, un bureau et tout autre environnement de travail ;
- fermes ;
- hôtels, motels et autres environnements de type résidentiel ;
- environnements de type bed-and-breakfast ;

- N'utilisez aucun moyen pour accélérer le processus de dégivrage ou pour nettoyer l'appareil autre que ceux recommandés par le fabricant.
- L'appareil doit être entreposé dans une pièce sans sources d'allumage fonctionnant en continu (par exemple : des flammes nues, un appareil à gaz ou un appareil de chauffage électrique).
- Ne pas percer ni brûler.
- Sachez que les réfrigérants peuvent être inodores.
- Les appareils BA 309 C / BA 310 AC doivent être installés, utilisés et entreposés dans une pièce dont la surface est supérieure à 10 m<sup>2</sup>.
- Les appareils BA 312 C / BA 312 H, doivent être installés, utilisés et entreposés dans une pièce dont la surface est supérieure à 12 m<sup>2</sup>.
- Vous devez respecter les réglementations nationales relatives au gaz.
- Gardez les orifices de ventilation exemptes de toute obstruction.
- L'appareil doit être entreposé de manière à éviter tout dommage mécanique.
- Avertissement : l'appareil doit être entreposé dans une pièce bien aérée dont la superficie correspond à celle spécifiée pour son fonctionnement.
- Toute personne qui travaille sur un circuit de refroidissement ou l'ouvre doit être titulaire d'un certificat valable et en cours de validité délivré par une autorité d'évaluation agréée par l'industrie, attestant de sa compétence à manipuler les réfrigérants en toute

sécurité, conformément à une norme d'évaluation reconnue par l'industrie.

- L'entretien doit être effectué selon les recommandations du fabricant de l'équipement. La maintenance et la réparation nécessitant l'assistance d'autres techniciens qualifiés doivent être réalisées sous la supervision de la personne compétente en utilisation de réfrigérants inflammables.
1. Transport d'équipements contenant des réfrigérants inflammables  
Se reporter à la réglementation en matière de transport.
  2. Marquage de l'équipement avec des panneaux  
Se reporter à la réglementation locale.
  3. Mise au rebut d'un équipement utilisant des réfrigérants inflammables  
Se reporter à la réglementation nationale.
  4. Entreposage d'équipements/appareils  
L'entreposage d'équipements doit être conforme aux indications du constructeur.
  5. Entreposage d'équipements emballés (non vendus)  
Une protection de l'emballage d'entreposage doit être réalisée de façon à ce que des dommages mécaniques à l'équipement situé à l'intérieur de l'emballage ne causent pas une fuite de la charge de réfrigérant. Le nombre de pièces maximum de l'équipement autorisé à être entreposé ensemble sera déterminé par la réglementation locale.

## 6. Informations sur l'entretien

### 1) Vérifications dans la zone

Avant de commencer un travail sur des systèmes contenant des réfrigérants inflammables, il faut faire des vérifications de sécurité afin de s'assurer que le risque d'allumage est réduit au minimum. Pour une réparation du système de gaz réfrigérant, il faut prendre les précautions suivantes avant de procéder à un travail sur le système.

### 2) Procédure de travail

Les travaux doivent être entrepris dans le cadre d'une procédure contrôlée afin de réduire au minimum le risque que des gaz ou des vapeurs inflammables soient encore présents pendant que le travail est effectué.

### 3) Zone de travail générale

Tout le personnel de maintenance et les autres personnes travaillant dans la zone locale doivent avoir reçu des instructions sur la nature du travail réalisé. Évitez de travailler dans des espaces confinés. La zone autour de l'espace de travail doit être délimitée. Vérifiez que les conditions à l'intérieur de cette zone ont été sécurisées par contrôle de matériaux inflammables.

### 4) Vérification de la présence de réfrigérant

La zone doit être vérifiée avec un détecteur de réfrigérant approprié avant et pendant le travail, afin que le technicien soit assuré d'être conscient d'atmosphères potentiellement inflammables. Assurez-vous que le matériel utilisé pour détecter les fuites convient à une utilisation avec des réfrigérants inflammables, c'est-à-dire sans étincelles, étanchéifié de façon adéquate ou intrinsèquement sûr.

### 5) Présence d'un extincteur d'incendie

Si un travail à chaud est mené sur l'équipement de réfrigération ou des pièces associées, un équipement d'extinction d'incendie approprié doit être à portée de main. Vous devez avoir un extincteur à poudre ou à CO<sub>2</sub> adjacent à la zone de chargement.

### 6) Pas de sources d'allumage

Personne n'effectuant un travail lié à un système de réfrigération impliquant l'exposition de tuyauterie contenant ou ayant contenu un réfrigérant inflammable ne doit utiliser de sources d'allumage de façon à ce que cela puisse provoquer un risque d'incendie ou d'explosion. Toutes les sources d'allumage possibles, y compris la fumée de cigarette, doivent rester à une distance suffisante du site d'installation, de réparation, d'enlèvement et de mise au rebut, durant lesquels un gaz réfrigérant inflammable peut potentiellement être libéré dans l'espace environnant. Avant le début du travail, la zone autour de l'équipement doit être étudiée pour s'assurer qu'il n'y a pas de danger inflammable ni de risque d'allumage. Des pancartes « Interdiction de fumer » doivent être installées.

### 7) Zone aérée

Vérifiez que la zone est en plein air ou aérée correctement avant d'ouvrir le système ou d'effectuer un travail à chaud. Un certain niveau d'aération doit se poursuivre pendant la réalisation du travail. La ventilation doit disperser en toute sécurité tout réfrigérant libéré et de préférence l'expulser de façon externe

dans l'atmosphère.

## 8) Vérifications sur l'équipement de réfrigération

Si des composants électriques sont en cours de changement, ils doivent convenir à cet usage et à la bonne spécification. Les instructions de maintenance et d'entretien du fabricant doivent toujours être suivies. En cas de doute, adressez-vous au service technique du fabricant. Les vérifications suivantes doivent être appliquées aux installations utilisant des réfrigérants inflammables :

- La taille de charge dépend de la taille de la pièce dans laquelle les pièces contenant du réfrigérant sont installées ;
- La machinerie et les sorties de ventilation fonctionnent de façon adéquate et ne sont pas obstruées ;
- Si un circuit de réfrigération indirect est utilisé, il faut vérifier s'il y a du réfrigérant dans les circuits secondaires ; le marquage sur l'équipement est toujours visible et lisible. Corrigez le marquage et les panneaux illisibles ;
- Le tuyau de réfrigération ou les composants du système sont installés dans une position où ils sont susceptibles d'être exposés à des substances pouvant corroder les composants qui contiennent du gaz réfrigérant, sauf si les composants sont constitués de matériaux résistants à la corrosion ou correctement protégés contre la corrosion.

## 9) Vérifications sur les dispositifs électriques

Les réparations et la maintenance des composants électriques doivent inclure des vérifications de sécurité initiales et des procédures d'inspection des composants. S'il y a une défaillance

pouvant compromettre la sécurité, alors aucune alimentation électrique ne doit être raccordée au circuit tant que ce problème n'est pas résolu de façon satisfaisante. Si le défaut ne peut pas être corrigé dans l'immédiat mais qu'il faut continuer les opérations, une solution adaptée sera utilisée provisoirement.

Cela doit être signalé au propriétaire de l'équipement de façon à ce que toutes les parties soient informées.

Initialement, il faut vérifier pour des raisons de sécurité :

- que les condensateurs sont déchargés : cela doit être fait de manière sûre afin d'éviter la possibilité d'étincelles
- qu'aucun composant ou câble électriques sous tension ne sont exposés pendant la charge, la récupération ou la purge du système ;
- qu'il n'y a pas de continuité de la liaison à la terre.

## 7. Réparations sur les composants hermétiques

1) Lors des réparations de composants hermétiques, toutes les alimentations électriques doivent être déconnectées de l'équipement sur lequel les techniciens travaillent avant le démontage de couvercles hermétiques, etc. Étant donné qu'il faut absolument avoir une alimentation électrique sur l'équipement durant l'entretien, une forme opérationnelle permanente de détection de fuite doit être située au point le plus critique pour signaler une situation potentiellement dangereuse.

2) Soyez particulièrement attentif à ce qui suit pour s'assurer qu'un travail sur des composants électriques n'altérerait pas le boîtier d'une façon qui affecterait le niveau de protection.

Cela doit inclure des dommages aux câbles, un nombre excessif de connexions, des bornes qui ne sont pas faites selon la spécification d'origine, des dommages aux joints, une fixation incorrecte, etc.

Vérifiez que cet appareillage est monté fermement.

Vérifiez que les joints ou les matériaux isolants ne se sont pas dégradés à un tel point qu'ils ne servent plus à empêcher la pénétration d'atmosphères inflammables. Les pièces de rechange doivent être conformes aux spécifications du fabricant.

### Remarque :



L'utilisation de produit d'étanchéité en silicone peut inhiber l'efficacité de certains types de matériel de détection des fuites. Les composants intrinsèquement sûrs n'ont pas besoin d'être isolés avant que quelqu'un travaille dessus.

## 8. Réparation des composants de sécurité intrinsèque

N'appliquez pas de charges inductives ou capacitives permanentes au circuit sans vous assurer que cela ne dépassera pas la tension permise et l'intensité permise pour l'équipement en utilisation. Les composants intrinsèquement sûrs sont les seuls types sur lesquels quelqu'un peut travailler quand ils sont sous tension en présence d'une atmosphère inflammable. L'appareillage d'essai doit avoir les bonnes caractéristiques nominales. Remplacez les composants uniquement par des pièces spécifiées par le fabricant. D'autres pièces peuvent provoquer l'allumage du réfrigérant dans



l'atmosphère à partir d'une fuite.

## 9. Câblage

Vérifiez que le câblage ne sera pas sujet à l'usure, la corrosion, une pression excessive, des vibrations, des bords coupants ou d'autres intempéries. La vérification doit également prendre en compte les effets du vieillissement ou des vibrations constantes de sources telles que des compresseurs ou des ventilateurs.

## 10. Détection de réfrigérants inflammables

Sous aucun prétexte, des sources d'allumage potentielles ne doivent être utilisées dans la recherche ou pour la détection de fuites de réfrigérant. N'utilisez pas une lampe haloïde (ou un autre détecteur utilisant une flamme nue).

## 11. Méthodes de détection des fuites

Les méthodes de détection de fuite suivantes sont jugées acceptables pour des systèmes contenant des réfrigérants inflammables. Des dispositifs électroniques de détection de fuite seront utilisés pour détecter les réfrigérants inflammables, toutefois la sensibilité de l'appareil pourrait ne pas être adaptée, ou il faudrait éventuellement réétalonner l'appareil. (L'équipement de détection sera étalonné dans une zone exempte de gaz réfrigérant.) Assurez-vous que le détecteur n'est pas une source potentielle d'inflammation et qu'il est adapté au type de réfrigérant utilisé. Le matériel de détection de fuite doit être réglé à un pourcentage du LFL du réfrigérant et doit être étalonné selon le réfrigérant employé et le pourcentage approprié de gaz (25 % maximum) est confirmé. Des liquides de détection de fuite conviennent à une utilisation

avec la plupart des réfrigérants, mais il faut éviter d'utiliser de détergents contenant du chlorure, car le chlorure peut réagir avec le réfrigérant et corroder la tuyauterie en cuivre. En cas de suspicion de fuite, toutes les flammes nues doivent être éliminées/éteintes. Si une fuite de réfrigérant est décelée et nécessite un brasage, tout le réfrigérant doit être récupéré hors du système, ou isolé (par des vannes d'arrêt) dans une partie du système loin de la fuite. De l'azote exempt d'oxygène (OFN) doit ensuite être utilisé pour purger le système avant et pendant le procédé de brasage.

## 12. Enlèvement et évacuation

Lorsque vous ouvrez le circuit de réfrigérant pour effectuer des réparations - ou pour toute autre raison - les procédures conventionnelles doivent être appliquées. Il est néanmoins important de suivre les bonnes pratiques étant donné que l'inflammabilité est à prendre en compte. Observez la procédure suivante :

- enlever le gaz réfrigérant ;
- purger le circuit avec du gaz inerte ;
- évacuer ;
- purger à nouveau avec du gaz inerte ;
- ouvrir le circuit par coupe ou brasage.

La charge de réfrigérant doit être recouverte dans les bonnes bouteilles de récupération. Le système doit être rincé avec de l'azote exempt d'oxygène pour rendre l'unité sûre. Ce procédé devra peut-être être répété plusieurs fois. N'utilisez pas d'oxygène ni d'air

comprimé pour cette tâche.

Le rinçage doit être accompli en rompant le vide dans le système avec de l'azote exempt d'oxygène et en continuant de remplir jusqu'à atteindre la pression opérationnelle, puis en éventant à l'atmosphère, et enfin en créant un vide. Ce procédé doit être répété jusqu'à ce qu'il ne reste plus de réfrigérant dans le système. Quand la charge finale d'azote exempt d'oxygène est utilisée, le système doit être aéré à la pression atmosphérique pour permettre la réalisation du travail. Cette opération est absolument vitale s'il faut effectuer des opérations de brasage de la tuyauterie. Vérifiez que la sortie pour la pompe à vide n'est pas fermée pour aucune source d'allumage et vérifiez si une ventilation est disponible.

### 13. Procédure de chargement

En plus des procédures de chargement conventionnelles, les exigences suivantes doivent être suivies : Vérifiez que la contamination des différents réfrigérants ne se produit pas lors de l'utilisation d'équipement de chargement. Les tuyaux ou les conduites doivent être aussi courts que possible afin de réduire au minimum la quantité de réfrigérant qu'elles contiennent.

Les bouteilles doivent rester debout.

Vérifiez que le système de réfrigération est mis à la terre avant de charger le système avec du réfrigérant.

Étiquetez le système lorsque le chargement est terminé (si ce n'est pas déjà fait).

Soyez extrêmement prudent pour que le système de réfrigération ne déborde pas. Avant de recharger le système, testez sa pression avec de l'azote exempt d'oxygène. Faites un essai d'étanchéité sur le système à la fin du chargement et avant la mise en service. Un essai d'étanchéité de suivi doit être effectué avant de quitter le site.

#### 14. Mise hors service

Avant d'effectuer cette procédure, il est essentiel que le technicien soit complètement familiarisé avec l'équipement et tous ses détails. Il est recommandé et de bonne pratique de récupérer tous les réfrigérants en toute sécurité. Avant de réaliser l'opération, un échantillon d'huile et de réfrigérant sera prélevé lorsqu'une analyse est requise avant de réutiliser le réfrigérant récupéré. Il est essentiel qu'une alimentation électrique soit disponible avant de commencer la tâche.

a. Familiarisez-vous avec l'équipement et son fonctionnement.

b. Isolez le système électriquement

c. Avant d'entreprendre la procédure, vérifiez que :

Un matériel de manutention mécanique est disponible, si nécessaire, pour manipuler les bouteilles de réfrigérant ;

Tous les équipements de protection individuelle sont disponibles et utilisés correctement ; une personne compétente supervise à tout moment le processus de récupération.

Le matériel de récupération et les bouteilles sont conformes aux normes appropriées.

d. Videz le réfrigérant du système par pompage, si possible.

- e. Si une aspiration n'est pas possible, faites un collecteur afin de pouvoir enlever le réfrigérant de diverses pièces du système.
- f. Vérifiez que la bouteille se situe sur la balance avant de commencer la récupération.
- g. Démarrez la machine de récupération et utilisez-la conformément aux instructions du fabricant.
- h. Ne remplissez pas excessivement les bouteilles. (Pas plus de 80 % du volume de chargement de liquide).
- i. Ne dépassez pas la pression opérationnelle maximale de la bouteille, même temporairement.
- j. Une fois que les bouteilles sont remplies correctement et que le procédé est terminé, vérifiez que les bouteilles et l'équipement sont enlevés du site rapidement et que toutes les vannes d'isolement sur l'équipement sont fermées.
- k. Le réfrigérant récupéré ne doit pas être chargé dans un autre système de réfrigération, à moins qu'il n'ait été nettoyé et inspecté.

## 15. Étiquetage

L'équipement doit être étiqueté en énonçant qu'il a été mis hors service et vidé de son réfrigérant. L'étiquette doit être datée et signée. Vérifiez qu'il y a des étiquettes sur l'équipement qui énoncent que l'équipement contient un réfrigérant inflammable.

## 16. Récupération

En enlevant le réfrigérant d'un système, soit pour l'entretien soit pour la mise hors service, il est recommandé et de bonne pratique

que tous les réfrigérants soient enlevés en toute sécurité. En transférant du réfrigérant dans des bouteilles, vérifiez que seules des bouteilles de récupération de réfrigérant appropriées sont employées.

Vérifiez que le bon nombre de bouteilles pour contenir la charge totale du système sont disponibles. Toutes les bouteilles à utiliser sont conçues pour le réfrigérant récupéré et étiquetées pour ce réfrigérant (c'est-à-dire des bouteilles spéciales pour la récupération de réfrigérant). Les bouteilles doivent être complètes avec un clapet de décharge et des vannes d'isolement associées en bon état de marche.

Les bouteilles de récupération vides sont évacuées et, si possible, refroidies avant une opération de récupération.

Le matériel de récupération doit être en bon état de marche avec un ensemble d'instructions concernant l'équipement qui est à portée de main et doit convenir à la récupération de réfrigérants inflammables. De plus, un ensemble de balances étalonnées doit être disponible et en bon état de marche. Les tuyaux doivent être complets avec des raccords sans fuite et en bon état. Avant d'utiliser la machine de récupération, vérifiez qu'elle est dans un état de marche satisfaisant, qu'elle a été correctement entretenue et que tous les composants électriques associés sont étanchéifiés afin de prévenir l'allumage en cas de libération du réfrigérant. Consultez le fabricant en cas de doute.

Le réfrigérant récupéré doit être retourné au fournisseur de réfrigérant dans la bonne bouteille de récupération, et le bordereau

de transfert des déchets approprié arrangé. Ne mélangez pas des réfrigérants dans des unités de récupération et surtout pas dans des bouteilles. Si des compresseurs ou des huiles de compresseur doivent être enlevés, assurez-vous qu'ils ont été évacués à un niveau acceptable pour être certain qu'un réfrigérant inflammable ne reste pas dans le lubrifiant. Le procédé d'évacuation doit être effectué avant de retourner le compresseur aux fournisseurs. Seul un chauffage électrique pour le compresseur doit être employé pour accélérer le procédé. Quand de l'huile est drainée hors d'un système, cela doit être réalisé en toute sécurité.

### 3 Préparation

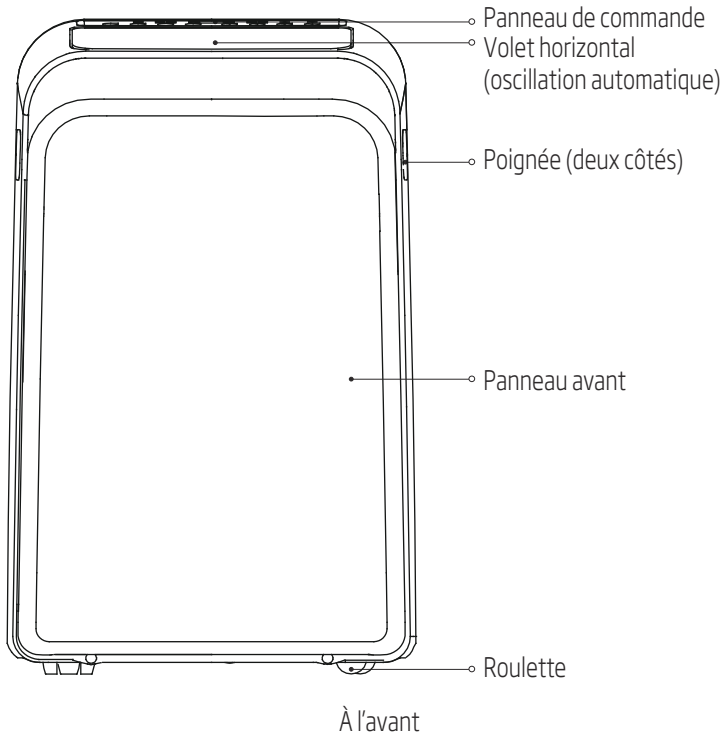



## 3 Préparation

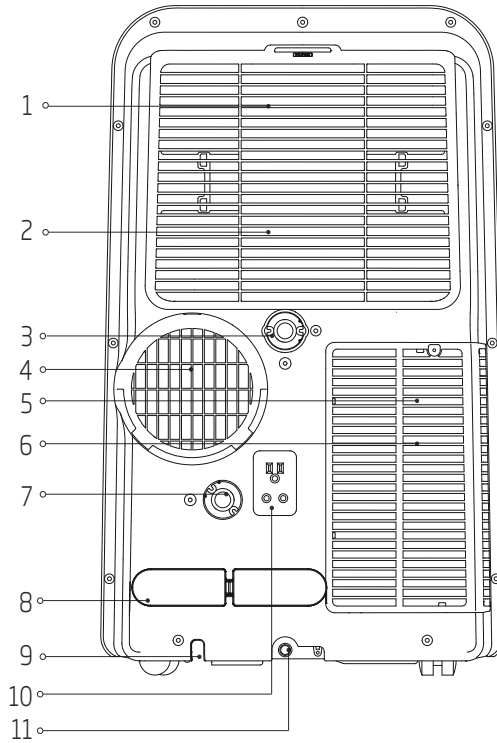

1. Filtre à air supérieur (situé derrière la grille)

2. Entrée d'air supérieure

3. Sortie de vidange

4. Sortie d'air

5. filtre à air inférieur

6. Entrée d'air inférieure

7. Sortie de vidange (uniquement pour le mode de chauffage par pompe)

8. Range cordon d'alimentation

9. Orifice de sortie du cordon d'alimentation

10. Prise d'alimentation électrique

11. Sortie de vidange du bac inférieur

À l'arrière

## 4 Installation

### 4.1 Choix du bon emplacement

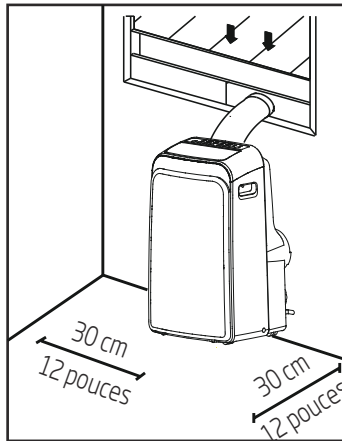

L'emplacement de votre installation doit répondre aux exigences suivantes :

- veillez à installer votre appareil sur une surface plane afin de minimiser le bruit et les vibrations.
- Il doit être installé à proximité d'une prise mise à la terre et le drain du bac de récupération (situé à l'arrière de l'appareil) doit être accessible.
- Il doit être situé à au moins 30 cm (12 pouces) du mur le plus proche pour assurer une climatisation adéquate.
- Ne couvrez pas les entrées, les sorties ou le récepteur du signal de télécommande de l'appareil, car cela pourrait l'endommager.

### 4.2 Installation recommandée

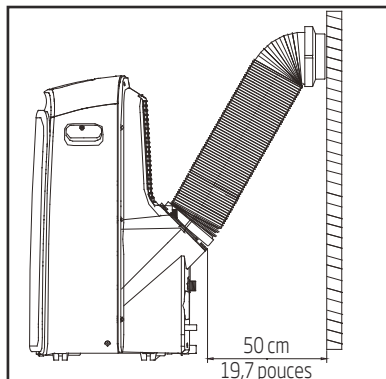

## 4 Installation

### Remarque :

Toutes les illustrations présentes dans ce manuel sont données uniquement à titre d'exemple. Il est possible que votre appareil soit légèrement différent.

La forme actuelle prévaut.



L'appareil peut être commandé à l'aide du tableau de commande situé sur l'appareil ou avec la télécommande. Ce manuel ne contient pas les consignes d'utilisation de la télécommande. Pour plus de détails, veuillez consulter le manuel « Instructions relatives à la télécommande » fourni avec cet appareil.









Lorsqu'il existe une grande différence entre le « Mode d'emploi » et « l'illustration de la télécommande » au sujet de la description de la fonction, la description du « Mode d'emploi » prévaut.

### 4.3 Outils nécessaires







- Un tournevis moyen, un ruban à mesurer ou une règle, un couteau ou des ciseaux, une scie (facultatif, pour raccourcir l'adaptateur de fenêtre en présence de fenêtres étroites)

### 4.4 Accessoires

Vérifiez les dimensions de votre baie-vitrée et installez le kit coulissant.

Pièces	Description	Quantité
	Adaptateur côté appareil	1 pièce
	Tuyau d'évacuation	1 pièce
	Adaptateur pour kit coulissant de fenêtre	1 pièce
	Adaptateur A pour dispositif mural d'évacuation (uniquement pour une installation murale)	1 pièce
	Adaptateur d'évacuation mural B (avec capuchon) (uniquement pour une installation murale)	1 pièce
	Vis et ancrage (uniquement pour une installation murale)	4 ensemble
	Kit coulissant pour fenêtre A	1 pièce
	Kit coulissant pour fenêtre B	1 pièce
	Enrouleur du cordon d'alimentation	1 pièce

## 4 Installation

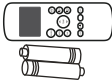
Pièces	Description	Quantité
	Boulon	1 pièce
	Support de sécurité et vis	1 ensemble
	Tuyau de drainage	1 pièce
	Adaptateur de tuyau de vidange (uniquement pour le modèle à pompe à chaleur)	1 pièce
	Joint en mousse A (adhésif)	2 pièce
	Joint en mousse B (adhésif)	2 pièce
	Joint en mousse C (non adhésif)	1 pièce
	Télécommande et piles	1 ensemble

### 4.5 Kit d'installation pour baies-vitrées

Première étape : Préparation du tuyau d'évacuation

Enfoncez le tuyau d'évacuation dans l'adaptateur du kit coulissant pour fenêtre et fixez-le à l'aide des boucles élastiques des adaptateurs.

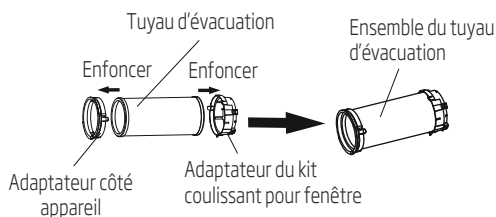

Deuxième étape : Installez le tuyau d'évacuation sur l'appareil

Insérez l'adaptateur du tuyau d'évacuation dans la rainure inférieure de la sortie d'air sur l'appareil en alignant le crochet de l'adaptateur sur le contour du trou de la sortie d'air et faites glisser le tuyau d'évacuation vers le bas en suivant le sens de la flèche pour l'installer.

## 4 Installation

Assurez-vous que le crochet de l'adaptateur est aligné avec le trou du siège de la sortie d'air.

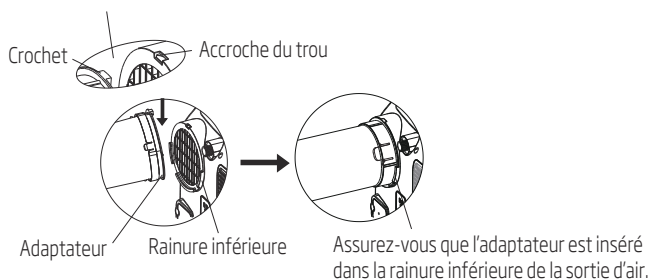

Troisième étape : Préparation du kit coulissant réglable pour baie-vitrée  
Selon les dimensions de votre baie-vitrée, ajustez celles du kit coulissant.

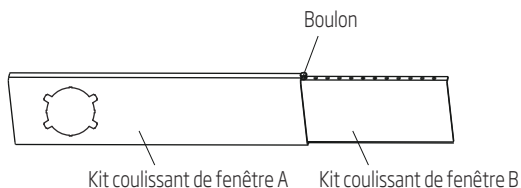

**Remarque :** Une fois que le tuyau d'évacuation et le kit coulissant pour baie-vitrée réglable sont préparés, choisissez l'une des méthodes d'installation suivantes.

### Type 1 : Installation pour fenêtre coulissante/baies-vitrées (facultatif)

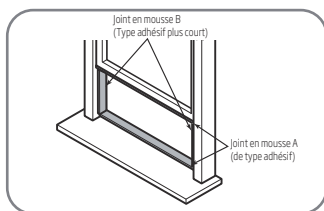

ou

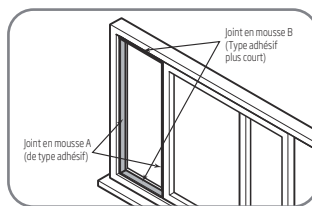

## 4 Installation

1. Coupez les bandes de mousse adhésive A et B à la bonne longueur, puis fixez-les au châssis et au cadre de la fenêtre, comme indiqué.

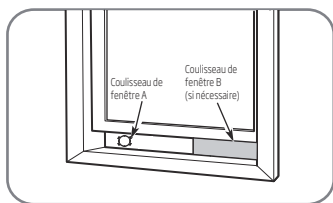

ou

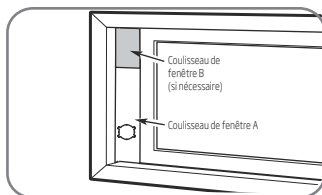

2. Insérez le kit coulissant dans l'ouverture de la fenêtre.

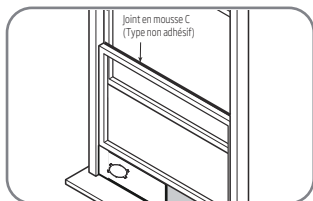

ou

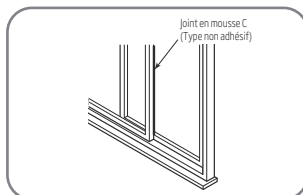

3. Coupez la bande de joint en mousse non adhésive C en fonction de la largeur de la fenêtre. Insérez le joint entre le verre et le cadre de la fenêtre pour empêcher que l'air et les insectes pénètrent dans la pièce.

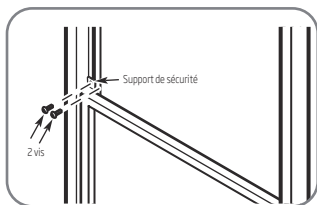

ou

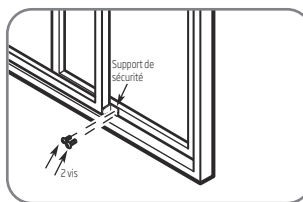

4. Si vous le souhaitez, installez le support de sécurité avec 2 vis comme indiqué.

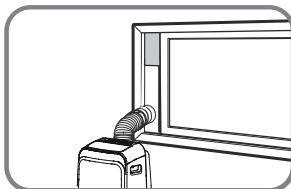
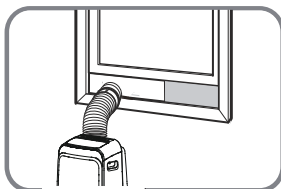

5. Insérez l'adaptateur du kit coulissant dans le trou du kit coulissant correspondant.

## 4 Installation



**Remarque :** Recouvrez le trou avec le capuchon de l'adaptateur lorsque vous ne l'utilisez pas.



**Remarque :** Pour assurer un fonctionnement correct, évitez de trop étendre ou de plier le tuyau. Assurez-vous qu'aucun obstacle n'est placé à proximité de la sortie d'air du tube d'évacuation (à moins de 50 cm) afin de garantir le fonctionnement optimal du système d'échappement. Toutes les illustrations présentes dans ce manuel sont données uniquement à titre d'exemple. Il est possible que votre climatiseur soit légèrement différent. La forme actuelle prévaut.



Sinon si vous ne disposez pas de baies-vitrées, vous pouvez également acheter un kit de calfeutrage et d'évacuation universel qui vous permettra de calfeutrer votre fenêtre avec ouverture à la Française, porte ou VELUX.

## 5 Fonctionnement



**Remarque :** Le panneau de commande ressemblera à ceci :

### Pour les modèles avec la fonction chauffage

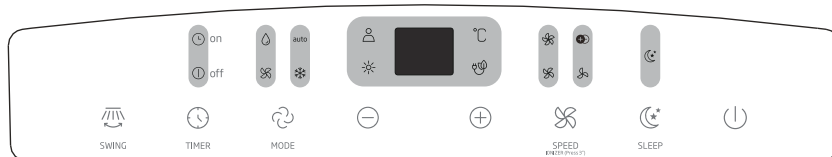

### Pour les modèles avec fonction de refroidissement uniquement

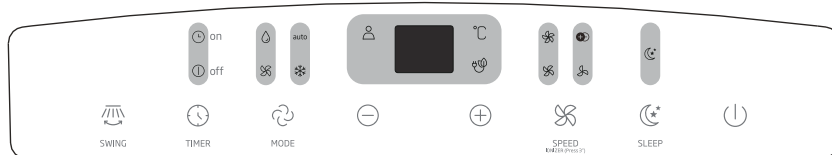

	Voyant du mode Heat (Chauffage)		Voyant de vitesse élevée du ventilateur		Voyant de la fonction Zone Follow
	Voyant du mode Cool (Refroidissement)		Voyant de vitesse intermédiaire du ventilateur		Voyant du mode Sleep (Sommeil)
	Voyant du mode Fan (Ventilation)		Voyant de vitesse faible du ventilateur		Degré Celsius
	Voyant du mode Dry (Déshumidification)	<b>auto</b>	Voyant du mode Auto (Automatique)		Afficheur LED
	IONISEUR				

### Touche SWING (Oscillation)

Utilisé pour activer la fonction d'oscillation automatique. Lorsque cette fonction est activée, vous pouvez appuyer sur la touche SWING afin d'arrêter le volet sur l'angle désiré.

### Touche TIMER (Minuteur)

Cette touche permet d'activer la programmation de l'heure de la mise en marche automatique (AUTO ON) et celle de l'arrêt automatique (AUTO OFF), à l'aide des touches + et -. Le voyant On/Off (Activé/Désactivé) du minuteur s'allume sous les réglages sélectionnés.

### Touche MODE

Sélectionnez le mode de fonctionnement approprié. À chaque fois que vous appuyez sur cette touche, un mode est sélectionné selon l'ordre suivant : Auto (Automatique), Cool (Refroidissement), Dry (Déshumidification), Fan (Ventilation) et Heat (Chauffage) (uniquement pour les modèles dotés de cette fonction). Le voyant du mode sélectionné s'allume.



## 5 Fonctionnement

### Touches Haut (+) et Bas (-)

Cette touche permet de régler (augmenter/diminuer) la température par incréments de 1 °C dans une plage allant de 17 °C à 30 °C ou de régler la minuterie dans une plage allant de 0 à 24 heures.



**Remarque :** La commande permet d'afficher la température en degrés Celsius. Pour changer d'unités, appuyez en même temps sur les touches UP (+) et DOWN (-) et maintenez-les enfoncées pendant 3 secondes.

### Touche VENTILATEUR

Cette touche commande la vitesse de ventilation. Appuyez plusieurs fois pour sélectionner la vitesse de ventilation désirée, quatre options sont proposées-faible, intermédiaire, élevée et automatique. Le voyant de la vitesse de ventilation sélectionnée s'allume. Lorsque vous sélectionnez la vitesse de ventilation Automatique, tous les voyants lumineux relatifs à la ventilation s'éteignent.

### IONISEUR(IONIZER)

Appuyez sur le bouton « SPEED » pendant 3 secondes pour lancer la fonction IONISEUR, le voyant du IONISEUR (IONIZER) s'allumera et « ON » s'affichera sur l'écran LED du panneau de contrôle pendant 3 secondes. Le générateur d'ions aidera alors à purifier l'air à l'intérieur de votre habitation en éliminant toutes les impuretés. Appuyez de nouveau sur la touche « SPEED » pendant 3 secondes si vous souhaitez arrêter la fonction IONISEUR et le voyant du IONISEUR (IONIZER) s'éteindra puis « OFF » s'affichera sur l'écran LED du panneau de contrôle pendant 3 secondes.

### Remarque :

- Lorsque la fonction est activée, elle fonctionne en continu jusqu'à ce que vous éteigniez la fonction ou le produit.

### Touche « SLEEP » (Sommeil)

Cette touche permet d'activer le mode Sleep (Sommeil).

### Touche Power (ON/OFF - Marche/Arrêt)

Cette touche permet de mettre en marche/d'éteindre l'appareil.

### Afficheur LED

Il affiche la température définie en degrés « °C » ainsi que les réglages du minuteur automatique. Lorsque l'appareil est en mode Dry (Déshumidification) ou Fan (Ventilation), l'écran affiche la température ambiante.

Il affiche les codes d'erreur et le code de protection :

E1-Erreur du capteur de température ambiante.

E2-Erreur du capteur de température de l'évaporateur.

E3-Erreur du capteur de température du condensateur (sur certains modèles).

E4-Erreur de communication du panneau d'affichage.

P1-Le bac inférieur est plein - Branchez le tuyau de vidange et procédez à la vidange de l'eau collectée. Si le code de protection réapparaît, contactez un technicien.

## 5 Fonctionnement



**Remarque :** Lorsque l'un des dysfonctionnements ci-dessus se produit, éteignez l'appareil et assurez-vous qu'il n'y a aucun obstacle. Redémarrez l'appareil, si le dysfonctionnement persiste, éteignez-le et débranchez le cordon d'alimentation. Contactez le fabricant ou ses agents de service ou une personne qualifiée similaire pour le service.

### Installation du tuyau d'évacuation

Le tuyau d'évacuation et l'adaptateur doivent être installés ou retirés en fonction du mode d'utilisation. Pour les modes Cool (Refroidissement), Heat (Chauffage) (pour les types avec pompe à chaleur) ou Auto (Automatique), le tuyau d'évacuation doit être installé.

Pour les modes Fan (Ventilation), Dehumidifying (Déshumidification) ou Heat (Chauffage) (pour les types avec chauffage électrique), le tuyau d'évacuation doit être retiré.

## 5.1 Instructions d'utilisation

### Mode de fonctionnement Cool (Refroidissement)

- Appuyez sur la touche MODE (Mode) jusqu'à ce que le voyant du mode « Cool » (Refroidissement) s'allume.
- Appuyez sur les touches de réglage « + » ou « - » pour sélectionner la température ambiante désirée. La température peut être définie dans une plage allant de 17 à 30 °C.
- Appuyez sur la touche « FAN SPEED » (Vitesse de ventilation) pour sélectionner une vitesse de ventilation.

### Fonctionnement du chauffage (cette fonction n'est pas disponible pour les modèles avec fonction de refroidissement uniquement)

- Appuyez sur la touche MODE (Mode) jusqu'à ce que le voyant du mode « Heat » (Chauffage) s'allume.
- Appuyez sur les touches de réglage « + » ou « - » pour sélectionner la température ambiante désirée. La température peut être définie dans une plage allant de 17 à 30 °C.
- Appuyez sur la touche « FAN SPEED » (Vitesse de ventilation) pour sélectionner une vitesse pour la fonction chauffage. Sur certains modèles, la vitesse de ventilation ne peut pas être réglée dans le mode Heat.

### Mode de fonctionnement DRY (Déshumidification)

- Appuyez sur la touche MODE (Mode) jusqu'à ce que le voyant du mode « Dry » (Déshumidification) s'allume.
- Dans ce mode, il est impossible de sélectionner une vitesse de ventilation ni de régler la température. Le moteur de ventilation fonctionne à faible vitesse (Low).
- Fermez les fenêtres et les portes afin d'optimiser la procédure de déshumidification.
- Ne mettez pas le tuyau d'évacuation à la fenêtre.

## 5 Fonctionnement

### Mode de fonctionnement Auto (Automatique)

- Lorsque le climatiseur est réglé sur le mode Auto (Automatique), il sélectionne automatiquement un mode de fonctionnement, uniquement parmi ceux de refroidissement, de chauffage (seulement pour les modèles dotés de cette fonction) ou de ventilation, en fonction de la température sélectionnée et de la température ambiante.
- Le climatiseur réglera automatiquement la température ambiante sur la température que vous aurez définie.
- Dans le mode Auto, il est impossible de sélectionner une vitesse de ventilation.



**Remarque :** En mode Auto (Automatique), les voyants de ce dernier et de celui du fonctionnement actuel s'allument tous les deux sur certains modèles.

### Mode de fonctionnement Fan (Ventilation)

- Appuyez sur la touche « MODE » (Mode) jusqu'à ce que le voyant du mode « Fan » (Ventilation) s'allume.
- Appuyez sur la touche « FAN SPEED » (Vitesse de ventilation) pour sélectionner une vitesse de ventilation. La température ne peut pas être réglée.
- Ne mettez pas le tuyau d'évacuation à la fenêtre.

### Fonctionnement avec le minuteur

- Lorsque l'appareil est en marche, appuyez sur la touche TIMER (Minuteur) pour activer la programmation de l'heure d'arrêt automatique ; le voyant Off (Arrêt) du minuteur s'allume. Appuyez sur la touche haut ou bas pour régler la durée désirée. Appuyez à nouveau sur la touche TIMER (Minuteur) dans les 5 secondes qui suivent pour activer la programmation de l'heure de mise en marche automatique. Le voyant Timer on (minuteur activée) du minuteur s'allume. Appuyez sur la touche UP (+) ou DOWN (-) pour sélectionner l'heure désirée de la mise en marche automatique.
- Lorsque l'appareil est éteint, appuyez sur la touche TIMER (Minuteur) pour activer la programmation de la mise en marche automatique. Appuyez à nouveau dessus dans les cinq secondes qui suivent pour activer la programmation de l'arrêt automatique.
- Appuyez ou maintenez enfoncée la touche Up (+) ou Down (-) afin de modifier l'heure automatique par incréments de 30 minutes jusqu'à 10 heures, puis par incréments de 1 heure jusqu'à 24 heures. La commande décompte le temps restant jusqu'à la mise en marche.
- Si aucune action n'est effectuée dans les cinq secondes qui suivent, le système revient automatiquement à l'affichage du réglage de température précédent.
- La mise en marche ou l'arrêt de l'appareil à n'importe quel moment, ou encore le réglage du minuteur sur « 0.0 », annule la programmation de la mise en marche/de l'arrêt automatique du minuteur.

## 5 Fonctionnement

### Mode de fonctionnement Sleep (Sommeil)/Eco (Économique)

- Appuyez sur cette touche et la température sélectionnée augmentera (refroidissement) ou diminuera (chauffage) de 1 °C après 30 minutes. La température augmentera (refroidissement) ou diminuera (chauffage) de 1 °C supplémentaire après 30 minutes de plus. Cette nouvelle température se maintiendra pendant 7 heures avant de revenir à la température sélectionnée initialement. Ceci met fin au mode Sleep (Sommeil) ; l'appareil retourne alors au mode de fonctionnement programmé initialement.



**Remarque :** Cette fonction n'est pas disponible dans le mode Fan (Ventilation) ou Dry (Déshumidification).

## 5.2 Autres fonctions

### Capteur Zone Follow

Touche qui permet d'activer/désactiver la fonction Zone Follow. Appuyez sur cette touche pour que le capteur intégré dans la télécommande règle avec précision la température par rapport à votre emplacement et l'affiche sur l'écran du climatiseur.



**Remarque :** Cette fonction ne peut être activée qu'à partir de la télécommande. La télécommande sert de thermostat à distance permettant un contrôle précis de la température à son emplacement. Pour activer la fonction Zone Follow, pointez la télécommande vers l'appareil et appuyez sur la touche Zone Follow. La télécommande envoie ce signal au climatiseur jusqu'à ce que vous appuyiez à nouveau sur cette même touche pour l'arrêter. Si l'appareil ne reçoit pas le signal de Zone Follow / détection de température pendant 7 minutes, il quitte le mode Zone Follow/Temp Sensing (Zone Follow / Détection de température).



**Remarque :** Cette fonction n'est pas disponible dans le mode Fan (Ventilation) ou Dry (Déshumidification).

### Redémarrage automatique

Si l'appareil s'éteint inopinément en raison d'une coupure de courant électrique, il redémarrera automatiquement dans le mode de fonctionnement précédemment défini lorsque le courant sera rétabli.

### Réglage de la direction du flux d'air

Le volet s'ouvrira et se positionnera automatiquement.

- Lorsque l'appareil est en marche, le volet s'ouvre entièrement.
- Appuyez sur la touche SWING (Oscillation) située sur le tableau de commande ou sur la télécommande afin d'activer la fonction d'oscillation automatique. Le volet se met à osciller automatiquement de haut en bas.

## 5 Fonctionnement

- Veuillez ne pas positionner le volet manuellement, car il s'agit d'une ouverture automatique. Cela risquerait d'endommager le volet et la fonction d'oscillation et d'ouverture automatique.

### Patience 3 minutes avant la remise en marche

Une fois l'appareil éteint, il ne peut pas être remis en marche avant 3 minutes. Il s'agit d'une mesure visant à protéger l'appareil. La remise en marche s'effectue automatiquement au bout de 3 minutes.

### Fonction Power management (Gestion de l'alimentation) (sur certains modèles)

Lorsque la température ambiante est inférieure à la température définie pendant un certain temps, l'appareil active automatiquement la fonction de gestion de l'alimentation. Le compresseur et le moteur de ventilation s'arrêtent. Lorsque la température ambiante est supérieure à la température définie, l'appareil désactive automatiquement la fonction de gestion de l'alimentation. Le compresseur et (ou) le moteur de ventilation fonctionnent.



**Remarque :** Pour les appareils disposant d'un voyant de gestion de l'alimentation, celui-ci s'allume quand cette fonction est utilisée.

### Vidange de l'eau

- En mode de déshumidification, retirez le bouchon du dispositif de vidange supérieur situé à l'arrière de l'appareil, puis installez le connecteur de vidange (raccord universel femelle de 5/8" (15,875 mm)) sur un tuyau de 3/4" (19,05 mm)) (acheté sur place). Pour les modèles sans connecteur de vidange, fixez simplement le tuyau de vidange dans l'orifice. Placez l'extrémité ouverte du tuyau directement au-dessus de la zone de vidange. Attention en fonction du remplissage du réservoir d'eau, il y aura parfois beaucoup d'eau à évacuer. Alors l'idéal serait de le vider en extérieur ou de le vider au dessus d'une grande baignoire pour éviter d'inonder votre pièce.

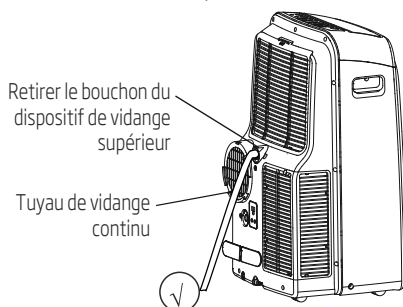

- En mode pompe à chaleur (chauffage), retirez le bouchon du dispositif de vidange inférieur situé à l'arrière de l'appareil, puis installez le connecteur de vidange (raccord universel femelle de 5/8" (15,875 mm)) sur un tuyau de 3/4" (19,05 mm) (acheté sur place). Pour les modèles sans connecteur de vidange, fixez simplement le tuyau de vidange dans l'orifice. Placez l'extrémité ouverte du tuyau directement au-dessus de la zone de vidange.

## 5 Fonctionnement



**Remarque :** Assurez-vous que le tuyau est correctement fixé afin d'éviter les fuites éventuelles. Dirigez le tuyau vers la zone de vidange en vérifiant qu'aucun nœud éventuel ne pourrait empêcher l'écoulement de l'eau. Placez l'extrémité du tuyau dans la zone de vidange en vous assurant qu'elle est orientée vers le bas, afin que l'eau puisse s'écouler librement. (se reporter aux figures comportant le symbole ✓) Ne la laissez jamais relevée. (se reporter aux figures comportant le symbole ✗) Lorsque vous n'utilisez pas le tuyau de vidange en continu, vérifiez que le bouchon et la molette de vidange correspondants sont bien installés pour éviter les fuites.

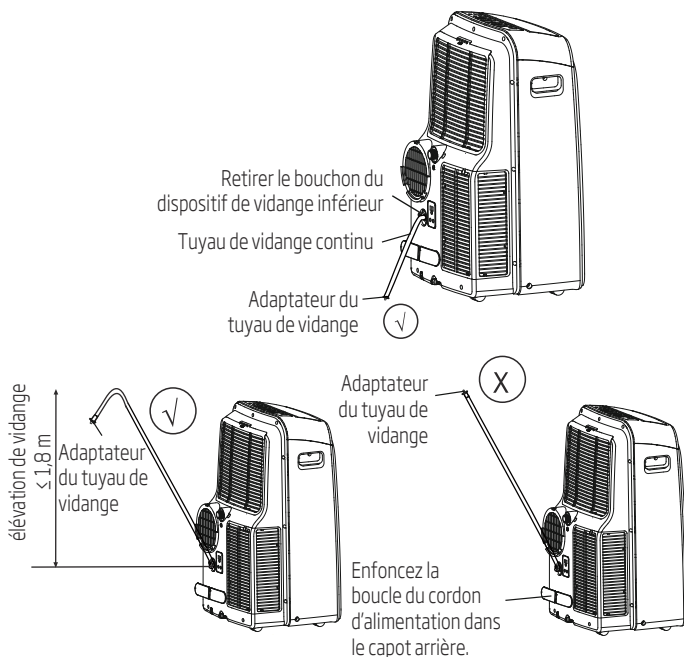

## 5 Fonctionnement

- Lorsque le niveau d'eau du bac atteint un niveau prédéterminé, l'appareil émet 8 bips consécutifs et l'écran numérique affiche le code « P1 ». À ce moment, le processus de climatisation/déshumidification s'arrête immédiatement. Toutefois, le moteur de ventilation continue de fonctionner (ceci est tout à fait normal). Déplacez l'appareil avec précaution vers l'emplacement de vidange, puis retirez le bouchon du dispositif de vidange inférieur et laissez l'eau s'évacuer. Remettez en place le bouchon du dispositif de vidange inférieur, puis redémarrez l'appareil et patientez jusqu'à ce que l'icône P1 disparaisse. Si le code d'erreur réapparaît, contactez un technicien.



**Remarque :** Assurez-vous que le bouchon du dispositif de vidange inférieur est correctement remis en place pour éviter toute fuite avant de réutiliser l'appareil.

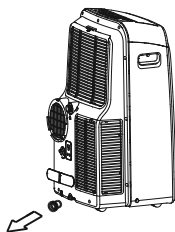

### Avertissement :

- Débranchez toujours l'appareil avant de le nettoyer ou d'effectuer un entretien.
- N'utilisez pas de liquides ou de produits chimiques inflammables pour nettoyer l'appareil.
- Ne lavez pas le module en le plaçant sous l'eau courante. Cela provoque des dangers d'origine électrique.
- N'utilisez pas l'appareil si l'alimentation électrique a été endommagée pendant le nettoyage. Un cordon d'alimentation endommagé doit être remplacé par un cordon neuf disponible auprès du fabricant.



### 6.1 Nettoyer le filtre à air

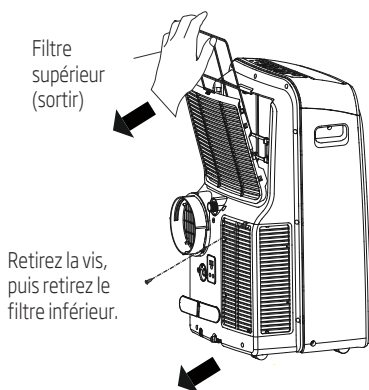

Retirer le filtre à air

### Avertissement :

Ne faites pas fonctionner l'appareil sans filtre, car la saleté et les peluches l'encrassent et réduisent les performances.





## 6 Entretien

### Conseils d'entretien

- Veillez à nettoyer le filtre à air toutes les 2 semaines pour des performances optimales.
- Le bac collecteur d'eau doit être vidé immédiatement après l'erreur P1 et avant tout entreposage pour éviter la formation de moisissure.
- Dans les habitations ayant des animaux, vous devrez régulièrement essuyer la grille afin d'éviter que le flux d'air ne soit bloqué par des poils d'animaux.

### Nettoyage de l'unité

Nettoyez l'appareil à l'aide d'un chiffon humide non pelucheux et d'un détergent neutre. Séchez l'appareil en utilisant un chiffon sec non pelucheux.

### Entreposez l'appareil lorsqu'il n'est pas utilisé

- Videz son bac collecteur d'eau en suivant les instructions de la section suivante.
- Faites fonctionner l'appareil en mode Fan (ventilateur) pendant 12 heures dans une pièce chaude afin de le sécher et d'éviter toute formation de moisissure.
- Éteignez l'appareil et débranchez-le.
- Nettoyez le filtre à air conformément aux instructions de la section précédente. Réinstallez le filtre séché et propre avant d'entreposer l'appareil.
- Retirez les piles de la télécommande.

Veillez à entreposer l'appareil dans un endroit sombre et frais. L'exposition directe au soleil ou à une chaleur extrême peut réduire sa durée de vie.



**Remarque :** La poussière sur le panneau avant peut être enlevée à l'aide d'un chiffon sans huile ou lavée avec un chiffon imbibé d'une solution d'eau tiède et d'un liquide vaisselle doux. Rincez soigneusement et essuyez. N'utilisez jamais de nettoyeurs forts, de cire ou de lustre sur la façade du boîtier. Veillez à bien essorer le chiffon avant d'essuyer le panneau de commande. Un excès d'eau dans ou autour du panneau de commande peut endommager l'appareil.

## 7 Diagnostic des pannes

Veuillez contrôler l'appareil selon la description suivante avant de demander un entretien :

Problème	Causes possibles	Dépannage
L'appareil ne s'allume pas quand j'appuie sur le bouton On/Off (Marche/Arrêt)	Code d'erreur P1	Le bac collecteur d'eau est plein. Éteignez l'appareil, retirez l'eau du bac collecteur d'eau et redémarrez l'appareil.
	En mode Cool (Refroidissement) : la température ambiante est inférieure à la température définie	Redéfinissez la température.
L'appareil ne refroidit pas bien	Le filtre à air est obstrué par de la poussière ou des poils d'animaux	Éteignez l'appareil et nettoyez le filtre conformément aux instructions
	Le tuyau d'évacuation n'est pas raccordé ou est bloqué.	Éteignez l'appareil, déconnectez le tuyau, vérifiez qu'il n'y a pas d'obstruction et raccordez de nouveau le tuyau
	L'appareil nécessite un appoint de gaz réfrigérant	Appelez un technicien de service pour inspecter l'appareil et le remplir de gaz réfrigérant
	Le réglage de la température est trop élevé.	Baissez la température définie.
	Les fenêtres et les portes de la pièce sont ouvertes	Assurez-vous que toutes les fenêtres et portes de la pièce sont bien fermées.
	La pièce est trop grande	Vérifiez à nouveau la zone de refroidissement
	Il y a des sources de chaleur présentes dans la pièce.	Si possible, retirez les sources de chaleur.
L'appareil est bruyant et vibre trop	Le sol n'est pas plat	Installez l'appareil sur une surface plane et horizontale.
	Le filtre à air est obstrué par de la poussière ou des poils d'animaux	Éteignez l'appareil et nettoyez le filtre conformément aux instructions
L'appareil émet un gargouillis	Ce son est causé par l'écoulement de réfrigérant dans celui-ci	Ce phénomène est normal

## 8 Notes relatives à la conception et à la conformité

### Avis relatif à la conception

La conception et les spécifications sont susceptibles d'être modifiées sans préavis en vue d'une amélioration du produit. Contactez le distributeur ou le fabricant pour de plus amples renseignements. Toute mise à jour du mode d'emploi sera téléchargée sur le site Web du service. Veuillez le consulter pour accéder à la dernière version.

### Informations sur la classification énergétique

La classification énergétique de cet appareil est basée sur une installation utilisant un conduit d'évacuation non déployé sans adaptateur de kit coulissant pour baie-vitrée (comme indiqué dans la section Installation de ce manuel).

### Plage de température de l'appareil

Mode	Plage de température
Cool (Refroidissement)	17-35 °C
Dry (Déshumidification)	13-35 °C
Heat (Chauffage) (mode de pompe à chaleur)	5-30 °C
Heat (Chauffage) (mode de chauffage électrique)	≤ 30 °C



**Remarque :** Pour être conforme à la norme EN 61000-3-11, les produits BA 312 H doivent être branchés uniquement à une alimentation correspondant à l'impédance du système :  $|Z_{ys}| = 0,348$  ohms ou moins, les produits BA 312 C doivent être branchés uniquement à une alimentation correspondant à l'impédance du système :  $|Z_{sys}| = 0,362$  ohms ou moins. Avant de connecter le produit au réseau électrique public, veuillez consulter les autorités locales qui en sont responsables pour vous assurer qu'il répond à la configuration requise ci-dessus.

## 9 Remarque sociable

Il faut tenir compte des informations suivantes lors de l'utilisation de cet appareil dans les pays européens :

Mise au rebut Ne jetez pas ce produit comme un déchet ménager non trié. Veuillez effectuer le tri de ces ordures pour un traitement adapté si nécessaire.

Il est interdit de jeter cet appareil avec les déchets ménagers.

Il existe plusieurs possibilités pour l'élimination :

- A) L'administration municipale a mis en place des systèmes de collecte permettant à leurs usagers de remettre gratuitement leurs déchets électroniques.
- B) En cas d'achat d'un nouveau produit, le revendeur a souvent la possibilité de reprendre l'ancien appareil gratuitement à son propriétaire.
- C) Le constructeur a souvent la possibilité de reprendre l'ancien appareil gratuitement à son propriétaire afin de l'éliminer.
- D) L'ancien produit contient des matières premières précieuses pouvant être vendues aux vendeurs de ferraille.

Une élimination sauvage des déchets dans les forêts et la nature constitue une menace sanitaire si des produits dangereux parviennent dans la nappe phréatique en se frayant ainsi un chemin dans la chaîne alimentaire.

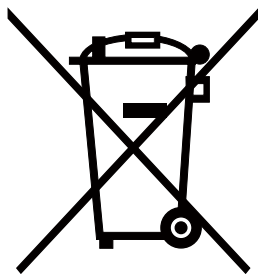

Ce symbole indique que ce produit ne doit pas être jeté avec les déchets ménagers à la fin de sa vie utile. Les appareils usagés doivent être retournés au point de collecte officiel destiné au recyclage des appareils électriques et électroniques. Pour trouver ces systèmes de collecte, veuillez contacter les autorités locales ou le détaillant auprès duquel vous avez acheté le produit. Chaque ménage joue un rôle important dans la récupération et le recyclage des appareils ménagers usagés. L'élimination appropriée des appareils usagés aide à prévenir les conséquences négatives potentielles pour l'environnement et la santé humaine.

## 10 Instructions d'installation

### 10.1 Consignes de la F-Gaz

Ce produit contient des gaz à effet de serre fluorés visés par le protocole de Kyoto.

Les gaz à effet de serre fluorés sont contenus dans un dispositif hermétiquement scellé.

Les opérations d'installation, d'entretien, de maintenance, de réparation, de vérifications de fuites éventuelles, de mise hors service des équipements obsolètes ainsi que de recyclage des produits doivent être effectuées par une personne physique certifiée.

Si le système est doté d'un dispositif de détection des fuites, des vérifications de fuites éventuelles doivent être effectuées au moins une fois par an, afin de s'assurer que le système fonctionne correctement.

Si le produit doit faire l'objet de vérifications de fuites éventuelles, il est recommandé de mentionner le cycle d'inspection, et d'établir et sauvegarder les comptes rendus des vérifications effectuées.



**Remarque :** Si l'équivalent en CO<sub>2</sub> des gaz à effet de serre fluorés contenus dans les équipements hermétiquement scellés, les climatiseurs mobiles, les climatiseurs fixes ainsi que les déshumidificateurs, est inférieur à 10 tonnes, nul besoin d'effectuer des vérifications de fuites éventuelles.

## 11 Spécifications

Nom de modèle Beko		BA 310 AC	BA 312 H	BA 312 C
Gaz réfrigérant		R290	R290	R290
Quantité totale de gaz réfrigérant (g)		200	230	210
Classe climatique		T1	T1	T1
Type de chauffage		-	Pompe à chaleur	-
Capacité de refroidissement (BTU/h)		10000	12000	11680
Capacité de refroidissement (W)		2931	3517	3423
Capacité de chauffage (BTU/h)		-	10000	-
Capacité de chauffage (W)		-	2931	-
Efficacité énergétique de refroidissement (W/W)		3.1	2.71	2.61
Efficacité énergétique de chauffage (W/W)		-	2.91	-
Consommation d'énergie-refroidissement		A+	A	A
Niveau d'énergie-chauffage		-	A+	-
Alimentation en mode refroidissement (W)		945	1298	1314
Puissance de chauffage fournie (W)		-	1007	-
Tension/Fréquence (V/Hz)		220V-240V 50Hz, 1Ph	220V-240V 50Hz, 1Ph	220V-240V 50Hz, 1Ph
Appareil emballé (LxHxP) mm		515 x 443 x 880	515 x 443 x 880	515 x 443 x 880
Poids de l'appareil - Emballé (kg)		38	40	36.2

1. Les spécifications sont des valeurs standard calculées sur la base des conditions de fonctionnement nominales. Elles varient selon les différentes conditions de fonctionnement.
2. Notre entreprise développe rapidement de nouvelles améliorations techniques. Les modifications des données techniques ne feront pas l'objet d'un préavis. Veuillez vous reporter à la plaque signalétique apposée sur le climatiseur.
3. La valeur nominale est testée sous 35/24 (entrée) et 35/24 (sortie).

Fabriqué par Arcelik A.S. Karaağaç Cd. N° 2-6 Sütluçe, 34445 Beyoğlu, Istanbul, Turquie.









# Lesen Sie zunächst diese Bedienungsanleitung durch!

Sehr geehrte Kundinnen und Kunden,

vielen Dank, dass Sie sich für ein Produkt von Beko entschieden haben. Wir hoffen, dass Ihnen dieses Produkt optimalen Nutzen bringen wird. Dieses hochwertige Produkt wurde mit modernster Technologie hergestellt. Lesen Sie die gesamte Bedienungsanleitung und alle anderen Begleitdokumente sorgfältig durch, bevor Sie das Produkt verwenden, und heben Sie alle Dokumente gut auf. Falls Sie das Produkt an Dritte weitergeben, überreichen Sie auch diese Bedienungsanleitung. Beachten Sie alle Warnungen und Informationen in dieser Bedienungsanleitung.

## Erläuterung der Symbole

Die folgenden Symbole finden Sie im Verlauf der Bedienungsanleitung:

	Wichtige Information oder nützliche Hinweise für den Gebrauch.		Dieses Symbol zeigt an, dass die Bedienungsanleitung sorgfältig gelesen werden sollte.
	Warnung vor Situationen, die eine Gefahr für Leben und Sacheigentum darstellen.		Dieses Symbol zeigt an, dass Servicepersonal dieses Gerät unter Bezugnahme auf das Installationshandbuch handhaben sollte.
	Warnung bzgl. Handlungen, die niemals durchgeführt werden dürfen.		Dieses Symbol zeigt an, dass dieses Gerät ein brennbares Kältemittel verwendet. Wenn das Kältemittel ausläuft und einer externen Zündquelle ausgesetzt ist, besteht Brandgefahr.
	Warnung vor Stromschlägen.		
	Warnung vor heißen Oberflächen.		
	Nicht abdecken.		



Dieses Produkt wurde in einer umweltgerechten, modernen Produktionsstätte hergestellt.

# Inhaltsverzeichnis

<b>1 Sicherheitsvorkehrungen</b>	<b>93</b>
<b>2 Warnungen (nur für Kältemittel R290)</b>	<b>100</b>
<b>3 Vorbereitung</b>	<b>114</b>
<b>4 Aufbau</b>	<b>116</b>
4.1 Wahl des richtigen Standorts .....	116
4.2 Empfohlener Aufbau .....	116
4.3 Benötigte Werkzeuge .....	117
4.4 Zubehör .....	117
4.5 Fenstermontagezubehör .....	118
<b>5 Betrieb</b>	<b>122</b>
5.1 Gebrauchsanleitung .....	124
5.2 Weitere Funktionen .....	126
<b>6 Wartung und Instandhaltung</b>	<b>129</b>
6.1 Reinigen des Luftfilters .....	129
<b>7 Fehlerdiagnose</b>	<b>131</b>
<b>8 Konstruktions- und Konformitätshinweise</b>	<b>132</b>
<b>9 Hinweis</b>	<b>133</b>
<b>10 Installationsanleitungen</b>	<b>134</b>
10.1 F-Gas-Anweisung .....	134
<b>11 Technische Eigenschaften</b>	<b>135</b>



# 1 Sicherheitsvorkehrungen

## Warnung

Um den Tod oder Verletzungen des Benutzers oder anderer Personen sowie Sachschäden zu vermeiden, müssen die folgenden Anweisungen befolgt werden. Unsachgemäße Bedienung durch Nichtbeachtung der Anweisungen kann den Tod, Verletzungen oder Schäden verursachen.

- Die Installation muss gemäß den Installationsanweisungen erfolgen. Unsachgemäße Installation kann zu Wasserlecks, Stromschlägen oder Feuer führen.
- Verwenden Sie nur im Lieferumfang enthaltene(s) Zubehör und Teile sowie die angegebenen Werkzeuge für die Installation. Die Verwendung von nicht genormten Teilen kann zu Wasserlecks, Stromschlägen, Feuer, Verletzungen oder Sachschäden führen.
- Stellen Sie sicher, dass die von Ihnen verwendete Steckdose geerdet ist und die entsprechende Spannung bereitstellt. Das Netzkabel ist mit einem dreipoligen Erdungsstecker zum Schutz vor Stromschlägen ausgestattet. Die Spannungsangaben finden Sie auf dem Typenschild des Geräts.
- Ihr Gerät muss an eine ordnungsgemäß geerdete Wandsteckdose angeschlossen werden. Wenn die Wandsteckdose, die Sie verwenden möchten, nicht ausreichend geerdet ist oder durch eine träge Sicherung oder einen Schutzschalter geschützt ist (die erforderliche Sicherung oder der Schutzschalter wird durch die maximale Stromstärke des Geräts bestimmt; die maximale Stromaufnahme ist auf dem Typenschild auf dem Gerät angegeben), lassen Sie sich von einem qualifizierten Elektriker eine passende Steckdose installieren.

## 1 Sicherheitsvorkehrungen

- Installieren Sie das Gerät auf einer flachen, stabilen Oberfläche. Andernfalls können Schäden oder übermäßige Geräusche und Vibrationen auftreten.
- Es dürfen sich keine Hindernisse in der Nähe des Geräts befinden, um eine ordnungsgemäße Funktion sicherzustellen und Sicherheitsrisiken zu mindern.
- Verändern Sie die Länge des Netzkabels nicht und verwenden Sie kein Verlängerungskabel, um das Gerät mit Strom zu versorgen.
- Schließen Sie nicht mehr als ein elektrisches Gerät an eine Steckdose an. Eine falsche Stromversorgung kann einen Brand oder Stromschlag verursachen.
- Installieren Sie Ihr Klimagerät nicht in einer Nasszelle wie einem Badezimmer oder einer Waschküche. Wenn sie zu viel Wasser ausgesetzt sind, können elektrische Komponenten einen Kurzschluss verursachen.
- Installieren Sie das Gerät nicht an einem Ort, an dem brennbare Gase auftreten können, da dies zu einem Brand führen kann.
- Das Gerät verfügt über Räder, die das Bewegen erleichtern. Stellen Sie sicher, dass Sie die Räder nicht auf dicken Teppichen verwenden oder über Gegenstände rollen, da das Gerät dadurch umkippen könnte.
- Betreiben Sie kein Gerät, das heruntergefallen ist oder beschädigt wurde.
- Das Gerät mit Elektroheizung muss mit mindestens 1 Meter Abstand zu brennbaren Materialien betrieben werden.

## 1 Sicherheitsvorkehrungen

- Berühren Sie das Gerät nicht mit nassen oder feuchten Händen oder wenn Sie barfuß sind.
- Wenn das Klimagerät während des Betriebs umgekippt wird, schalten Sie das Gerät aus und ziehen Sie sofort den Netzstecker aus der Steckdose. Führen Sie eine Sichtprüfung aus, um sicherzustellen, dass keine Beschädigungen aufgetreten sind. Wenn Sie vermuten, dass das Gerät beschädigt wurde, wenden Sie sich an einen Techniker oder den Kundendienst, um Unterstützung zu erhalten.
- Bei Gewitter muss das Gerät vom Strom getrennt werden, um Schäden durch Blitzeinschlag zu vermeiden.
- Ihr Klimagerät sollte so verwendet werden, dass es vor Feuchtigkeit (z. B. Kondenswasser, Spritzwasser usw.) geschützt ist. Stellen Sie das Klimagerät nicht an einem Ort auf, an dem es in Wasser oder andere Flüssigkeiten fallen oder gezogen werden kann. Ziehen Sie sofort den Netzstecker aus der Steckdose, wenn dies geschehen sollte.
- Die gesamte Verdrahtung muss streng nach dem Verdrahtungsplan erfolgen, der sich im Inneren des Geräts befindet.
- Die Leiterplatte (PCB) des Geräts ist mit einer Sicherung für Überstromschutz ausgestattet. Die Spezifikationen der Sicherung sind auf der Leiterplatte aufgedruckt, z. B. T 3.15A/250V usw.
- Dieses Gerät ist geeignet für den Gebrauch durch Kinder ab 8 Jahren, sofern sie beaufsichtigt oder über den sicheren Umgang mit dem Gerät angeleitet werden und die damit einhergehenden

## 1 Sicherheitsvorkehrungen

Gefahren verstehen. Reinigung und Wartung durch den Benutzer dürfen nicht von Kindern vorgenommen werden, es sei denn, sie sind mindestens 8 Jahre alt und werden beaufsichtigt. Bewahren Sie das Gerät und sein Kabel außerhalb der Reichweite von Kindern unter 8 Jahren auf. (Gilt für die europäischen Länder.)

- Dieses Gerät ist nicht für die Verwendung durch Personen (einschließlich Kindern) mit eingeschränkten körperlichen, sensorischen oder psychischen Fähigkeiten und ohne Erfahrung oder Vorwissen geeignet, außer wenn eine angemessene Aufsicht oder ausführliche Anleitung zur Benutzung des Gerätes durch eine verantwortliche Person sichergestellt ist. (Gilt für alle anderen Länder mit Ausnahme der europäischen Länder.)
- Kinder sollten beaufsichtigt werden, um sicherzustellen, dass sie nicht mit dem Gerät spielen. Kinder müssen zu jeder Zeit beaufsichtigt werden, wenn sie sich in der Nähe des Geräts befinden.
- Ein beschädigtes Netzkabel muss vom Hersteller, dessen Kundendienst oder einer ähnlich qualifizierten Fachkraft ersetzt werden, um Gefahrensituationen zu vermeiden.
- Trennen Sie das Gerät vom Netzstrom, bevor Sie es reinigen oder warten.
- Entfernen Sie keine festen Abdeckungen. Verwenden Sie dieses Gerät nicht, wenn es nicht ordnungsgemäß funktioniert oder wenn es fallengelassen oder beschädigt wurde.

## 1 Sicherheitsvorkehrungen

- Verlegen Sie das Netzkabel nicht unter Teppichboden. Decken Sie das Netzkabel nicht mit Vorlegern, Läufern oder ähnlichen Abdeckungen ab. Verlegen Sie das Netzkabel nicht unter Möbeln oder Geräten. Verlegen Sie das Kabel außerhalb von Flächen mit Publikumsverkehr und nur an Stellen, an denen man nicht darüber stolpern kann.
- Betreiben Sie das Gerät nicht, wenn Netzkabel, Stecker, Sicherung und/oder Schutzschalter beschädigt sind. Entsorgen Sie das Gerät oder senden Sie es zur Überprüfung und/oder Reparatur an einen autorisierten Kundendienst zurück.
- Verwenden Sie das Gerät nicht mit einem elektronischen Geschwindigkeitsregler, um das Risiko eines Brandes oder eines Stromschlags zu verringern.
- Das Gerät muss gemäß den nationalen Verdrahtungsvorschriften installiert werden.
- Wenden Sie sich an einen autorisierten Servicetechniker, um dieses Gerät reparieren oder warten zu lassen.
- Wenden Sie sich für die Installation dieses Geräts an einen autorisierten Installateur.
- Die Einlass- oder Auslassgitter nicht abdecken oder verdecken.
- Verwenden Sie dieses Gerät nicht für andere als die in dieser Bedienungsanleitung beschriebenen Funktionen.
- Schalten Sie vor der Reinigung die Stromversorgung aus und ziehen Sie den Netzstecker aus der Steckdose.
- Unterbrechen Sie die Stromzufuhr, wenn seltsame Geräusche, seltsamer Geruch oder Rauch entstehen.

## 1 Sicherheitsvorkehrungen

- Drücken Sie die Tasten auf dem Bedienfeld nur mit Ihren Fingern.
- Entfernen Sie keine festen Abdeckungen. Verwenden Sie dieses Gerät nicht, wenn es nicht ordnungsgemäß funktioniert oder wenn es fallengelassen oder beschädigt wurde.
- Bedienen oder stoppen Sie das Gerät nicht durch Einstecken oder Herausziehen des Netzsteckers.
- Verwenden Sie keine gefährlichen Chemikalien, um das Gerät zu reinigen, und lassen Sie es auch nicht damit in Kontakt kommen. Verwenden Sie das Gerät nicht in der Nähe von brennbaren Substanzen oder Dämpfen wie Alkohol, Insektiziden, Benzin usw.
- Transportieren Sie Ihr Klimagerät immer in senkrechter Position und stellen Sie es während des Gebrauchs auf eine stabile, ebene Oberfläche.
- Wenden Sie sich immer an eine qualifizierte Person, um Reparaturen durchzuführen. Wenn das Netzkabel beschädigt wird, darf es nicht repariert werden. Stattdessen muss es durch ein neues Netzkabel ersetzt werden, das vom Produkthersteller bezogen wurde.
- Greifen Sie beim Herausziehen des Netzkabels immer am Ende des Netzsteckers.
- Schalten Sie das Gerät aus, wenn Sie es nicht verwenden.

## 1 Sicherheitsvorkehrungen

- Warnung: Verwenden Sie keine Mittel oder Wege, um den Abtauvorgang zu beschleunigen oder das Gerät zu reinigen, außer den vom Hersteller empfohlenen. Das Gerät ist in einem Raum ohne kontinuierlich betriebene Zündquellen zu lagern (z. B. offene Flammen, ein eingeschaltetes Gasgerät oder ein eingeschaltetes Elektroheizgerät). Nicht durchbohren oder verbrennen. Beachten Sie, dass Kältemittel möglicherweise keinen Geruch haben.
- Das Gerät muss die Isolierung eines Fehlerstromschutzschalters (FI-Schutzschalter) aufweisen, der einen Bemessungsfehlerstrom von 30 mA nicht übersteigt.
- Dieses Gerät ist für den Gebrauch in Haushaltsanwendungen und ähnlichen Anwendungen wie z. B.
  - Mitarbeiterküchen in Geschäften, Büros und anderen Arbeitsumgebungen;
  - Bauernhäusern;
  - von Gästen in Hotels, Motels und anderen Wohnumgebungen; sowie
  - Bed & Breakfast-Gästehäusern vorgesehen.

## 2 Warnungen (nur für Kältemittel R290)

- Verwenden Sie keine Mittel oder Wege, um den Abtauvorgang zu beschleunigen oder das Gerät zu reinigen, außer den vom Hersteller empfohlenen.
- Das Gerät ist in einem Raum ohne kontinuierlich betriebene Zündquellen zu lagern (z. B. offene Flammen, ein eingeschaltetes Gasgerät oder ein eingeschaltetes Elektroheizgerät).
- Nicht durchbohren oder verbrennen.
- Beachten Sie, dass Kältemittel möglicherweise keinen Geruch haben.
- Die Geräte BA 309 C / BA 310 AC sollten in einem Raum mit einer Bodenfläche von mehr als 10 m<sup>2</sup> installiert, betrieben und gelagert werden.
- Die Geräte BA 312 C / BA 312 H sollten in einem Raum mit einer Bodenfläche von mehr als 12 m<sup>2</sup> installiert, betrieben und gelagert werden.
- Die Einhaltung der nationalen Gasvorschriften ist zu beachten.
- Halten Sie die Lüftungsöffnungen frei von Hindernissen.
- Das Gerät ist so zu lagern, dass keine mechanischen Schäden auftreten.
- Es wird darauf hingewiesen, dass das Gerät in einem gut belüfteten Bereich gelagert werden soll, in dem die Raumgröße der für den Betrieb angegebenen Raumfläche entspricht.
- Jede Person, die an der Arbeit an einem Kältemittelkreislauf oder dem Öffnen eines solchen beteiligt ist, sollte über ein



## 2 Warnungen (nur für Kältemittel R290)

aktuell gültiges Zertifikat einer von der Branche anerkannten Bewertungsbehörde verfügen, das ihre Kompetenz zum sicheren Umgang mit Kältemitteln gemäß einer von der Branche anerkannten Bewertungsspezifikation berechtigt.

- Wartungsarbeiten dürfen nur wie vom Gerätehersteller empfohlen durchgeführt werden. Wartungs- und Reparaturarbeiten, die die Unterstützung durch anderes Fachpersonal erfordern, sind unter Aufsicht einer für die Verwendung brennbarer Kältemittel geschulten Person durchzuführen.

1. Transport von Geräten, die brennbare Kältemittel enthalten.  
Siehe Transportvorschriften.

2. Kennzeichnung des Geräts mit Schildern.  
Siehe lokale Vorschriften.

3. Entsorgung von Geräten, die brennbare Kältemittel verwenden.  
Siehe nationale Vorschriften.

4. Lagerung von Anlagen/Geräten  
Die Lagerung von Geräten sollte gemäß den Anweisungen des Herstellers erfolgen.

5. Lagerung von verpackten (nicht verkauften) Geräten  
Der Schutz der Verpackung zur Aufbewahrung sollte so gestaltet sein, dass ein mechanischer Schaden an den Geräten in der Verpackung nicht zu einem Leck der Kältemittelfüllung führt. Die maximale Anzahl von Geräten, die zusammen gelagert werden dürfen, wird durch örtliche Vorschriften festgelegt.

## 6. Wartungsinformationen

### 1) Überprüfung der Umgebung

Vor Beginn der Arbeiten an Systemen, die brennbare Kältemittel enthalten, sind Sicherheitsüberprüfungen erforderlich, um sicherzustellen, dass die Zündgefahr minimiert wird. Für Reparaturen am Kühlsystem sind vor Durchführung von Arbeiten am System die folgenden Vorsichtsmaßnahmen zu beachten.

### 2) Arbeitsverfahren

Die Arbeiten sind in einem kontrollierten Verfahren durchzuführen, um das Risiko zu minimieren, dass während der Ausführung der Arbeiten brennbare Gase oder Dämpfe vorhanden sind.

### 3) Allgemeiner Arbeitsbereich

Alle Wartungskräfte und andere in der Umgebung tätige Personen müssen über die Art der durchgeführten Arbeiten unterrichtet werden. Arbeiten in beengten Räumen sind zu vermeiden. Die Umgebung um den Arbeitsbereich herum muss abgetrennt werden. Stellen Sie sicher, dass die Umgebungsbedingungen sicher sind. Es darf sich kein brennbares Material in der Nähe befinden.

### 4) Prüfen, ob Kältemittel vorhanden ist

Der Bereich muss vor und während der Arbeit mit einem geeigneten Kältemitteldetektor überprüft werden, um sicherzustellen, dass sich der Techniker möglicherweise brennbarer Atmosphären bewusst ist. Stellen Sie sicher, dass das verwendete Leckerkennungsgerät für brennbare Kältemittel geeignet ist, d. h., dass es funkenfrei, ausreichend dicht oder eigensicher ist.

### 5) Vorhandensein eines Feuerlöschers

Wenn Heiarbeit an der Khlanlage oder zugehrigen Teilen durchgefhrt werden sollen, mssen geeignete Feuerlschgerte zur Verfgung stehen. Halten Sie einen Trockenpulver- oder CO<sub>2</sub>-Lscher in der Nhe des Ladebereichs bereit.

### 6) Keine Zndquellen

Personen, die Arbeiten in Bezug auf ein Khlsystem durchfhren, bei denen Rohrleitungen mit brennbarem Kltemittel freigelegt werden oder brennbares Kltemittel darin enthalten ist, drfen Zndquellen nicht so einsetzen, dass eine Brand- oder Explosionsgefahr besteht. Alle mglichen Zndquellen, einschlielich des Rauchens von Zigaretten, sollten ausreichend weit vom Installations-, Reparatur-, Demontage- und Entsorgungsort entfernt gehalten werden, wobei mglicherweise entzndbares Kltemittel in die unmittelbare Umgebung abgegeben werden kann. Vor Beginn der Arbeiten ist der Bereich um das Gert herum zu untersuchen, um sicherzustellen, dass keine entflammbaren Gefahren oder Zndgefahren bestehen. Schilder mit der Aufschrift „Rauchen verboten“ mssen angebracht werden.

### 7) Belfteter Bereich

Stellen Sie sicher, dass sich der Bereich im Freien befindet oder ausreichend belftet ist, bevor Sie in das System eingreifen oder Heiarbeit ausfhren. Whrend des Zeitraums, in dem die Arbeiten ausgefhrt werden, muss ein gewisser Belftungsgrad gewhrleistet werden. Die Belftung sollte das freigesetzte Kltemittel sicher verteilen und vorzugsweise nach auen in die Atmosphre ausstoen.

### 8) Überprüfung der Klimaanlage

Wenn elektrische Komponenten ausgetauscht werden, müssen sie für den Zweck geeignet sein und die korrekte Spezifikation aufweisen. Die Wartungs- und Servicerichtlinien des Herstellers sind immer zu befolgen. Wenden Sie sich im Zweifelsfall für Unterstützung an die technische Abteilung des Herstellers. Die folgenden Prüfungen sind bei Anlagen anzuwenden, die brennbare Kältemittel verwenden:

- Die Füllmenge entspricht der Größe des Raums, in dem die Kältemittel enthaltenden Teile installiert sind.
- Die Lüftungsanlage und -auslässe funktionieren einwandfrei und sind nicht blockiert.
- Wenn ein indirekter Kühlkreislauf verwendet wird, muss der Sekundärkreislauf auf Kältemittel geprüft werden. Die Kennzeichnung der Ausrüstung muss weiterhin sichtbar und lesbar sein. Unleserliche Kennzeichnungen und Schilder müssen ausgetauscht werden.
- Kühlrohre oder -komponenten sind an einer Stelle installiert, an denen es unwahrscheinlich ist, dass sie irgendwelchen Stoffen ausgesetzt sind, die kältemittelhaltige Komponenten korrodieren könnten. Ausgenommen sind Komponenten, die aus Materialien bestehen, die von Natur aus korrosionsbeständig sind oder die gegen eine solche Korrosion angemessen geschützt sind.

### 9) Überprüfung elektrischer Geräte

Reparaturen und Wartungsarbeiten an elektrischen Komponenten müssen erste Sicherheitsüberprüfungen und Bauteilprüfverfahren

umfassen. Wenn ein Fehler vorliegt, der die Sicherheit beeinträchtigen könnte, darf an den Stromkreis keine elektrische Versorgung angeschlossen werden, bis der Fehler zufriedenstellend behoben ist. Wenn der Fehler nicht sofort behoben werden kann, der Betrieb jedoch fortgesetzt werden muss, ist eine angemessene vorübergehende Lösung zu verwenden.

Dies ist dem Besitzer der Anlage mitzuteilen, damit alle Parteien davon unterrichtet werden.

Erste Sicherheitsüberprüfungen müssen Folgendes umfassen:

- Die Kondensatoren sind entladen: Dies muss auf sichere Weise erfolgen, um Funkenbildung zu vermeiden.
- Während des Ladens, Wiederherstellens oder Spülens des Systems sind keine stromführenden elektrischen Komponenten und Verdrahtungen freigelegt.
- Eine Erdung ist dauerhaft vorhanden.

## 7. Reparaturen an versiegelten Komponenten

1) Bei Reparaturen an versiegelten Komponenten müssen alle elektrischen Versorgungen von dem zu bearbeitenden Gerät getrennt werden, bevor Sie versiegelte Abdeckungen usw. entfernen. Wenn während des Wartungsvorgangs unbedingt eine Stromversorgung für das Gerät erforderlich ist, muss sich eine dauerhaft funktionierende Form der Leckerkennung an der kritischsten Stelle befinden, um vor einer möglicherweise gefährlichen Situation zu warnen.

2) Folgendes ist besonders zu beachten, um sicherzustellen, dass bei Arbeiten an elektrischen Komponenten das Gehäuse nicht

so verändert wird, dass das Schutzniveau beeinträchtigt wird. Dazu gehören Kabelschäden, zu viele Anschlüsse, nicht gemäß den Originalspezifikationen angefertigte Klemmen, Dichtungen, falsche Verschraubungen usw.

Stellen Sie sicher, dass das Gerät sicher montiert ist.

Stellen Sie sicher, dass die Dichtungen oder Dichtungsmaterialien nicht so gealtert oder beschädigt sind, dass sie nicht mehr dafür sorgen, das Eindringen von brennbaren Atmosphären zu verhindern. Ersatzteile müssen den Spezifikationen des Herstellers entsprechen.

**Hinweis:**

Die Verwendung von Silikondichtungsmittel kann die Wirksamkeit einiger Arten von Leckerkennungsgeräten beeinträchtigen. Eigensichere Komponenten müssen vor der Bearbeitung nicht isoliert werden.

**8. Reparatur an eigensicheren Komponenten**

Legen Sie keine dauerhaften induktiven oder kapazitiven Lasten an die Schaltung an, ohne sicherzustellen, dass diese die zulässige Spannung und den zulässigen Strom für das verwendete Gerät nicht überschreiten. Eigensichere Komponenten sind die einzigen, an denen gearbeitet werden kann, während sie sich in einer entflammaren Atmosphäre befinden. Das Testgerät muss über die richtige Leistung verfügen. Ersetzen Sie Komponenten nur durch vom Hersteller angegebene Teile. Andere Teile können dazu führen, dass Kältemittel in der Atmosphäre durch ein Leck entzündet wird.

## 9. Verkabelung

Stellen Sie sicher, dass die Verkabelung keinem Verschleiß, Korrosion, übermäßigem Druck, Vibrationen, scharfen Kanten oder anderen schädlichen Umwelteinflüssen ausgesetzt ist. Bei der Überprüfung sind auch die Auswirkungen von Alterung oder ständigen Vibrationen von Quellen wie Kompressoren oder Ventilatoren zu berücksichtigen.

## 10. Erkennung von brennbaren Kältemitteln

Unter keinen Umständen dürfen potentielle Zündquellen bei der Suche oder Erkennung von Kältemittellecks verwendet werden. Eine Halogenlampe (oder ein anderer Detektor mit offener Flamme) darf nicht verwendet werden.

## 11. Leckerkennungsmethoden

Die folgenden Leckerkennungsmethoden gelten für Systeme, die brennbare Kältemittel enthalten, als akzeptabel. Elektronische Leckerkennungsgeräte müssen zum Erkennen brennbarer Kältemittel verwendet werden. Die Empfindlichkeit ist jedoch möglicherweise nicht ausreichend oder muss neu kalibriert werden. (Das Erkennungsgerät muss in einem kältemittelfreien Bereich kalibriert werden.) Stellen Sie sicher, dass das Leckerkennungsgerät keine potenzielle Zündquelle ist und für das verwendete Kältemittel geeignet ist. Das Leckerkennungsgerät muss auf einen Prozentsatz der LFL des Kältemittels eingestellt und auf das eingesetzte Kältemittel kalibriert werden und der entsprechende Gasanteil (maximal 25 %) wird bestätigt. Leckerkennungsflüssigkeiten sind für die meisten Kältemittel geeignet. Die Verwendung von chlorhaltigen Reinigungsmitteln ist jedoch zu vermeiden, da das

Chlor mit dem Kältemittel reagieren und die Kupferrohrleitungen korrodieren kann. Wenn ein Leck vermutet wird, müssen alle offenen Flammen entfernt/gelöscht werden. Wenn ein Leck des Kältemittels festgestellt wird, das gelötet werden muss, muss das gesamte Kältemittel aus dem System entfernt oder (durch Absperrventile) in einem vom Leck entfernten Teil des Systems isoliert werden. Sauerstofffreier Stickstoff muss dann sowohl vor als auch während des Lötvorgangs durch das System gespült werden.

## 12. Entfernung und Entleerung

Beim Eingriff in den Kältemittelkreislauf für Reparaturen oder für andere Zwecke sind herkömmliche Verfahren anzuwenden. Es ist jedoch wichtig, dass die besten Praktiken befolgt werden, da Entflammbarkeit hier eine Rolle spielt. Das folgende Verfahren ist einzuhalten:

- Kältemittel entfernen
- Den Kreislauf mit Inertgas spülen
- Entfernung
- Den Kreislauf nochmals mit Inertgas spülen
- Öffnen des Kreislaufs durch Schneiden oder Löten

Die Kältemittelfüllung muss in die korrekten Rückgewinnungsflaschen zurückgeführt werden. Das System muss mit OFN gespült werden, um das Gerät sicher zu machen. Dieser Vorgang muss möglicherweise mehrmals wiederholt werden. Druckluft oder Sauerstoff dürfen für diese Aufgabe nicht verwendet werden.



Die Spülung muss erreicht werden, indem das Vakuum im System mit OFN unterbrochen und bis zum Erreichen des Arbeitsdrucks weiter gefüllt wird. Anschließend wird die Atmosphäre entlüftet und anschließend auf ein Vakuum abgesenkt. Dieser Vorgang muss wiederholt werden, bis sich kein Kältemittel mehr im System befindet. Wenn die endgültige OFN-Ladung verwendet wird, muss das System auf Atmosphärendruck entlüftet werden, damit Arbeiten durchgeführt werden können. Dieser Vorgang ist absolut notwendig, wenn Lötarbeiten an den Rohrleitungen durchgeführt werden sollen. Stellen Sie sicher, dass sich der Auslass der Vakuumpumpe nicht in der Nähe von Zündquellen befindet und entsprechende Belüftung vorhanden ist.

### 13. Ladeverfahren

Zusätzlich zu herkömmlichen Ladeverfahren sind die folgenden Anforderungen zu beachten. Stellen Sie sicher, dass bei der Verwendung von Ladegeräten keine Kontamination verschiedener Kältemittel auftritt. Schläuche oder Leitungen müssen so kurz wie möglich sein, um die Menge an Kältemittel zu minimieren.

Flaschen sind aufrecht zu halten.

Stellen Sie sicher, dass das Kühlsystem geerdet ist, bevor Sie das System mit Kältemittel befüllen.

Kennzeichnen Sie das System, wenn der Ladevorgang abgeschlossen ist (falls noch nicht geschehen).

Es ist äußerst sorgfältig darauf zu achten, dass das Kühlsystem nicht überfüllt wird. Vor dem Aufladen des Systems muss es mit OFN einem Drucktest unterzogen werden. Das System muss nach

Abschluss des Ladevorgangs, aber vor der Inbetriebnahme, auf Dichtheit geprüft werden. Vor dem Verlassen des Standortes muss eine Leckprüfung durchgeführt werden.

#### 14. Außerbetriebnahme

Bevor Sie dieses Verfahren durchführen, ist es wichtig, dass der Techniker mit dem Gerät und allen Details genau vertraut ist. Es wird empfohlen, alle Kältemittel sicher zurückzugewinnen. Bevor die Aufgabe ausgeführt wird, muss eine Öl- und Kältemittelprobe genommen werden, falls vor der Wiederverwendung von aufgearbeitetem Kältemittel eine Analyse erforderlich ist. Es ist wichtig, dass vor Beginn der Arbeiten ein Stromanschluss zur Verfügung steht.

- a. Machen Sie sich mit dem Gerät und seiner Bedienung vertraut.
- b. Isolieren Sie das System elektrisch.
- c. Bevor Sie mit dem Verfahren beginnen, stellen Sie sicher, dass:
  - Für den Umgang mit Kältemittelflaschen bei Bedarf entsprechende mechanische Handhabungsgeräte zur Verfügung stehen.
  - Alle persönlichen Schutzausrüstungen sind verfügbar und werden korrekt verwendet. Der Rückgewinnungsprozess wird jederzeit von einer sachkundigen Person überwacht.
  - Rückgewinnungsausrüstung und Flaschen entsprechen den entsprechenden Normen.
- d. Wenn möglich, sollten Sie das Kältemittelsystem abpumpen.
- e. Wenn kein Vakuum möglich ist, erstellen Sie einen Verteiler, damit das Kältemittel aus verschiedenen Teilen des Systems entfernt werden kann.

- f. Stellen Sie sicher, dass sich die Flasche auf der Waage befindet, bevor die Rückgewinnung durchgeführt wird.
- g. Schalten Sie das Rückgewinnungsgerät ein und arbeiten Sie gemäß den Anweisungen des Herstellers.
- h. Überfüllen Sie die Flaschen nicht. (Nicht mehr als 80 % des Volumens bei Flüssigkeitsladung).
- i. Der maximale Arbeitsdruck der Flasche darf nicht überschritten werden, auch nicht vorübergehend.
- j. Wenn die Flaschen korrekt gefüllt und der Prozess abgeschlossen ist, stellen Sie sicher, dass die Flaschen und die Ausrüstung unverzüglich vom Standort entfernt werden und alle Absperrventile der Ausrüstung geschlossen sind.
- k. Wiedergewonnenes Kältemittel darf nicht in ein anderes Kältesystem eingefüllt werden, es sei denn, es wurde gereinigt und geprüft.

## 15. Beschriftung

Das Gerät muss mit einem Etikett versehen sein, aus dem hervorgeht, dass es außer Betrieb genommen und das Kältemittel entfernt wurde. Das Etikett muss datiert und unterschrieben sein. Stellen Sie sicher, dass sich auf dem Gerät Etiketten befinden, die darauf hinweisen, dass das Gerät brennbares Kältemittel enthält.

## 16. Rückgewinnung

Beim Entfernen von Kältemittel aus einem System - entweder zur Wartung oder Außerbetriebnahme - wird empfohlen, das gesamte Kältemittel sicher zu entfernen.

Stellen Sie beim Umfüllen von Kältemittel in Flaschen sicher, dass nur geeignete Kältemittelrückgewinnungsflaschen verwendet werden.

Stellen Sie sicher, dass die richtige Anzahl an Flaschen vorhanden ist, um das gesamte Kältemittel aus dem System aufzunehmen. Alle zu verwendenden Flaschen müssen für das rückgewonnene Kältemittel bestimmt und für dieses Kältemittel gekennzeichnet sein (d. h. spezielle Flaschen für die Rückgewinnung von Kältemittel). Die Flaschen müssen mit einem Überdruckventil und zugehörigen Absperrventilen in einwandfreiem Zustand ausgestattet sein.

Leere Rückgewinnungsflaschen werden evakuiert und wenn möglich gekühlt, bevor die Rückgewinnung erfolgt.

Die Rückgewinnungsausrüstung muss in einem einwandfreien Zustand sein und Anweisungen für das vorhandene Gerät enthalten. Sie muss für die Rückgewinnung brennbarer Kältemittel geeignet sein. Darüber hinaus müssen kalibrierte Waagen verfügbar und in einwandfreiem Zustand sein. Die Schläuche müssen mit leckfreien Trennkupplungen versehen sein und sich in gutem Zustand befinden. Vergewissern Sie sich vor dem Einsatz des Rückgewinnungsgeräts, dass es in einwandfreiem Zustand ist, ordnungsgemäß gewartet wurde und dass alle zugehörigen elektrischen Komponenten versiegelt sind, um im Falle einer Kältemittelfreisetzung eine Entzündung zu verhindern. Wenden Sie sich im Zweifelsfall an den Hersteller.

Das rückgewonnene Kältemittel muss in der richtigen Rückgewinnungsflasche an den Kältemittellieferanten zurückgegeben und es muss ein entsprechender Entsorgungsnachweis ausgestellt werden. Mischen Sie kein Kältemittel in Rückgewinnungsgeräten und insbesondere nicht in Flaschen. Wenn Kompressoren oder Kompressorenöle entfernt werden sollen, stellen Sie sicher, dass sie auf ein akzeptables Niveau evakuiert wurden, um sicherzustellen, dass kein brennbares Kältemittel im Schmiermittel verbleibt. Der Evakuierungsprozess muss vor der Rückgabe des Kompressors an den Lieferanten durchgeführt werden. Zur Beschleunigung dieses Vorgangs darf nur eine elektrische Beheizung des Kompressorgehäuses eingesetzt werden. Wenn Öl aus einem System abgelassen wird, muss dieser Vorgang sicher durchgeführt werden.

### 3 Vorbereitung

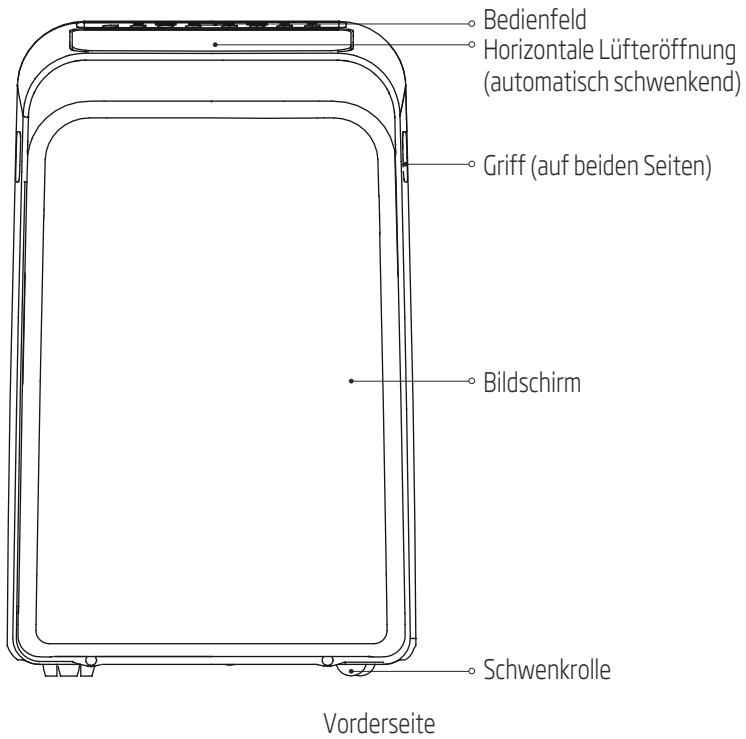

### 3 Vorbereitung

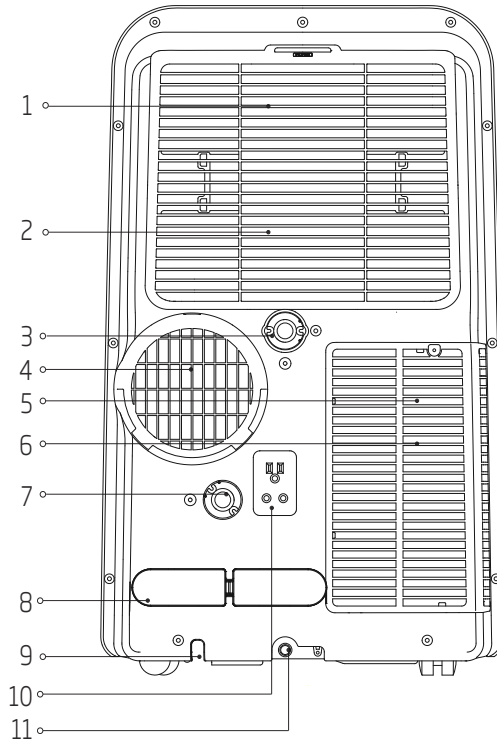

1. Oberer Luftfilter (hinter dem Gitter)

2. Obere Luftansaugung

3. Ablaufauslass

4. Luftauslass

5. Unterer Luftfilter

6. Untere Luftansaugung

7. Abfluss (nur für Wärmepumpenmodus)

8. Halter für Netzkabel

9. Buchse für Netzkabel

10. Netzsteckdose

11. Bodenauslass der Wasserauffangschale

Rückseite

## 4 Aufbau

### 4.1 Wahl des richtigen Standorts

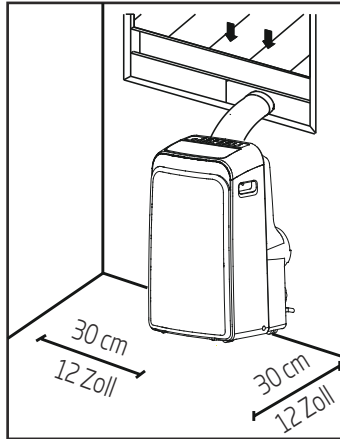

Ihr Aufbauort sollte die folgenden Anforderungen erfüllen:

- Stellen Sie sicher, dass Sie Ihr Gerät auf einer ebenen Fläche aufbauen, um Geräusche und Vibrationen zu minimieren.
- Das Gerät muss in der Nähe eines geerdeten Steckers aufgebaut werden und der Ablauf der Auffangschale (auf der Rückseite des Geräts) muss zugänglich sein.
- Das Gerät sollte mindestens 30 cm von der nächsten Wand entfernt sein, um eine ordnungsgemäße Klimatisierung zu gewährleisten.
- Decken Sie die Einlässe, Auslässe oder den Signalempfänger des Geräts nicht ab, da dies zu Schäden am Gerät führen kann.

### 4.2 Empfohlener Aufbau

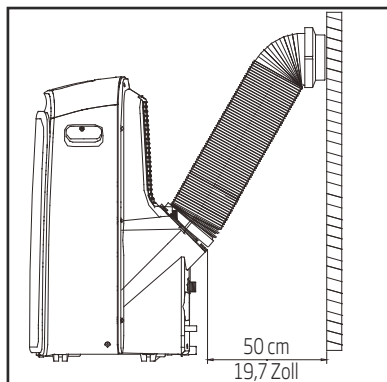



## 4 Aufbau

### Hinweis:

Alle Abbildungen in dieser Bedienungsanleitung dienen nur zur Erläuterung. Ihr Gerät kann geringfügig von dieser Beschreibung abweichen.

Die tatsächliche Form hat Vorrang.



Das Gerät kann über das Bedienfeld des Geräts oder mit der Fernbedienung bedient werden. Diese Bedienungsanleitung beschreibt nicht die Funktionen der Fernbedienung. Lesen Sie hierzu die diesem Gerät beiliegende Anleitung „Funktionsweise der Fernbedienung“.

Wenn es zwischen der Funktionsbeschreibung in dieser Bedienungsanleitung und der beiliegenden Anleitung „Funktionsweise der Fernbedienung“ große Unterschiede gibt, hat die Beschreibung in der Bedienungsanleitung Vorrang.

### 4.3 Benötigte Werkzeuge





- Mittelgroßer Kreuzschlitzschraubendreher; - Maßband oder Zollstock; - Messer oder Schere; - Säge (optional, um den Fensteradapter für schmale Fenster zu verkürzen)

### 4.4 Zubehör

Überprüfen Sie Ihre Fenstergröße und wählen Sie den für das Fenster passenden Fensterschieber.

Teile	Bezeichnung	Menge
	Geräteadapter	1 Stück
	Abluftschlauch	1 Stück
	Fensterschieberadapter	1 Stück
	Wandabluftheadapter A (nur für Wandmontage)	1 Stück
	Wandabluftheadapter B (mit Kappe) (nur für Wandmontage)	1 Stück
	Schrauben und Dübel (nur für Wandmontage)	jeweils 4 Stück
	Schiebeöffner A	1 Stück
	Schiebeöffner B	1 Stück
	Halter für Netzkabel	1 Stück

## 4 Aufbau

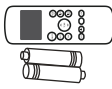
Teile	Bezeichnung	Menge
	Bolzen	1 Stück
	Sicherungshalterung und Schraube	jeweils 1 Stück
	Ablaufschlauch	1 Stück
	Ablaufschlauchadapter (nur für Wärmepumpenmodus)	1 Stück
	Schaumstoffdichtung A (selbstklebend)	2 Stück
	Schaumstoffdichtung B (selbstklebend)	2 Stück
	Schaumstoffdichtung C (nicht klebend)	1 Stück
	Fernbedienung und Batterie	jeweils 1 Stück

### 4.5 Fenstermontagezubehör

Schritt 1: Vorbereitung der Abluftschlauchbaugruppe

Drücken Sie den Abluftschlauch in den Adapter des Fensterschiebereglers und den Geräteadapter. Die beiden Teile werden durch Einrasten miteinander verbunden.

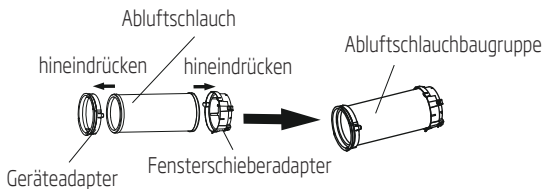

Schritt 2: Montieren Sie die Abluftschlauchbaugruppe am Gerät

Setzen Sie den Geräteadapter der Abluftschlauchbaugruppe in die untere Nut des Luftauslasses des Geräts ein. Achten Sie darauf, dass der Haken des Adapters mit dem Loch des Luftauslasses ausgerichtet ist, und schieben Sie die Abluftschlauchbaugruppe zur Befestigung in Pfeilrichtung nach unten.

## 4 Aufbau

Stellen Sie sicher, dass der Haken des Adapters mit dem Loch des Luftauslasses ausgerichtet ist.

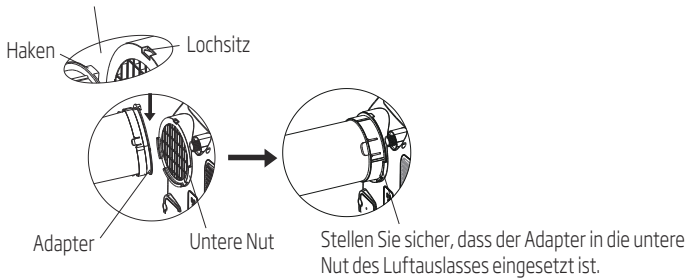

Schritt 3: Vorbereitung des einstellbaren Fensterschiebers

Passen Sie die Größe des Fensterschiebers abhängig von der Größe Ihres Fensters an.

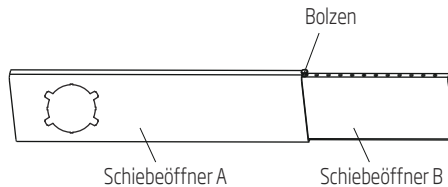

**Hinweis:** Wenn die Abluftschlauchbaugruppe und der einstellbare Fensterschieberegler vorbereitet sind, wählen Sie eine der folgenden Montagemethoden.

**Typ 1: Montage an vertikal öffnendem Schiebefenster oder horizontal öffnendem Schiebefenster (optional)**

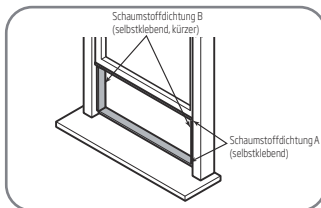

oder

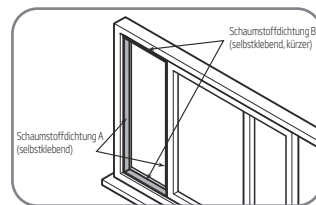

## 4 Aufbau

1. Schneiden Sie die selbstklebenden Schaumstoffdichtungen A und B auf die richtige Länge und befestigen Sie sie wie gezeigt am Fensterflügel und -rahmen.

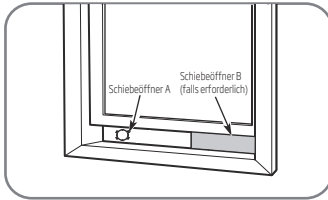

oder

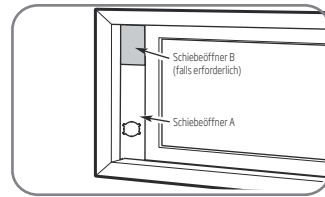

2. Setzen Sie die Fensterschieberbaugruppe in die Fensteröffnung ein.

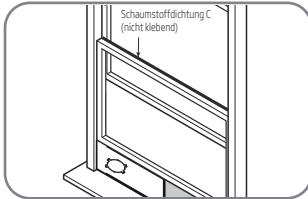

oder

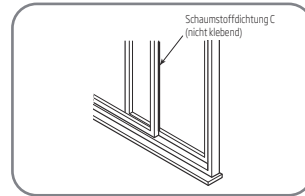

3. Schneiden Sie die nicht klebende Schaumstoffdichtung C so zu, dass sie der Breite des Fensters entspricht. Setzen Sie die Dichtung zwischen Glas und Fensterrahmen ein, um zu verhindern, dass Luft und Insekten in den Raum gelangen.

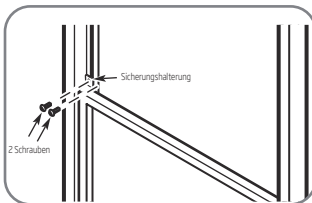

oder

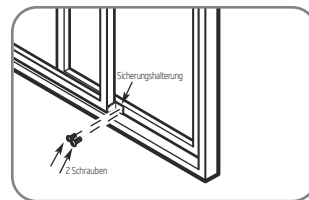

4. Falls gewünscht, montieren Sie die Sicherungshalterung wie abgebildet mit 2 Schrauben.

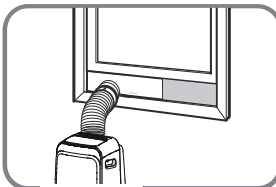

oder

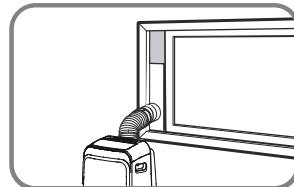

## 4 Aufbau

5. Setzen Sie die Fensterschieberadapter in die Fensteröffnung ein.

### Typ 2: Wandmontage (optional)

1. Schneiden Sie für den Wandabluftadapter B ein 125 mm großes Loch in die Wand. 2. Befestigen Sie den Wandabluftadapter B mit den vier mitgelieferten Dübeln und Schrauben an der Wand. 3. Schließen Sie die Abluftschlauchbaugruppe (mit Wandabluftadapter A) an den Wandabluftadapter B an.

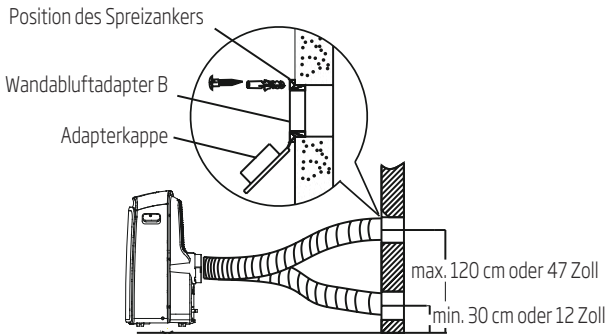

**Hinweis:** Decken Sie das Loch mit der Adapterkappe ab, wenn Sie das Gerät nicht verwenden.



**Hinweis:** Um eine einwandfreie Funktion sicherzustellen, dürfen Sie den Schlauch nicht überdehnen oder biegen. Stellen Sie sicher, dass sich um den Luftauslass des Abluftschlauchs kein Hindernis befindet (im Bereich von 500 mm), damit das Abluftsystem ordnungsgemäß funktioniert. Alle Abbildungen in dieser Bedienungsanleitung dienen nur zur Erläuterung. Ihr Klimagerät kann geringfügig von dieser Beschreibung abweichen. Die tatsächliche Form hat Vorrang.

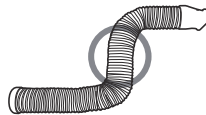

## 5 Betrieb



**Hinweis:** Das Bedienfeld sieht wie folgt aus:

### Für Modelle mit Wärmepumpe



### Für Modelle, die nur über eine Kühlfunktion verfügen

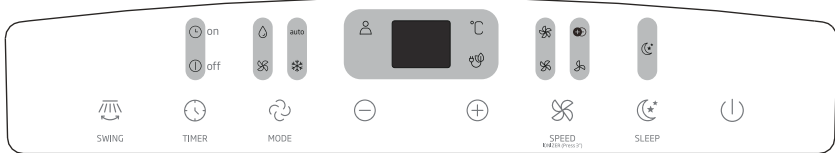

	Anzeige für den Heizmodus		Anzeige für maximale Lüftergeschwindigkeit		Anzeige für die Nutzung der Fernbedienung als Thermostat
	Anzeige für den Kühlmodus		Anzeige für mittlere Lüftergeschwindigkeit		Anzeige für den Energiesparmodus
	Anzeige für den Lüftermodus		Anzeige für niedrige Lüftergeschwindigkeit		Grad Celsius
	Anzeige für den Entfeuchtermodus	auto	Anzeige für den Automatikmodus		LED-Anzeige
	Ionizer				

### SWING-Taste (Schwenken)

Drücken Sie diese Taste, um den Auto-Swing-Modus zu aktivieren. Wenn der Modus aktiv ist, können Sie durch erneutes Drücken der SWING (Schwenken)-Taste die Luftklappe im gewünschten Winkel anhalten.

### TIMER-Taste

Mit dieser Taste können Sie die Zeit für das automatische Ein- und Ausschalten des Geräts einstellen. Verwenden Sie dazu auch die Tasten + und -. Die Timer-Ein/Aus-Anzeige leuchtet unter den Timer-Ein/Aus-Einstellungen auf.

## 5 Betrieb

### MODE-Taste (Modus)

Mit dieser Taste wählen Sie die Betriebsart des Geräts aus. Jedes Mal, wenn Sie die Taste drücken, wird die Betriebsart des Geräts gewechselt (in der Abfolge Auto (Automatisch), Cool (Kühlen), Dry (Entfeuchter), Fan (Lüfter) und Heat (Heizen), nicht bei Modellen, die nur über eine Kühlfunktion verfügen). Die Modusanzeige leuchtet unter den verschiedenen Moduseinstellungen auf.

### + und - Tasten

Verwenden Sie diese Tasten zum Anpassen (Erhöhen/Verringern) der Temperatureinstellungen in Schritten von 1 °C in einem Bereich von 17 °C bis 30 °C oder der Timer-Einstellung in einem Bereich von 0 bis 24 Stunden.



**Hinweis:** Die Steuerung kann die Temperatur in Grad Celsius anzeigen. Um von einer zur anderen Angabe zu wechseln, halten Sie die Aufwärts- und Abwärts-Tasten gleichzeitig 3 Sekunden lang gedrückt.

### FAN (Lüfter)

Mit dieser Taste steuern Sie die Lüftergeschwindigkeit. Drücken Sie die Taste, um die Lüftergeschwindigkeit in vier Schritten auszuwählen: Niedrig, Mittel, Hoch und Auto. Die Anzeige für die Lüftergeschwindigkeit leuchtet unter den verschiedenen Lüftereinstellungen auf. Bei Auswahl der automatischen Lüftergeschwindigkeit gehen alle Lüfteranzeigen aus.

### IONIZER Funktion

Drücken Sie die SPEED-Taste 3 Sekunden lang, um die IONIZER-Funktion zu starten, dabei leuchtet die IONIZER-Anzeige auf und die LED-Anzeige zeigt 3 Sekunden lang 'ON' an. Der Ionengenerator wird mit Strom versorgt und hilft, die Luft im Inneren zu reinigen. Drücken Sie die Taste SPEED erneut 3 Sekunden lang, um die IONIZER-Funktion zu stoppen, und das IONIZER-Licht geht aus. Die LED-Anzeige zeigt 3 Sekunden lang 'OF' an.

### Notiz

Wenn die Funktion eingeschaltet ist, arbeitet sie kontinuierlich, bis Sie die Funktion oder das Produkt ausschalten.

### SLEEP-Taste (Energiesparen)

Drücken Sie diese Taste, um den Energiesparmodus zu aktivieren.

### Ein-/Ausschalter

Mit dieser Taste schalten Sie das Gerät ein und aus.

### LED-Anzeige

Zeigt die eingestellte Temperatur in °C und die Auto-Timer-Einstellungen an. Im Trockner- und Lüftermodus wird die Raumtemperatur angezeigt.

Zeigt Fehlercodes und Schutzcode an:

E1-Fehler am Raumtemperaturfühler.

E2-Fehler am Verdampfertemperaturfühler.

## 5 Betrieb

E3-Fehler am Kondensatortemperaturfühler (bei einigen Modellen).

E4-Kommunikationsfehler am Bedienfeld.

P1-Bodenschale ist voll - Schließen Sie den Ablaufschlauch an und lassen Sie das aufgefangene Wasser ab. Wenn der Fehler erneut auftritt, wenden Sie sich an den Kundendienst.



**Hinweis:** Wenn eine der oben genannten Fehlfunktionen auftritt, schalten Sie das Gerät aus und prüfen Sie, ob es Blockierungen gibt. Starten Sie das Gerät neu. Wenn die Fehlfunktion weiterhin auftritt, schalten Sie das Gerät aus und ziehen Sie das Netzkabel heraus. Wenden Sie sich an den Hersteller oder dessen Kundendienst oder eine ähnliche qualifizierte Person.

### Montage des Abluftschlauchs

Der Abluftschlauch und der Adapter müssen je nach Verwendungsmodus installiert oder entfernt werden. Im Kühlmodus, Wärmemodus (Gerät mit Wärmepumpe) oder Automodus muss ein Abluftschlauch installiert sein.

Für den Lüfter-, Entfeuchtungs- oder Wärmemodus (Gerät mit elektrischer Heizung) muss der Abluftschlauch entfernt werden.

## 5.1 Gebrauchsanleitung

### Kühlbetrieb

- Drücken Sie die „MODE“-Taste (Modus), bis die Kontrollleuchte „Cool“ (Kühlen) aufleuchtet.
- Drücken Sie die Einstelltasten „+“ oder „-“, um die gewünschte Raumtemperatur auszuwählen. Die Temperatur kann in einem Bereich von 17 °C bis 30 °C eingestellt werden.
- Drücken Sie die „SPEED“-Taste (Geschwindigkeit), um die Lüftergeschwindigkeit auszuwählen.

### Heizbetrieb (nicht für Geräte, die nur über eine Kühlfunktion verfügen)

- Drücken Sie die „MODE“-Taste (Modus), bis die Kontrollleuchte „Heat“ (Heizen) aufleuchtet.
- Drücken Sie die Einstelltasten „+“ oder „-“, um die gewünschte Raumtemperatur auszuwählen. Die Temperatur kann in einem Bereich von 17 °C bis 30 °C eingestellt werden.
- Drücken Sie die „SPEED“-Taste (Geschwindigkeit), um die Lüftergeschwindigkeit auszuwählen. Bei einigen Modellen kann die Lüftergeschwindigkeit im Heizmodus nicht eingestellt werden.

### Entfeuchterbetrieb

- Drücken Sie die „MODE“-Taste (Modus), bis die Kontrollleuchte „Dry“ (Entfeuchten) aufleuchtet.
- In diesem Modus können Sie keine Lüftergeschwindigkeit auswählen oder die Temperatur anpassen. Der Lüftermotor arbeitet mit niedriger Drehzahl.
- Halten Sie Fenster und Türen geschlossen, um eine optimale Entfeuchtungswirkung zu erzielen.
- Schließen Sie das Rohr nicht an das Fenster an.



## 5 Betrieb

### Automatischer Betrieb

- Wenn Sie das Klimagerät im Auto-Modus betreiben, wird automatisch Kühlung, Heizung (nicht für Geräte, die nur über eine Kühlfunktion verfügen) oder nur Lüfter ausgewählt, abhängig von der gewählten Temperatur und der Raumtemperatur.
- Das Klimagerät regelt die Raumtemperatur automatisch, um die von Ihnen eingestellten Temperatur zu halten.
- Im Auto-Modus können Sie die Lüftergeschwindigkeit nicht auswählen.



**Hinweis:** Im Auto-Modus leuchten bei einigen Modellen die Anzeigen für den Auto-Modus und den tatsächlichen Betriebsmodus.

### Lüfterbetrieb

- Drücken Sie die „MODE“-Taste (Modus), bis die Kontrollleuchte „Fan“ (Lüfter) aufleuchtet.
- Drücken Sie die „SPEED“-Taste (Geschwindigkeit), um die Lüftergeschwindigkeit auszuwählen. Die Temperatur kann nicht eingestellt werden.
- Schließen Sie das Rohr nicht an das Fenster an.

### Timer-Betrieb

- Wenn das Gerät eingeschaltet ist, drücken Sie die TIMER-Taste, um das Programm zum automatischen Ausschalten zu starten. Die Kontrollleuchte „Timer off“ (Timer aus) leuchtet auf. Drücken Sie Tasten + oder -, um die gewünschte Zeit auszuwählen. Drücken Sie die Timer-Taste innerhalb von 5 Sekunden erneut. Das Programm zum automatischen Einschalten wird gestartet. Die Kontrollleuchte „Timer on“ (Timer an) leuchtet auf. Drücken Sie Tasten + oder -, um die gewünschte Zeit für das automatische Einschalten auszuwählen.
- Wenn das Gerät ausgeschaltet ist, drücken Sie die Timer-Taste, um das Programm zum automatischen Einschalten zu starten. Drücken Sie sie innerhalb von 5 Sekunden erneut, um das Programm zum automatischen Ausschalten zu starten.
- Drücken oder halten Sie die Tasten + oder - gedrückt, um die Auto-Zeit in Schritten von 0,5 Stunden (bis zu 10 Stunden) und dann in Schritten von 1 Stunde bis zu 24 Stunden zu ändern. Die verbleibende Zeit bis zum Start wird auf dem Bedienfeld angezeigt.
- Das System kehrt automatisch zur Anzeige der vorherigen Temperatureinstellung zurück, wenn innerhalb von 5 Sekunden keine Bedienung erfolgt.
- Wenn Sie das Gerät ein- oder ausschalten oder die Timereinstellung auf 0,0 einstellen, wird das Timerprogramm zum automatschen Einschalten/Ausschalten abgebrochen.

### Energiesparmodus (Eco)

Drücken Sie diese Taste, um die gewählte Temperatur alle 30 Minuten um 1° C zu erhöhen (Kühlen) oder zu verringern (Heizen). Die Temperatur erhöht (Kühlen) oder verringert (Heizen) sich dann jeweils nach 30 Minuten um 1 °C. Diese neue Temperatur wird für 7 Stunden beibehalten, bevor das

## 5 Betrieb

Gerät zur ursprünglich gewählten Temperatur zurückkehrt. Damit ist der Energiesparmodus beendet und das Gerät arbeitet wie ursprünglich eingestellt weiter.



**Hinweis:** Diese Funktion ist im Lüfter- oder Entfeuchtermodus nicht verfügbar.

### 5.2 Weitere Funktionen

#### Zone Follow (Verwendung des Thermostats in der Fernbedienung)



**Hinweis:** Diese Funktion kann nur mit der Fernbedienung aktiviert werden. Die Fernbedienung dient als Fernthermostat und ermöglicht die präzise Temperaturregelung an ihrem Ort. Um die Fernbedienung als Thermostat zu nutzen, richten Sie die Fernbedienung auf das Gerät und drücken Sie die Taste „Zone Follow“. Die Fernbedienung sendet dieses Signal an das Klimagerät, bis Sie die Taste „Zone Follow“ erneut drücken. Wenn das Gerät während eines Zeitraums von 7 Minuten kein Thermostatsignal von der Fernbedienung erhält, wird wieder der Thermostat im Gerät verwendet.



**Hinweis:** Diese Funktion ist im Lüfter- oder Entfeuchtermodus nicht verfügbar.

#### Automatischer Neustart

Wenn sich das Gerät aufgrund eines Stromausfalls unerwartet ausschaltet, wird es mit der vorherigen Funktionseinstellung automatisch neu gestartet, sobald die Stromversorgung wiederhergestellt wird.

#### Einstellung der Luftstromrichtung

Die Luftklappe kann automatisch eingestellt werden. Automatisches Anpassen der Luftstromrichtung:

- Wenn der Strom eingeschaltet ist, öffnet sich die Luftklappe vollständig.
- Drücken Sie die SWING-Taste (Schwenken) am Bedienfeld oder auf der Fernbedienung, um die Auto-Swing-Funktion zu starten. Die Luftklappe wird automatisch auf- und abgeschwenkt.
- Bitte stellen Sie die Luftklappe nicht manuell ein.

#### Schutzzeit von 3 Minuten vor der Wiederinbetriebnahme

Nachdem das Gerät gestoppt wurde, kann der Betrieb in den ersten 3 Minuten nicht fortgesetzt werden. Dies dient zum Schutz des Geräts. Der Betrieb startet automatisch nach 3 Minuten.

#### Energiesparfunktion (bei einigen Modellen)

Wenn die Umgebungstemperatur für einen bestimmten Zeitraum unter der eingestellten Temperatur liegt, aktiviert das Gerät automatisch die Energiesparfunktion. Der Kompressor und der Lüftermotor halten an. Wenn die Umgebungstemperatur wieder über der eingestellten Temperatur liegt, beendet

## 5 Betrieb

das Gerät automatisch die Energiesparfunktion. Der Kompressor und/oder der Lüftermotor laufen wieder an.



**Hinweis:** Bei Geräten mit Anzeige für die Energiesparfunktion leuchtet die entsprechende Anzeige auf.

### Wasserablauf

- Entfernen Sie während des Entfeuchtungsmodus die obere Ablassschraube von der Rückseite des Geräts und montieren Sie den Ablassanschluss (5/8" Universal-Innenverbindung) mit einem 3/4" -Schlauch (separat erhältlich). Bei Modellen ohne Ablassanschluss befestigen Sie einfach den Ablaufschlauch an der Öffnung. Platzieren Sie das offene Ende des Schlauchs direkt über dem Ablaufbereich auf Ihrem Kellerboden.

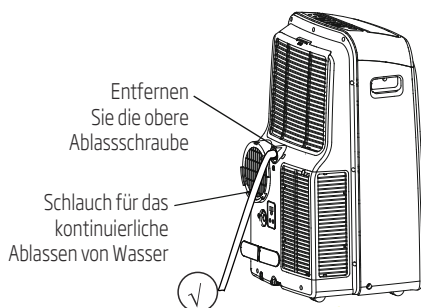

- Entfernen Sie während des Heizmodus die untere Ablassschraube von der Rückseite des Geräts, und montieren Sie den Ablassanschluss (5/8" Universal-Innenverbindung) mit einem 3/4" -Schlauch (separat erhältlich). Bei Modellen ohne Ablassanschluss befestigen Sie einfach den Ablaufschlauch an der Öffnung. Platzieren Sie das offene Ende des Schlauchadapters direkt über dem Ablaufbereich auf Ihrem Kellerboden.



**Hinweis:** Stellen Sie sicher, dass der Schlauch sicher ist, damit keine Lecks auftreten. Richten Sie den Schlauch in Richtung Abfluss und stellen Sie sicher, dass keine Knicke vorhanden sind, die den Wasserfluss behindern. Stecken Sie das Ende des Schlauchs in den Abfluss und stellen Sie sicher, dass das Ende des Schlauchs nach unten zeigt, damit das Wasser problemlos fließen kann. (Siehe Abbildungen mit ✓). Das Schlauchende darf nicht nach oben zeigen. (Siehe Abbildungen mit ✗). Wenn der Schlauch zum kontinuierlichen Ablassen von Wasser nicht verwendet wird, stellen Sie sicher, dass die entsprechende Ablassschraube und der entsprechende Drehknopf fest eingeschraubt sind, um ein Auslaufen zu verhindern.

## 5 Betrieb

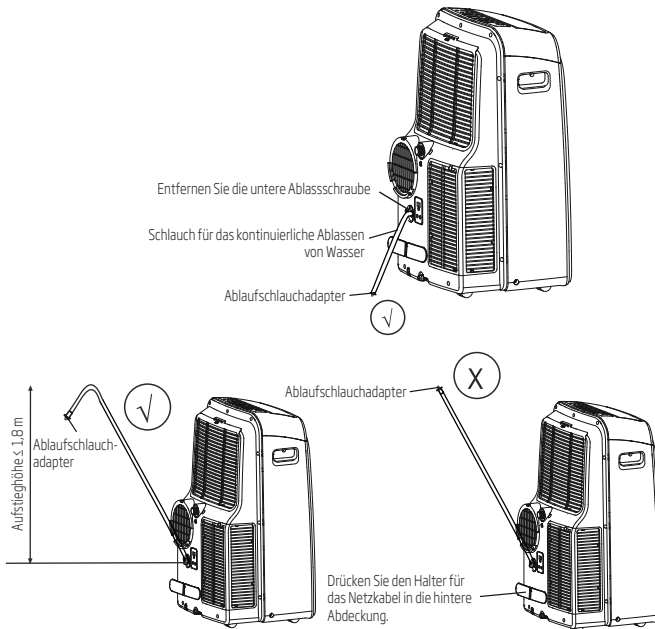

- Wenn der Wasserstand der Wasserauffangschale einen vorbestimmten Pegel erreicht, gibt das Gerät acht Mal einen Signalton aus und auf der Digitalanzeige wird „P1“ angezeigt. Wenn dies geschieht, wird die Klimatisierungs-/Entfeuchtungsfunktion sofort ausgeschaltet. Der Lüftermotor läuft jedoch weiter (dies ist normal). Bewegen Sie das Gerät vorsichtig zu einer Ablassstelle, entfernen Sie die untere Ablassschraube und lassen Sie das Wasser ablaufen. Bringen Sie die untere Ablassschraube wieder an und starten Sie das Gerät, bis das Symbol „P1“ erlischt. Wenn sich der Fehler wiederholt, wenden Sie sich an den Kundendienst.



**Hinweis:** Stellen Sie sicher, dass Sie die untere Ablassschraube wieder fest einsetzen, um ein Auslaufen zu vermeiden, bevor Sie das Gerät verwenden.

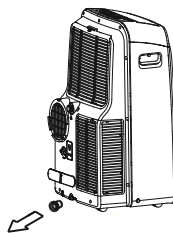

## 6 Wartung und Instandhaltung

### Warnung:

- Trennen Sie das Gerät immer vom Stromnetz, bevor Sie es reinigen oder warten.
- Verwenden Sie keine brennbaren Flüssigkeiten oder Chemikalien zur Reinigung des Geräts.
- Reinigen Sie das Gerät nicht unter laufendem Wasser. Andernfalls besteht die Gefahr eines Stromschlags.
- Betreiben Sie das Gerät nicht, wenn das Netzteil während der Reinigung beschädigt wurde. Ein beschädigtes Netzkabel muss durch ein neues Kabel vom Hersteller ersetzt werden.



### 6.1 Reinigen des Luftfilters

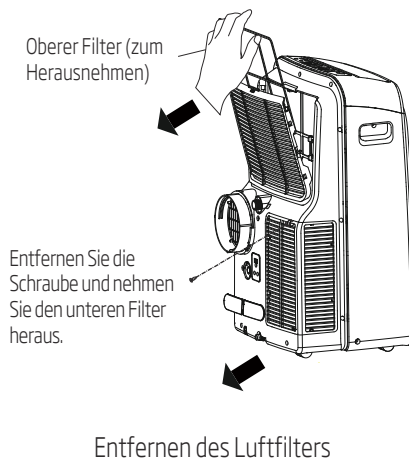

**Warnung:**

Betreiben Sie das Gerät nicht ohne Filter, da Schmutz und Fusseln es verstopfen und die Leistung beeinträchtigen können.

**Pflegetipps**

- Reinigen Sie den Luftfilter alle zwei Wochen, um eine optimale Leistung zu erzielen.
- Die Wasserauffangschale sollte unmittelbar nach Auftreten des Fehlers P1 und vor der Lagerung entleert werden, um Schimmelbildung zu vermeiden.
- In Haushalten mit Tieren müssen Sie das Schutzgitter regelmäßig abwischen, um eine Verstopfung durch Tierhaare zu verhindern.

**Reinigung des Geräts**

Reinigen Sie das Gerät mit einem feuchten, fusselfreien Tuch und einem milden Reinigungsmittel. Trocknen Sie das Gerät mit einem trockenen, fusselfreien Tuch.

**Lagern Sie das Gerät, wenn Sie es nicht verwenden.**

- Entleeren Sie die Wasserauffangschale des Geräts gemäß den Anweisungen im folgenden Abschnitt.
- Lassen Sie das Gerät in einem warmen Raum 12 Stunden im Lüftermodus laufen, um es zu trocknen und Schimmelbildung zu vermeiden.
- Schalten Sie das Gerät aus und ziehen Sie den Netzstecker heraus.
- Reinigen Sie den Luftfilter gemäß den Anweisungen im vorherigen Abschnitt. Setzen Sie den sauberen, trockenen Filter vor der Lagerung wieder ein.
- Entfernen Sie die Batterien aus der Fernbedienung.

Bewahren Sie das Gerät an einem kühlen, dunklen Ort auf. Direkte Sonneneinstrahlung oder extreme Hitze kann die Lebensdauer des Geräts verkürzen.



**Hinweis:** Das Gehäuse und die Vorderseite können mit einem ölfreien Tuch abgestaubt oder mit einem Tuch abgewischt werden, das mit einer Lösung aus warmem Wasser und einem milden flüssigen Spülmittel getränkt ist. Gründlich abspülen und trockenwischen. Verwenden Sie niemals scharfe Reinigungsmittel, Wachs oder Poliermittel an der Gehäusefront. Entfernen Sie unbedingt überschüssiges Wasser aus dem Tuch, bevor Sie die Bedienelemente abwischen. Überschüssiges Wasser in den oder um die Bedienelemente herum kann zu Schäden am Gerät führen.

## 7 Fehlerdiagnose

Bitte überprüfen Sie das Gerät mit der folgenden Tabelle, bevor Sie sich an den Kundendienst wenden:

Problem	Mögliche Ursachen	Fehlerbehebung
Das Gerät lässt sich nicht einschalten, wenn die Ein/Aus-Taste gedrückt wird	Fehlercode P1	Die Wasserauffangschale ist voll. Schalten Sie das Gerät aus, lassen Sie das Wasser aus der Wasserauffangschale und schalten Sie das Gerät erneut ein.
	Im Kühlmodus: Die Raumtemperatur ist niedriger als die eingestellte Temperatur	Temperatur neu einstellen
Das Gerät kühlt nicht gut	Der Luftfilter ist mit Staub oder Tierhaaren verstopft	Schalten Sie das Gerät aus und reinigen Sie den Filter gemäß den Anweisungen
	Der Abluftschlauch ist nicht angeschlossen oder verstopft	Schalten Sie das Gerät aus, trennen Sie den Schlauch, überprüfen Sie auf Verstopfung und schließen Sie den Schlauch wieder an
	Im Gerät ist nur noch wenig Kältemittel	Wenden Sie sich an einen Servicetechniker, um das Gerät zu überprüfen und Kältemittel aufzufüllen
	Temperatureinstellung ist zu hoch	Verringern Sie die eingestellte Temperatur
	Die Fenster und Türen im Raum sind offen	Stellen Sie sicher, dass alle Fenster und Türen geschlossen sind
	Die Raumfläche ist zu groß	Überprüfen Sie den zu kühlenden Bereich
	Im Raum gibt es Wärmequellen	Entfernen Sie die Wärmequellen, wenn möglich
Das Gerät ist laut und vibriert zu stark	Der Boden ist nicht eben	Stellen Sie das Gerät auf eine flache, ebene Fläche.
	Der Luftfilter ist mit Staub oder Tierhaaren verstopft	Schalten Sie das Gerät aus und reinigen Sie den Filter gemäß den Anweisungen
Das Gerät macht ein gurgelndes Geräusch	Dieses Geräusch wird durch den Kältemittelstrom im Gerät verursacht	Das ist normal.

### Konstruktionshinweise

Die Konstruktion und die technischen Daten können zur Produktverbesserung ohne vorherige Ankündigung geändert werden. Wenden Sie sich für Einzelheiten an die Verkaufsstelle oder den Hersteller. Alle Aktualisierungen des Handbuchs werden auf die Service-Website hochgeladen. Bitte überprüfen Sie diese auf die neueste Version.

### Informationen zur Energiebewertung

Die Energiebewertung dieses Geräts basiert auf einer Montage mit einem nicht ausgefahrenen Abluftkanal ohne Fensterschieberadapter oder Wandabluftadapter A (wie im Abschnitt „Aufbau“ dieses Handbuchs gezeigt).

### Temperaturbereich des Geräts

Modus	Temperaturbereich
Kühlen	17 - 35 °C
Entfeuchtung	13 - 35 °C
Heizen (Wärmepumpenmodus)	5 - 30 °C
Heizen (elektrische Heizung)	≤ 30 °C



**Hinweis:** Zur Erfüllung der Norm EN 61000-3-11 darf das Produkt BA 312 H nur an eine Versorgung mit folgender Systemimpedanz angeschlossen werden:  $|Z_{\text{sys}}| = 0,348 \text{ Ohm}$  oder niedriger. Das Produkt BA 312 C darf nur an eine Versorgung mit folgender Systemimpedanz angeschlossen werden:  $|Z_{\text{sys}}| = 0,362 \text{ Ohm}$  oder niedriger. Bevor Sie das Produkt an ein öffentliches Stromnetz anschließen, wenden Sie sich an Ihre örtliche Stromversorgungsbehörde, um sicherzustellen, dass das Stromnetz die obigen Anforderungen erfüllt.



## 9 Hinweis

Bei der Verwendung dieses Geräts in europäischen Ländern müssen die folgenden Informationen beachtet werden:

Entsorgung: Entsorgen Sie dieses Produkt nicht als unsortierten Hausmüll. Wenn dieses Gerät entsorgt werden soll, muss es zur besonderen Behandlung getrennt abgeholt werden.

Es ist verboten, dieses Gerät im Hausmüll zu entsorgen.

Es gibt mehrere Möglichkeiten, dieses Gerät zu entsorgen:

A) Ihre Stadt/Gemeinde hat möglicherweise Sammelsysteme eingerichtet, mithilfe derer der Benutzer Elektronikschrott kostenlos entsorgen kann.

B) Beim Kauf eines neuen Produkts nimmt der Händler das alte Produkt möglicherweise kostenlos zurück.

C) Der Hersteller nimmt das alte Gerät vom Benutzer zur Entsorgung möglicherweise kostenlos zurück.

D) Da alte Produkte wertvolle Ressourcen enthalten, können sie an Altmetallhändler verkauft werden.

Die wilde Entsorgung von Abfällen in Wäldern und Landschaften gefährdet Ihre Gesundheit, wenn gefährliche Stoffe in das Grundwasser und die Nahrungskette gelangen.

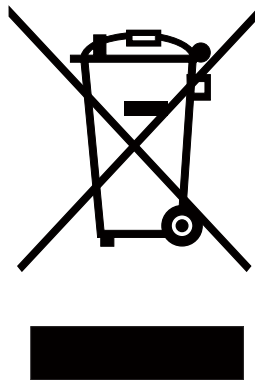

Dieses Symbol zeigt an, dass dieses Gerät am Ende seiner Einsatzzeit nicht mit anderem Hausmüll entsorgt werden darf. Altgeräte müssen an offizielle Sammelstellen zum Recycling elektrischer und elektronischer Geräte abgegeben werden. Nähere Angaben zu diesen Sammelstellen erhalten Sie von Ihrer Stadtverwaltung oder dem Händler, bei dem Sie das Gerät erworben haben. Der Beitrag jedes Haushalts zum Umweltschutz ist wichtig. Eine angemessene Entsorgung von Altgeräten hilft bei der Verhinderung negativer Auswirkungen auf Umwelt und menschliche Gesundheit.

## 10 Installationsanleitungen

### 10.1F-Gas-Anweisung

Dieses Produkt enthält fluorierte Treibhausgase, die unter das Kyoto-Protokoll fallen.

Die fluorierten Treibhausgase sind in hermetisch verschlossenem Equipment enthalten.

Installationen, Dienstleistungen, Wartungen, Reparaturen, Überprüfungen auf Leckstellen oder das Stilllegen von Equipment und das Produktrecycling, sollten von natürlichen Personen, die entsprechenden Zertifizierungen erworben haben, durchgeführt werden.

Wenn das System über eine Leckageerkennung verfügt, sollten Leckagekontrollen mindestens alle 12 Monate durchgeführt werden, um sicherzustellen, dass das System ordnungsgemäß arbeitet.

Wenn Leckagekontrollen am Produkt durchgeführt werden, sollte der Inspektionszyklus angegeben werden, Festlegung und Datenspeicherung der Leckagekontrollen.



**Hinweis:** Für hermetisch verschlossenes Equipment, tragbare Klimaanlage, Klimaanlage für Fenster und Entfeuchter, sollten keine Leckagekontrollen durchgeführt werden, wenn das CO<sub>2</sub> Äquivalent der fluorierten Treibhausgase weniger als 10 Tonnen beträgt.

## 11 Technische Eigenschaften

Beko-Modellbezeichnung		BA 310 AC	BA 312 H	BA 312 C
Kühlmittel		R290	R290	R290
Gesamtmenge an Kühlmittel (g)		200	230	210
Klimaklasse		T1	T1	T1
Heizungsart		-	Wärmepumpe	-
Kühlleistung (Btu/h)		10000	12000	11680
Kühlleistung (W)		2931	3517	3423
Heizleistung (Btu/h)		-	10000	-
Heizleistung (W)		-	2931	-
Energieeffizienz beim Kühlen (W/W)		3.1	2.71	2.61
Energieeffizienz beim Heizen (W/W)		-	2.91	-
Energieniveau - Kühlen		A+	A	A
Energieniveau - Heizen		-	A+	-
Leistungsaufnahme - Kühlen (W)		945	1298	1314
Leistungsaufnahme - Heizen (W)		-	1007	-
Spannung/ Frequenz (V/Hz)		220V-240V 50Hz, 1Ph	220V-240V 50Hz, 1Ph	220V-240V 50Hz, 1Ph
Abmessungen - Gerät mit Verpackung (B x H x T) mm		515x443x880	515x443x880	515x443x880
Gewicht - Gerät mit Verpackung (kg)		38	40	36.2

1. Die Spezifikationen sind Standardwerte, die auf der Grundlage der Nennbetriebsbedingungen berechnet werden. Sie variieren in den unterschiedlichen Einsatzbedingungen.
2. Unser Unternehmen entwickelt sich regelmäßig technisch weiter. Änderungen der technischen Daten werden nicht im Voraus angekündigt. Bitte lesen Sie daher das Typenschild auf dem Klimagerät.
3. Der Nennwert wurde unter 35/24(In.)35/24(Out) geprüft.

Hersteller: Arcelik A.S. Karaagac Cd. Nr.: 2-6 34445 Sutluce, Beyoglu, Istanbul, Türkei

# Leggere prima il presente manuale.

Gentile Cliente,

grazie per aver scelto un prodotto Beko. Ci auguriamo che lei ottenga i migliori risultati dal suo prodotto, realizzato secondo elevati standard di qualità e con una tecnologia all'avanguardia. Pertanto, legga attentamente tutto il manuale e tutti i documenti di accompagnamento, prima di utilizzare il prodotto, e li conservi per riferimento futuro. Se cede il prodotto a qualcun altro, gli fornisca anche il manuale dell'utente. Segua tutte le avvertenze e le informazioni riportate nel manuale dell'utente.

## Significato dei simboli

I seguenti simboli sono utilizzati in diverse sezioni di questo manuale:

	Informazioni importanti o suggerimenti pratici sull'utilizzo.
--	---

	Avvertenza: situazioni di pericolo relative a vita e proprietà.
--	---

	Avvertenza: operazioni da non eseguire.
--	---

	Attenzione alle scosse elettriche.
--	------------------------------------

	Attenzione alle superfici calde.
--	----------------------------------

	Non coprirlo.
--	---------------

	Questo simbolo indica che il manuale operativo deve essere letto con attenzione.
---	--

	Questo simbolo indica che il personale addetto all'assistenza deve maneggiare questo dispositivo con riferimento al manuale di installazione.
---	---

	Questo simbolo indica che questo dispositivo usa un refrigerante infiammabile. Se il refrigerante perde ed è esposto a una fonte di ignizione esterna, c'è un rischio di incendio.
--	--



Il presente prodotto è stato realizzato in strutture ecosostenibili e moderne

# Sommario

<b>1</b>	<b>Misure di sicurezza</b>	<b>138</b>
<b>2</b>	<b>Avvertenze (solo per l'utilizzo del refrigerante R290)</b>	<b>144</b>
<b>3</b>	<b>Preparazione</b>	<b>157</b>
<b>4</b>	<b>Installazione</b>	<b>159</b>
4.1	Scelta della corretta ubicazione .....	159
4.2	Installazione consigliata .....	159
4.3	Attrezzatura necessaria .....	160
4.4	Accessori.....	160
4.5	Kit di installazione su finestre.....	161
<b>5</b>	<b>Funzionamento</b>	<b>165</b>
5.1	Istruzioni di funzionamento .....	168
5.2	Altre funzioni .....	170
<b>6</b>	<b>Manutenzione</b>	<b>174</b>
6.1	Pulire il filtro dell'aria .....	174
<b>7</b>	<b>Diagnosi dei guasti</b>	<b>176</b>
<b>8</b>	<b>Modello e note di conformità</b>	<b>177</b>
<b>9</b>	<b>Nota sociale</b>	<b>178</b>
<b>10</b>	<b>Istruzioni per l'installazione</b>	<b>179</b>
10.1	Istruzioni per i gas fluorurati.....	179
<b>11</b>	<b>Specifiche tecniche</b>	<b>180</b>

# 1 Misure di sicurezza

## Attenzione

Per prevenire la morte o lesioni dell'utente o di altre persone e danni materiali, attenersi alle seguenti istruzioni. Un errato utilizzo dovuto alla mancata osservanza delle istruzioni può causare morte, lesioni o danni.

- L'installazione deve essere effettuata attenendosi alle relative istruzioni di installazione. Un'installazione inappropriata potrebbe provocare perdite d'acqua, scosse elettriche o incendi.
- Utilizzare solo gli accessori e le parti incluse, e gli strumenti specificati per l'installazione. L'utilizzo di parti non standard può causare perdite d'acqua, scosse elettriche, incendi, lesioni o danni materiali.
- Verificare che la presa elettrica che si sta utilizzando sia provvista di terminale di messa a terra e che disponga della tensione appropriata. Il cavo di alimentazione è dotato di una spina di messa a terra a tre poli per la protezione contro le scosse elettriche. Le informazioni riguardanti la tensione sono riportate sulla targhetta dell'unità.
- L'unità in uso deve essere utilizzata con una presa a muro provvista di adeguata messa a terra. Se la presa a muro che si intende utilizzare non è provvista di adeguata messa a terra oppure non è protetta da un fusibile temporizzato o da un interruttore (il fusibile o l'interruttore necessari sono determinati dalla corrente massima dell'unità; la corrente massima è indicata sulla targhetta posizionata sull'unità), far installare la presa adeguata da un elettricista qualificato.

## 1 Misure di sicurezza

- Installare l'unità su una superficie piana e robusta. Il mancato rispetto di questo requisito può comportare danni o eccessivi rumori e vibrazioni.
- Mantenere l'unità libera da ostruzioni per assicurarne il corretto funzionamento e per ridurre i rischi per la sicurezza.
- Non modificare la lunghezza del cavo di alimentazione o utilizzare una prolunga per alimentare l'unità.
- Non collegare alla stessa presa elettrica altri apparecchi elettrici. Un'alimentazione inadeguata può causare incendi o scosse elettriche.
- Non installare il condizionatore d'aria in un ambiente umido, quale un bagno o una lavanderia. Un'eccessiva esposizione all'acqua potrebbe provocare cortocircuiti nei componenti elettrici.
- Non installare l'unità in un ambiente che può essere esposto a gas combustibili, in quanto ciò può causare incendi.
- L'unità è dotata di rotelle per facilitarne lo spostamento. Assicurarsi di non passare le rotelle su tappeti spessi o sopra alcun oggetto, in quanto ciò può causarne il ribaltamento.
- Non azionare un'unità che è caduta o è danneggiata.
- L'apparecchio con riscaldatore elettrico deve essere collocato ad almeno 1 metro di distanza da materiali combustibili.
- Non toccare l'unità con le mani bagnate o umide o a piedi nudi.
- Se il condizionatore d'aria viene rovesciato durante l'utilizzo, spegnere l'unità e scollegarla immediatamente dall'alimentazione principale. Controllare visivamente l'unità per assicurarsi che non

## 1 Misure di sicurezza

riporti danni. Se si sospetta che l'unità sia stata danneggiata, contattare un tecnico oppure il servizio clienti per assistenza.

- Durante un temporale, scollegare l'alimentazione per evitare danni alla macchina dovuti ai fulmini.
- Il climatizzatore deve essere utilizzato in modo da essere protetto dall'umidità, per esempio dalla formazione di condensa, da schizzi d'acqua, ecc. Non posizionare o conservare il climatizzatore in luoghi in cui possa cadere o entrare in contatto con acqua o altri liquidi. In tal caso, scollegarlo immediatamente dalla presa elettrica.
- Eseguire tutti i collegamenti elettrici rigorosamente secondo il diagramma di cablaggio situato all'interno dell'unità.
- La progettazione della scheda a circuito stampato (PCB) prevede un fusibile per fornire protezione da sovracorrente. Le specifiche del fusibile sono riportate sul circuito stampato, ad esempio: T 3,15 A/250 V, ecc.
- Questo apparecchio può essere utilizzato da bambini dagli 8 anni in su se controllati o istruiti sull'utilizzo sicuro dell'apparecchio e se ne comprendono i possibili rischi. La pulizia e la manutenzione da parte dell'utente non devono essere effettuate da bambini se non di età superiore agli 8 anni e sotto la supervisione di un adulto. Tenere l'apparecchio e il relativo cavo di alimentazione fuori dalla portata di bambini di età inferiore agli 8 anni. (applicabile per i paesi europei).
- Questo elettrodomestico non è destinato all'utilizzo da parte di persone (compresi i bambini) con capacità fisiche, sensoriali o



## 1 Misure di sicurezza

mentali ridotte o che non posseggono la dovuta esperienza e conoscenza, a meno che non siano controllate o istruite all'uso dell'elettrodomestico da una persona responsabile della loro sicurezza. (applicabile per gli altri paesi, eccetto i paesi europei)

- I bambini devono essere sorvegliati per assicurarsi che non giochino con l'elettrodomestico. I bambini devono essere costantemente controllati se si trovano nei pressi dell'unità.
- Se il cavo di alimentazione è danneggiato, deve essere sostituito dal produttore, dal servizio di assistenza o da personale qualificato al fine di evitare rischi.
- Prima di effettuare la pulizia o altro tipo di manutenzione, l'apparecchio deve essere scollegato dalla presa di corrente.
- Non rimuovere le parti protettive fisse. Non usare questo elettrodomestico se non funziona correttamente, se è caduto o se è stato danneggiato.
- Non far passare il cavo sotto i tappeti. Non coprire il cavo con tappeti, passatoie o coperture simili. Non far passare il cavo sotto mobili o apparecchi. Disporre il cavo lontano da zone di passaggio e dove non sarà di inciampo.
- Non azionare l'unità con un cavo, una presa, un fusibile elettrico o un interruttore danneggiati. Rimuovere l'unità o inviarla ad un centro di assistenza autorizzato per l'analisi e/o la riparazione.
- Per ridurre il rischio di incendi o di scosse elettriche, non utilizzare questo apparecchio con qualsiasi dispositivo di controllo della velocità a stato solido.

## 1 Misure di sicurezza

- L'elettrodomestico deve essere installato in conformità con le normative di cablaggio nazionali.
- Contattare il tecnico autorizzato al servizio di assistenza per la riparazione o la manutenzione di questa unità.
- Contattare il tecnico autorizzato per l'installazione di questa unità.
- Non ostruire o coprire le griglie di ingresso o di uscita.
- Non utilizzare questo prodotto per funzioni diverse da quelle descritte in questo manuale di istruzioni.
- Prima della pulizia, spegnere l'alimentazione e scollegare l'unità.
- Scollegare l'alimentazione nel caso in cui si avvertono rumori o odori strani, oppure se fuoriesce del fumo dall'unità.
- Non premere i pulsanti sul pannello di controllo con qualcosa di diverso dalle dita.
- Non rimuovere le parti protettive fisse. Non usare questo elettrodomestico se non funziona correttamente, se è caduto o se è stato danneggiato.
- Non azionare oppure arrestare l'unità inserendo o tirando la spina del cavo di alimentazione.
- Non utilizzare sostanze chimiche pericolose per la pulizia o che possano entrare in contatto con l'unità. Non utilizzare l'elettrodomestico in presenza di sostanze infiammabili o vapori come alcool, insetticidi, benzina, ecc.
- Il climatizzatore deve essere sempre trasportato in posizione verticale e posizionato su una superficie piana e stabile durante l'uso.

## 1 Misure di sicurezza

- Rivolgersi sempre ad una persona qualificata per effettuare le riparazioni. Sostituire il cavo dell'alimentatore danneggiato con un nuovo cavo di alimentazione ottenuto dal fabbricante del prodotto e non con un cavo riparato.
- Tenere la spina per il capo della spina di alimentazione quando la si estrae.
- Spegnerne il prodotto quando non è in uso.
- Avvertenza: non utilizzare mezzi manuali per l'accelerazione del processo di sbrinamento o per la pulizia diversi da quelli consigliati dal produttore. L'apparecchio deve essere conservato in una stanza senza fonti di ignizione a funzionamento continuo (ad esempio: fiamme libere, un apparecchio a gas in funzione o un riscaldatore elettrico in funzione). Non perforare né bruciare. Siate consapevoli del fatto che i refrigeranti potrebbero non avere un odore.
- Sull'apparecchio deve essere indicato l'isolamento dell'interruttore differenziale (RCD) avente una corrente di esercizio residua non superiore a 30 mA.
- Questo apparecchio è destinato all'uso in ambito domestico e in applicazioni simili, quali
  - zone cucina riservate al personale in negozi, uffici e altri ambienti lavorativi;
  - fattorie;
  - da parte dei clienti in alberghi, motel e altri ambienti di tipo residenziale;
  - ambienti di tipo bed & breakfast;

- Non utilizzare mezzi di accelerazione del processo di sbrinamento o per la pulizia che non sia quelli consigliati dal produttore.
- L'apparecchio deve essere conservato in una stanza senza fonti di ignizione a funzionamento continuo (ad esempio: fiamme libere, un apparecchio a gas in funzione o un riscaldatore elettrico in funzione).
- Non perforare né bruciare.
- Siate consapevoli del fatto che i refrigeranti potrebbero non avere un odore.
- L'apparecchio BA 309 C/BA 310 AC deve essere installato, azionato e conservato in un ambiente con una metratura superiore a 10 m<sup>2</sup>.
- L'apparecchio BA 312 C/BA 312 H deve essere installato, azionato e conservato in un ambiente con una metratura superiore a 12 m<sup>2</sup>.
- Occorre osservare la conformità con la normativa nazionale sul gas.
- Mantenere le prese d'aria libere da ostruzioni.
- L'apparecchio deve essere riposto in modo da evitare il verificarsi di danni meccanici.
- Si avverte che l'apparecchio deve essere conservato in un'area ben ventilata le cui dimensioni corrispondano all'area dei locali specificata per il funzionamento.
- Eventuali addetti ai lavori con il circuito refrigerante devono detenere un certificato valido recente da un'autorità di valutazione accreditata del settore, che autorizzi le competenze nel gestire in modo sicuro i refrigeranti in conformità con le specifiche di valutazione riconosciute dal settore.

- La manutenzione deve essere effettuata come raccomandato dal produttore del dispositivo. Manutenzione e riparazioni che richiedono l'assistenza di altro personale qualificato saranno eseguite sotto la supervisione di una persona competente nell'uso di refrigeranti infiammabili.

1. Trasporto di apparecchiature contenenti refrigeranti infiammabili.  
Vedere le normative sul trasporto.

2. Contrassegni delle apparecchiature utilizzando cartelli.  
Vedere le normative locali.

3. Smaltimento delle apparecchiature con refrigeranti infiammabili.  
Vedere le normative nazionali.

4. Stoccaggio di attrezzature/apparecchi

Lo stoccaggio delle apparecchiature deve essere conforme alle istruzioni del produttore.

5. Stoccaggio di apparecchiature imballate (invendute)

La protezione delle confezioni stoccate deve essere costruita in modo tale che il danno meccanico all'apparecchiatura all'interno del pacco non provochi una perdita di carica del refrigerante.

Il numero massimo di pezzi di apparecchiature autorizzati per essere stoccati insieme sarà determinato dalle normative locali.

6. Informazioni sull'assistenza

- 1) Controlli dell'area

Prima di iniziare l'intervento sui sistemi contenenti refrigeranti infiammabili, sono necessari controlli di sicurezza per garantire di ridurre al minimo il rischio di combustione. Per la riparazione

del sistema di refrigerazione, attenersi alle precauzioni prima di effettuare interventi sul sistema.

## 2) Procedura di lavoro

I lavori devono essere eseguiti in una procedura controllata in modo da ridurre al minimo il rischio che un gas infiammabile o vapore sia presente durante l'esecuzione del lavoro.

## 3) Area di lavoro generale

Tutto il personale di manutenzione e gli altri che lavorano nell'area locale devono essere istruiti sulla natura del lavoro svolto. Il lavoro in spazi ristretti deve essere evitato. L'area intorno allo spazio di lavoro deve essere sezionata. Assicurarsi che le condizioni all'interno dell'area siano state rese sicure dal controllo del materiale infiammabile.

## 4) Controllo della presenza di refrigerante

L'area deve essere controllata con un rilevatore di refrigerante adeguato prima e durante il lavoro, per assicurarsi che il tecnico sia consapevole della presenza di ambienti potenzialmente infiammabili. Assicurarsi che le apparecchiature di rilevamento delle perdite in uso siano adatte per l'uso con refrigeranti infiammabili, ovvero senza scintille, adeguatamente sigillate o a sicurezza intrinseca.

## 5) Presenza di estintori

Se si deve effettuare un intervento a caldo nelle apparecchiature di refrigerazione o in qualsiasi parte associata, tenere a portata di mano dispositivi antincendio. Tenere un estintore a polvere asciutta o con CO<sub>2</sub> nei pressi dell'area di carica.

### 6) Nessuna fonte di combustione

Il personale che interviene in un sistema di refrigerazione esponendo le tubazioni che contengono o hanno contenuto refrigerante infiammabile non deve utilizzare fonti di combustione in modo che possa comportare il rischio di incendio o esplosione. Il personale non deve essere fumare durante l'intervento. Tutte le possibili fonti di combustione, comprese fumare, devono essere tenuti sufficientemente lontane dal sito di installazione, riparazione, rimozione e smaltimento, durante il quale il refrigerante infiammabile può essere rilasciato nello spazio circostante. Prima dell'intervento, è necessario controllare l'area intorno alle apparecchiature per assicurarsi che non vi siano pericoli infiammabili o rischi di combustione. Devono essere apposti cartelli di "Vietato fumare".

### 7) Area ventilata

Assicurarsi che l'area sia aperta o venga adeguatamente ventilata prima di intervenire nel sistema o effettuare qualsiasi intervento a caldo. Fornire un grado di ventilazione continua durante il periodo dell'intervento. La ventilazione deve disperdere in modo sicuro il refrigerante rilasciato e preferibilmente espellerlo all'esterno nell'atmosfera.

### 8) Controlli alle apparecchiature di refrigerazione

I componenti elettrici sostituiti devono essere idonei allo scopo e alle specifiche corrette. Attenersi sempre alle linee guida di manutenzione e assistenza del produttore. In caso di dubbi, rivolgersi al reparto tecnico del produttore per assistenza. I seguenti

controlli devono essere applicati agli impianti che utilizzano refrigeranti infiammabili:

- la quantità di carica deve essere conforme alle dimensioni della stanza in cui sono installate le parti contenenti refrigerante;
- i macchinari e le prese di ventilazione devono funzionare in modo adeguato e non devono essere ostruite;
- se viene utilizzato un circuito di refrigerazione indiretta, il circuito secondario deve essere controllato per verificare la presenza di refrigerante; i contrassegni sull'apparecchiatura devono essere sempre visibili e leggibili. i contrassegni e i segni illeggibili devono essere corretti;
- Il tubo o i componenti di refrigerazione sono installati in una posizione in cui è improbabile che possano essere esposti a qualsiasi sostanza che possa corrodere componenti contenenti refrigerante, a meno che i componenti non siano realizzati con materiali che sono intrinsecamente resistenti alla corrosione o adeguatamente protetti da corrosione.

### 9) Controlli ai dispositivi elettrici

La riparazione e la manutenzione di componenti elettrici comprendono controlli di sicurezza iniziali e procedure di ispezione dei componenti. In presenza di un guasto che potrebbe compromettere la sicurezza, l'alimentazione elettrica non deve essere collegata al circuito finché il guasto non viene riparato in modo soddisfacente. Se il guasto non può essere riparato immediatamente, ma è necessario continuare l'operazione, adottare un'adeguata soluzione temporanea.



Il proprietario del materiale deve essere informato o avvisato in modo che possa avvisare tutti.

I controlli di sicurezza iniziali devono comprendere, senza limiti:

- lo scaricamento dei condensatori: questa operazione deve essere eseguita in modo sicuro per evitare scintille.
- Non devono esservi componenti elettrici sotto tensione e cablaggio esposto durante la carica, il recupero o lo spurgo del sistema;
- Vi deve essere una continuità di messa a terra.

## 7. Riparazioni ai componenti sigillati

1) Durante le riparazioni ai componenti sigillate, scollegare tutta l'alimentazione elettrica dalle apparecchiature da sottoporre ad intervento prima della rimozione delle coperture sigillate, ecc. Se è assolutamente necessario disporre di alimentazione elettrica sulle apparecchiature durante la manutenzione, collocare un rilevatore di perdite sempre attivo nel punto più critico per avvertire di una situazione potenzialmente pericolosa.

2) Prestare particolare attenzione a quanto segue per garantire che, intervenendo sui componenti elettrici, l'alloggiamento non viene alterato in modo tale da influire negativamente sul livello di protezione. Ciò include danni ai cavi, un numero eccessivo di collegamenti, terminali non conformi alle specifiche originali, danni alle guarnizioni, un'installazione non corretta delle guarnizioni, ecc. Assicurarsi che gli apparecchi siano montati saldamente. Assicurarsi che le guarnizioni o i materiali di tenuta non siano degradati in modo da essere inutilizzabili per impedire l'ingresso

di atmosfere infiammabili. Le parti di ricambio devono essere conformi alle specifiche del produttore.

**Nota:**

L'uso di sigillante siliconico potrebbe inibire l'efficacia di alcuni tipi di apparecchiature di rilevamento di perdite. I componenti a sicurezza intrinseca non devono essere isolati prima di intervenire su di essi.

### 8. Riparazione di componenti a sicurezza intrinseca

Non applicare carichi induttivi o capacitivi permanenti al circuito senza garantire che non superino la tensione ammissibile e la corrente consentita per le apparecchiature in uso. I componenti a sicurezza intrinseca sono gli unici su cui si può intervenire mentre sono sotto tensione in presenza di un'atmosfera infiammabile. Le apparecchiature di test devono disporre di una portata nominale adeguata. Sostituire i componenti solo con i ricambi specificati dal produttore. Le parti non specificate dal produttore possono provocare la combustione di refrigerante nell'atmosfera a causa di una perdita.

### 9. Cablaggio

Controllare che il cablaggio non sarà soggetto ad usura, corrosione, pressione eccessiva, vibrazioni, bordi taglienti o altri effetti negativi sull'ambiente. Il controllo deve inoltre tener conto degli effetti dell'invecchiamento o delle vibrazioni continue provenienti da fonti quali compressori o ventilatori.

## 10. Rilevamento di refrigeranti infiammabili

In nessun caso le potenziali fonti di combustione devono essere utilizzate per la ricerca o il rilevamento di perdite di refrigerante. Non si deve utilizzare una torcia alogena (o qualsiasi altro rivelatore che utilizza una fiamma libera).

## 11. Metodi di rilevamento perdite

I rilevatori elettronici di perdite devono essere utilizzati per individuare i refrigeranti infiammabili, ma la sensibilità potrebbe non essere adeguata o potrebbe essere necessaria. I rilevatori elettronici di perdite devono essere utilizzati per rilevare i refrigeranti infiammabili, ma la sensibilità potrebbe non essere adeguata oppure potrebbero necessitare di una ricalibrazione (le apparecchiature di rilevamento devono essere calibrate in un'area priva di refrigerante). Assicurarsi che il rivelatore non sia una fonte potenziale di combustione e sia adatto per il refrigerante utilizzato. Le apparecchiature di rilevamento di perdite devono essere impostate ad una percentuale di LFL del refrigerante e calibrato in base al refrigerante impiegato e la percentuale appropriata di gas (25% massimo) deve essere verificata. I fluidi di rilevamento delle perdite sono adatti per l'uso con la maggior parte dei refrigeranti, ma si deve evitare l'uso di detergenti a base di cloro in quanto il cloro potrebbe reagire con il refrigerante e corrodere le tubazioni di rame. Se si sospetta una fuga, tutte le fiamme libere devono essere rimosse/spente. In caso di perdita di refrigerante che richiede brasatura, tutto il refrigerante viene recuperato dal sistema o isolato (tramite valvole di isolamento) in una parte del sistema lontana dalla perdita.

L'azoto esente da ossigeno (OFN) viene quindi spurgato attraverso il sistema sia prima che durante il processo di brasatura.

## 12. Rimozione ed evacuazione

Quando si interviene sul circuito refrigerante per effettuare le riparazioni o per qualsiasi altro scopo, utilizzare procedure convenzionali. Tuttavia, è importante osservare le migliori prassi tenendo in considerazione l'inflammabilità. Attenersi alla seguente procedura:

- rimuovere refrigerante;
- spurgare il circuito con gas inerte;
- evacuare;
- purgare di nuovo con gas inerte;
- interrompere il circuito tramite intercettazione o brasatura.

La carica di refrigerante deve essere recuperata nelle bombole di recupero corrette. Eseguire il "flussaggio" del sistema con OFN per rendere sicura l'unità. Potrebbe essere necessario ripetere più volte questa procedura. Non utilizzare aria compressa o ossigeno per questa operazione.

Il flussaggio si ottiene interrompendo il vuoto nel sistema con OFN e continuando a riempire fino al raggiungimento della pressione di esercizio, quindi sfiatando nell'atmosfera e infine tirando verso il vuoto. Questo processo deve essere ripetuto finché non vi è più refrigerante all'interno del sistema. Quando si utilizza la carica OFN finale, il sistema deve essere sfiatato fino alla pressione atmosferica per consentire l'intervento. Questa operazione è assolutamente

vitale se si devono effettuare le operazioni di brasatura sulle tubazioni. Assicurarsi che la presa della pompa a vuoto non sia vicino a fonti di combustione e che sia disponibile ventilazione.

### 13. Procedure di carica

Oltre alle procedure di carica convenzionali, attenersi ai seguenti requisiti: Assicurarsi che non si verifichi la contaminazione di diversi refrigeranti quando si utilizzano apparecchiature di carica. I flessibili o i condotti devono essere più corti possibili per ridurre al minimo la quantità di refrigerante contenuta.

Le bombole devono essere tenute in posizione verticale.

Assicurarsi che il sistema refrigerante sia collegato a terra prima di caricare il sistema con refrigerante.

Etichettare il sistema al termine della carica (se non è già etichettato).

Prestare estrema cautela a non riempire eccessivamente il sistema refrigerante. Prima di caricare il sistema, è necessario testare la con pressione con OFN. Devono essere testate eventuali perdite del sistema al termine di ricarica, ma prima della messa in servizio. Prima di uscire dal sito, è necessario effettuare un ulteriore test di perdite.

### 14. Messa fuori servizio

Prima di effettuare questa procedura, è essenziale che il tecnico abbia acquisito piena familiarità con le apparecchiature e tutti i suoi dettagli. Si raccomanda di adottare una buona prassi per recuperare in modo sicuro tutti i refrigeranti. Prima di effettuare l'operazione, nel caso in cui sia necessaria l'analisi del refrigerante recuperato

prima del riutilizzo, prelevare un campione di olio e refrigerante. È essenziale che l'alimentazione elettrica sia disponibile prima di iniziare operazione.

- a. Acquisire familiarità con le apparecchiature e il relativo funzionamento.
- b. Isolare elettricamente il sistema.
- c. Prima di eseguire la procedura, verificare quanto segue:
  - le apparecchiature meccaniche di movimentazione sono disponibili, ove necessario, per la movimentazione di bombole di refrigerante;
  - tutti i dispositivi di protezione individuale sono disponibili e sono utilizzati in modo corretto; il processo di recupero è monitorato in ogni momento da personale competente;
  - le apparecchiature di recupero e le bombole devono essere conformi agli standard adeguati.
- d. Ove possibile, pompare il sistema di refrigerante.
- e. Se il vuoto non è possibile, fare in modo che un collettore rimuova il refrigerante da varie parti del sistema.
- f. Assicurarsi che la bombola si trovi sulle bilance prima di effettuare il recupero.
- g. Avviare la macchina di recupero e azionarla in conformità alle istruzioni del produttore.
- h. Non riempire eccessivamente le bombole. (Non oltre l'80% del volume di carica del liquido).

- i. Non superare la pressione massima di esercizio delle bombole, seppure temporaneamente.
- j. Una volta riempite correttamente le bombole e terminato il processo, assicurarsi che le bombole e le apparecchiature siano state rimosse tempestivamente dal sito e tutte le valvole di isolamento sulle apparecchiature siano chiuse.
- k. Il refrigerante recuperato non deve essere caricato in un altro sistema di refrigerazione a meno che non sia stato pulito e controllato.

## 15. Etichettatura

Le apparecchiature devono essere etichettate indicando la messa fuori servizio e lo svuotamento di refrigerante. L'etichetta deve essere datata e firmata. Assicurarsi che sulle apparecchiature siano presenti delle etichette che indichino la presenza di refrigerante infiammabile.

## 16. Recupero

Quando si rimuove il refrigerante da un sistema, per la manutenzione o la messa fuori servizio, si raccomanda di adottare una buona prassi per rimuovere in modo sicuro tutti i refrigeranti. Quando si trasferisce il refrigerante in bombole, assicurarsi di utilizzare esclusivamente bombole adeguate per il recupero del refrigerante.

Assicurarsi che sia disponibile il numero corretto di bombole per la carica totale del sistema. Tutte le bombole da utilizzare sono designate per il refrigerante recuperato ed etichettate per tale refrigerante (ovvero bombole speciali per il recupero

del refrigerante). Le bombole devono essere dotate di valvola di sicurezza e relative valvole di isolamento in buone condizioni. Le bombole di recupero sono evacuate e, ove possibile, raffreddate prima del recupero.

Le apparecchiature di recupero devono essere in buone condizioni con una serie di istruzioni relative alle apparecchiature a portata di mano e devono essere adeguate per il recupero dei refrigeranti infiammabili. Inoltre, una serie di bilance calibrate deve essere disponibile e in buone condizioni. I flessibili devono essere dotati di attacchi di scollegamento privi di perdite e in buone condizioni. Prima di utilizzare la macchina di recupero, verificare che sia in condizioni di funzionamento soddisfacente, sia stata effettuata una corretta manutenzione e tutti i componenti elettrici associati siano sigillati per evitare la combustione in caso di rilascio di refrigerante. In caso di dubbi, consultare il produttore.

Il refrigerante recuperato deve essere riportato al fornitore del refrigerante nella bombola di recupero adeguata e con la relativa Nota di trasferimento dei rifiuti compilata. Non mischiare i refrigeranti in unità di recupero e, soprattutto, non in bombole. Se si devono rimuovere compressori o olio per compressori, assicurarsi che siano stati evacuati ad un livello accettabile per garantire che il refrigerante infiammabile non rimanga all'interno del lubrificante. Il processo di evacuazione deve essere effettuato prima di riportare il compressore ai fornitori. Adottare esclusivamente il riscaldamento elettrico sul corpo del compressore per accelerare questo processo. Quando si scarica l'olio da un sistema, l'operazione deve essere eseguita in modo sicuro.



### 3 Preparazione

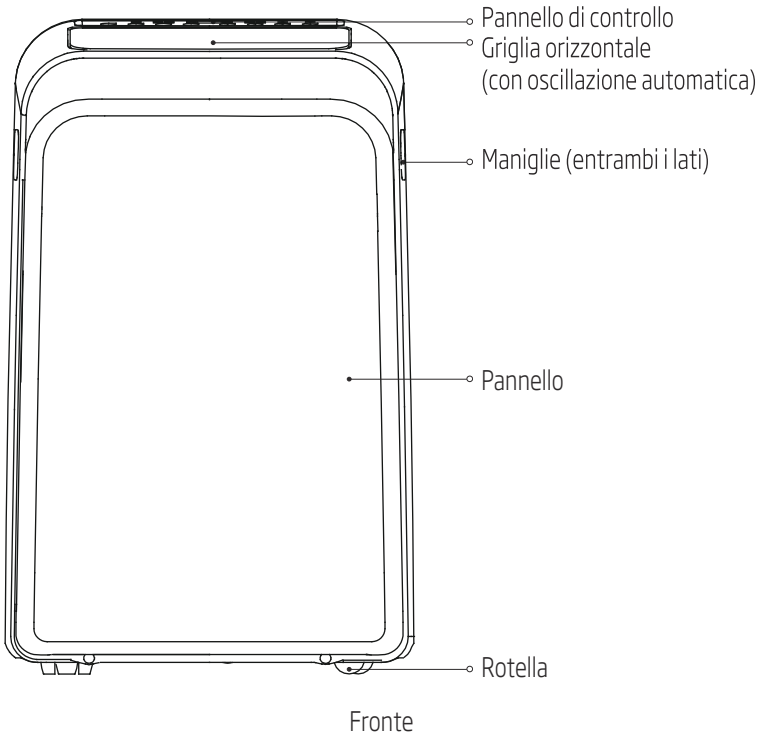

### 3 Preparazione

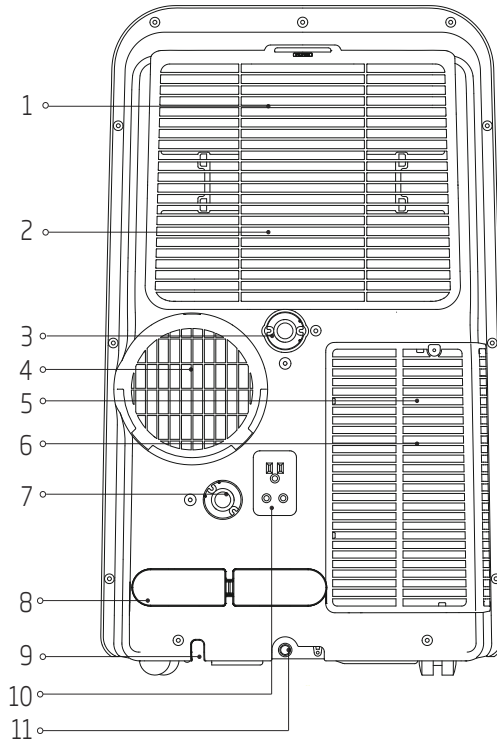

1. Filtro dell'aria superiore (dietro la griglia)
2. Presa d'aria superiore
3. Sbocco di drenaggio
4. Uscita dell'aria
5. Filtro aria inferiore
6. Presa d'aria inferiore

7. Sbocco di drenaggio (solo per il modello a pompa di calore)
8. Staffa del cavo alimentazione
9. Alloggiamento per il cavo di alimentazione
10. Presa di corrente elettrica
11. Sbocco di drenaggio della vaschetta inferiore

Retro

## 4 Installazione

### 4.1 Scelta della corretta ubicazione

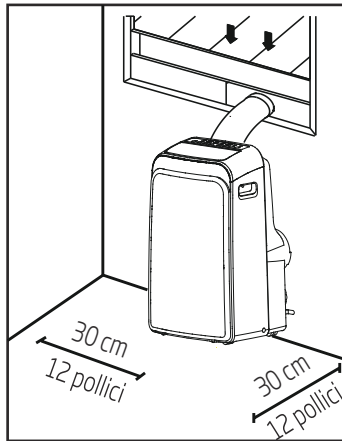

Il luogo di installazione deve soddisfare i requisiti seguenti:

- Assicurarsi di installare la propria unità su una superficie piana per ridurre al minimo rumori e vibrazioni.
- Installare l'unità nelle vicinanze di una presa provvista di terminale di messa a terra, e in modo che lo sbocco di drenaggio della vaschetta di raccolta (che si trova sul retro dell'unità) sia accessibile.
- Posizionare l'unità ad almeno 30 cm (12") dalla parete più vicina per garantire un condizionamento dell'aria adeguato.
- Non coprire le prese d'aria, le uscite o il recettore dei segnali del telecomando dell'unità, in quanto ciò potrebbe danneggiarla.

### 4.2 Installazione consigliata

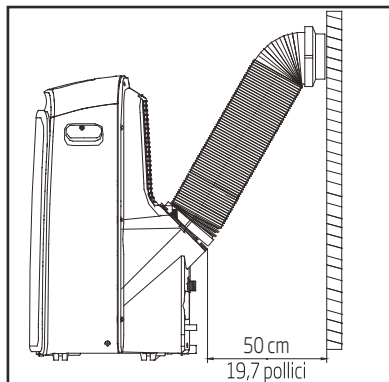

## 4 Installazione

### Nota:

Tutte le illustrazioni di questo manuale servono solo a scopo esplicativo. La macchina in uso potrebbe essere leggermente diversa.

Prevale la forma effettiva.



L'unità può essere controllata dal pannello di controllo o con il telecomando. In questo manuale non sono incluse le operazioni per il funzionamento del telecomando.

Per ulteriori dettagli, consultare il <<Manuale di istruzioni del telecomando>> in dotazione.









Se ci sono differenze rilevanti tra la descrizione delle funzioni nel "Manuale di istruzioni" e quelle nelle "Illustrazioni del telecomando", prevarranno le descrizioni riportate nel "Manuale di istruzioni".

### 4.3 Attrezzatura necessaria







- Cacciavite a croce medio; - Metro a nastro o righello; - Coltello o forbici; - Sega (opzionale, per accorciare l'adattatore per finestre strette).

### 4.4 Accessori

Controllare le dimensioni della finestra e scegliere il cursore finestra adatto.

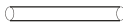
Componenti	Descrizione	Quantità
	Adattatore dell'unità	1 pz
	Tubo di scarico	1 pz
	Adattatore cursore finestra	1 pz
	Adattatore A per lo scarico a muro (solo per installazioni a parete)	1 pz
	Adattatore dello scarico a muro B (con tappo) (solo per installazioni a parete)	1 pz
	Vite e tassello (solo per installazioni a parete)	4 set
	Cursore finestra A	1 pz
	Cursore finestra B	1 pz
	Staffa del cavo alimentazione	1 pz

## 4 Installazione

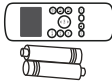
Componenti	Descrizione	Quantità
	Vite	1 pz
	Staffa e vite di sicurezza	1 set
	Tubo di scarico	1 pz
	Adattatore del tubo di drenaggio (solo per i modelli a pompa di calore)	1 pz
	Guarnizione in schiuma A (adesiva)	2 pz
	Guarnizione in schiuma B (adesiva)	2 pz
	Guarnizione in schiuma C (non adesiva)	1 pz
	Telecomando e batteria	1 set

### 4.5 Kit di installazione su finestre

Fase uno: preparazione del gruppo del tubo di scarico

Premere il tubo di scarico nell'adattatore del cursore finestra e nell'adattatore dell'unità, che si aggancerà automaticamente mediante le staffe elastiche degli adattatori.

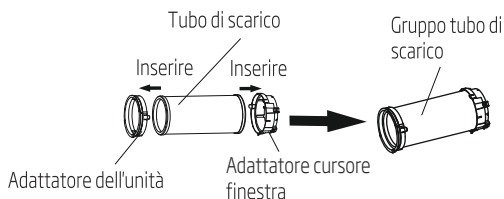

Fase due: installare il gruppo del tubo di scarico sull'unità

Inserire l'adattatore dell'unità del gruppo del tubo di scarico nella scanalatura inferiore dell'uscita dell'aria dell'unità e allineare contemporaneamente il gancio dell'adattatore con l'alloggiamento sull'uscita dell'aria, quindi far scorrere verso il basso il gruppo del tubo di scarico lungo la direzione della freccia per l'installazione.

## 4 Installazione

Assicurarsi che il gancio dell'adattatore sia allineato con l'alloggiamento sull'uscita dell'aria.

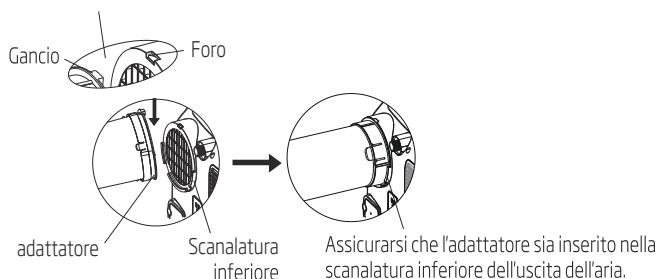

Fase tre: preparazione del cursore finestra regolabile

Regolare le dimensioni del cursore finestra in base alle dimensioni della finestra.

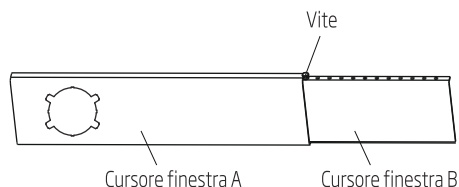

**Nota:** Dopo aver preparato il gruppo del tubo di scarico e il cursore finestra regolabile, scegliere tra uno dei seguenti metodi di installazione.

**Tipo 1: Installazione su finestra a ghigliottina o su finestra scorrevole (opzionale)**

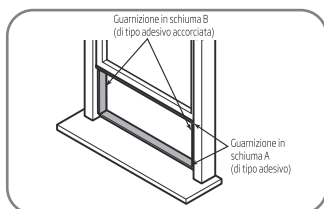

o

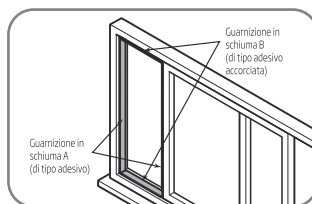

## 4 Installazione

1. Tagliare le fasce di guarnizione in schiuma A e B adesive secondo le lunghezze adeguate, quindi fissarle alla ghigliottina e al telaio della finestra come mostrato.

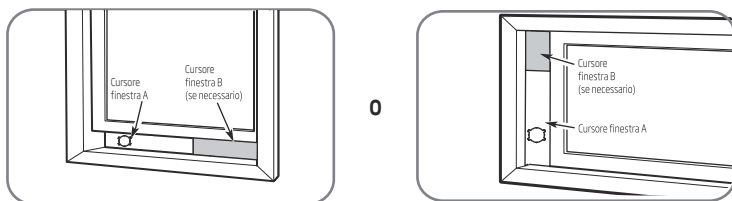

2. Inserire il gruppo cursore finestra nell'apertura della finestra.

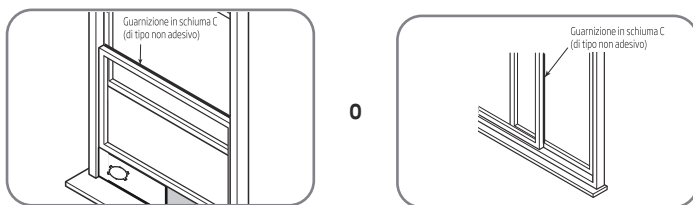

3. Tagliare la striscia di guarnizione in schiuma C non adesiva secondo la larghezza della finestra. Inserire la guarnizione tra il vetro e il telaio della finestra per evitare che entrino aria e insetti nella stanza.

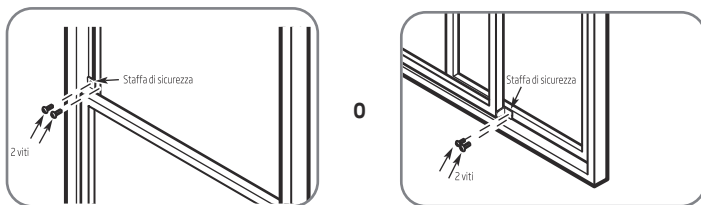

4. Se lo si desidera, installare la staffa di sicurezza con 2 viti come mostrato.

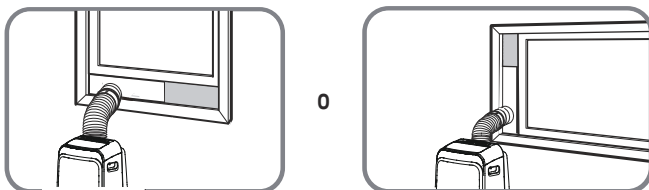

5. Inserire l'adattatore del cursore finestra nel foro del cursore finestra.

## 4 Installazione

### Tipo 2: Installazione a parete (opzionale)

1. Praticare un foro di 125 mm (4,9 pollici) nella parete per l'adattatore dello scarico a muro B. 2. Fissare l'adattatore dello scarico a muro B alla parete mediante le quattro viti e tasselli forniti nel kit. 3. Collegare il gruppo del tubo di scarico (con l'adattatore dello scarico a muro A) all'adattatore dello scarico a muro B.

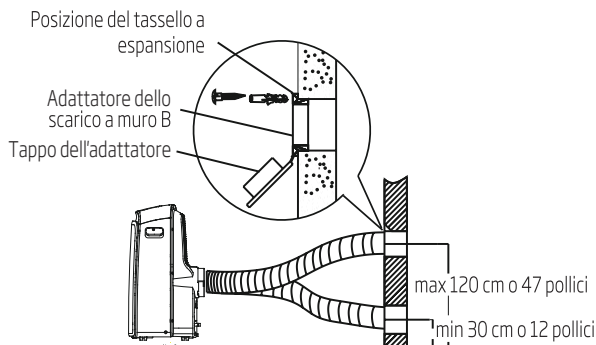

**Nota:** Quando non è in uso, coprire il foro con il tappo dell'adattatore.



**Nota:** Per garantire un corretto funzionamento, non estendere troppo oppure piegare il tubo. Assicurarsi che, nelle vicinanze dell'unità, non ci siano oggetti che possano ostacolare il corretto flusso d'aria in uscita (nella portata di 500 mm) affinché il sistema di scarico funzioni correttamente. Tutte le illustrazioni di questo manuale servono solo a scopo esplicativo. Il climatizzatore può essere leggermente diverso. Prevale la forma effettiva.





## 5 Funzionamento



**Nota:** L'aspetto del pannello di controllo sarà il seguente:

### Per i modelli a pompa di calore

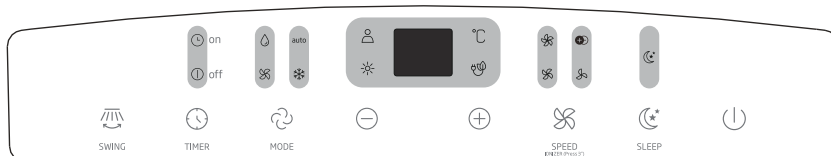

### Per i modelli di solo raffreddamento

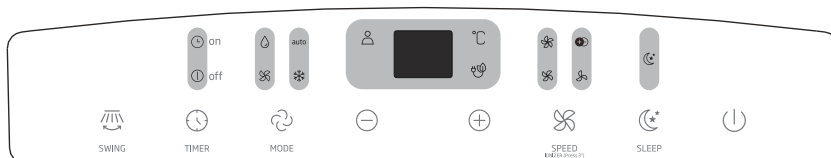

	Spia modalità Heat (Riscaldamento)		Spia velocità di ventilazione elevata		Spia Zone follow (Temperatura zona)
	Spia modalità Cool (Raffreddamento)		Spia velocità di ventilazione media		Spia modalità Sleep (Sonno)
	Spia modalità Fan (Ventilazione)		Spia velocità di ventilazione bassa		Gradi Celsius
	Spia modalità Dry (Deumidificazione)	auto	Spia modalità Auto (Automatica)		Display a LED
	Ionizzatore				

## 5 Funzionamento

### Tasto SWING (Oscillazione)

Viene utilizzato per avviare la funzione di Auto swing (Oscillazione automatica). Quando questa funzione è attiva, premere il tasto SWING (Oscillazione) per fermare e quindi indirizzare il deflettore sull'angolazione desiderata.

### Tasto TIMER

Viene utilizzato per avviare le modalità Auto on (Avvio automatico) e Auto off (Spegnimento automatico), rispettivamente per programmare l'avvio e lo spegnimento automatico dell'unità, in combinazione con i tasti + e -. L'indicatore on/off del timer si illuminerà al di sotto dell'impostazione relativa.

### Tasto MODE (Modalità)

Seleziona la modalità di funzionamento desiderata. Ogni volta che si preme il tasto verrà selezionata una diversa modalità, che passerà da Auto (Automatica), Cool (Raffreddamento), Dry (Deumidificazione), Fan (Ventilazione) a Heat (Riscaldamento) (esclusi i modelli con la sola funzione di raffreddamento). L'indicatore di modalità si illuminerà al di sotto delle diverse impostazioni di modalità.

### Tasto Su (+) e tasto Giù (-)

Sono utilizzati per regolare (aumentare/diminuire) le impostazioni di temperatura ad incrementi di 1 °C in un intervallo da 17 a 30 °C, oppure per impostare il Timer in un intervallo da 0 a 24 ore.



**Nota:** Il comando è in grado di visualizzare la temperatura in gradi Celsius. Per passare da una temperatura all'altra, tenere premuti i tasti Su e Giù allo stesso tempo per 3 secondi.

### FAN (Ventilazione)

Controlla la velocità della ventola. Premere e selezionare una delle quattro modalità di ventilazione: Low (Bassa), Med (Media), High (Alta) e Auto (Automatica). La spia indicatore della velocità di ventilazione si illumina a seconda della diverse impostazioni di ventilazione. Quando si seleziona la modalità di ventilazione Auto (Automatica), tutti gli indicatori di ventilazione si oscureranno.

## 5 Funzionamento

### Funzione IONIZZATORE (IONIZER)

Premere il pulsante SPEED per 3 secondi per avviare la funzione IONIZZATORE e la spia IONIZER si illuminerà, il display LED mostrerà "ON" per 3 secondi. Il generatore di ioni si attiva e aiuterà a purificare l'aria all'interno della stanza. Premere di nuovo il pulsante SPEED per 3 secondi per interrompere la funzione IONIZZATORE. La spia IONIZER in questo modo si spegne ed il display LED mostrerà "OF" per 3 secondi.

#### Note:

- Quando la funzione è attivata, continuerà a funzionare finché non si spegnerà la funzione o il prodotto stesso.

### Tasto SLEEP (Notte)

È utilizzato per avviare la funzione Sleep (Notte).

### Tasto Power (Accensione)

Interruttore di accensione/spengimento.

### Display a LED

Indica la temperatura impostata in °C e le impostazioni del timer automatico. Durante le modalità Dry (Deumidificazione) e Fan (Ventilazione), verrà visualizzata la temperatura dell'ambiente.

Indica i codici di errore e il codice di protezione:

E1- Errore del sensore di temperatura della stanza.

E2- Errore del sensore di temperatura dell'evaporatore.

E3- Errore del sensore di temperatura del condensatore (su alcuni modelli).

E4- Errore di comunicazione del pannello.

P1- La vaschetta inferiore è piena. Collegare il tubo di drenaggio dell'acqua e lasciare drenare l'acqua raccolta. Se il problema si verifica nuovamente, contattare l'assistenza.



**Nota:** Quando si verifica uno dei malfunzionamenti riportati sopra, spegnere l'unità e controllare che non vi siano ostruzioni. Riavviare l'unità, e se il malfunzionamento persiste, spegnere unità e scollegare il cavo di alimentazione. Contattare il produttore o i relativi agenti di assistenza, oppure una persona ugualmente qualificata per l'assistenza.

## 5 Funzionamento

### Installazione del tubo di scarico

Il tubo di scarico e l'adattatore devono essere installati o rimossi in base alla modalità di utilizzo. Per le modalità Cool (Raffreddamento), Heat (Riscaldamento) (modello a pompa di calore) o Auto (Automatica), installare il tubo di scarico.

Per le modalità Fan (Ventilazione), Dehumidify (Deumidificazione) oppure Heat (Riscaldamento) (modelli a riscaldamento elettrico), rimuovere il tubo di scarico.

## 5.1 Istruzioni di funzionamento

### Modalità Cool (Raffreddamento)

- Premere il tasto "MODE" (Modalità) fino a far illuminare l'indicatore "Cool" (Raffreddamento).
- Premere i tasti di regolazione "+" o "-" per selezionare la temperatura desiderata. La temperatura può essere impostata in un intervallo da 17 a 30 °C.
- Premere il pulsante "FAN SPEED" (Velocità ventilazione) per scegliere la velocità del ventilatore.

### Modalità Heat (Riscaldamento) (solo modelli di raffreddamento senza questa funzione)

- Premere il tasto "MODE" (Modalità) fino a far illuminare l'indicatore "Heat" (Riscaldamento).
- Premere i tasti di regolazione "+" o "-" per selezionare la temperatura desiderata. La temperatura può essere impostata in un intervallo da 17 a 30 °C.
- Premere il pulsante "FAN SPEED" (Velocità ventilazione) per scegliere la velocità del ventilatore. Per alcuni modelli, la velocità del ventilatore non può essere regolata in modalità Heat (Riscaldamento).

### Modalità Dry (Deumidificazione)

- Premi il tasto "MODE" (Modalità) fino a far illuminare l'indicatore "Dry" (Deumidificazione).
- In questa modalità, non è possibile scegliere la velocità del ventilatore o regolare la temperatura. Il motore della ventola si avvierà a bassa velocità.
- Tenere le finestre e le porte chiuse per deumidificare l'ambiente al meglio.
- Non applicare il condotto alla finestra.

## 5 Funzionamento

### Modalità Auto (Automatica)

- Quando si imposta il climatizzatore in modalità Auto (Automatica), questo selezionerà automaticamente la funzione di raffreddamento, di riscaldamento (esclusi i modelli con la sola funzione di raffreddamento), o di sola ventilazione, a seconda della temperatura selezionata e della temperatura dell'ambiente.
- Il climatizzatore rileverà la temperatura dell'ambiente e la adeguerà alla temperatura impostata.
- In modalità Auto (Automatica), non è possibile scegliere la velocità del ventilatore.



**Nota:** In alcuni modelli, in modalità Auto (Automatica), si illuminerà sia la spia indicatore della modalità Auto (Automatica) sia quella della modalità di funzionamento in corso.

### Modalità Fan (Ventilazione)

- Premere il tasto "MODE" (Modalità) fino a far illuminare l'indicatore "Fan" (Ventilatore).
- Premere il pulsante "FAN SPEED" (Velocità ventilazione) per scegliere la velocità del ventilatore. Non è possibile regolare la temperatura.
- Non applicare il condotto alla finestra.

### Modalità Timer

- Quando l'unità è accesa, premendo il tasto TIMER si avvierà la modalità Auto-off (Spegnimento automatico) per la programmazione dello spegnimento automatico dell'unità e si illuminerà l'indicatore Timer off (Timer di spegnimento). Premi il tasto Up (Su) o il tasto Down (Giù) per selezionare l'orario desiderato. Premendo nuovamente il tasto Timer entro 5 secondi verrà avviata la modalità Auto-on (Avvio automatico) per la programmazione dell'avvio automatico dell'unità. E si illuminerà l'indicatore Timer on (Timer di accensione). Premere il tasto su o o il tasto giù per selezionare l'orario di avvio della modalità Auto-on (Avvio automatico).
- Quando l'unità è spenta, premere il tasto Timer per avviare la modalità Auto-on (Avvio automatico) per l'avvio automatico dell'unità. Premendolo di nuovo entro cinque secondi, avvierai la modalità Auto-off (Spegnimento automatico) per lo spegnimento automatico dell'unità.
- Premere o tenere premuto il tasto Up (Su) o il tasto Down (Giù) per modificare l'orario della modalità Auto, con incrementi di 0,5 ore, fino a 10 ore e poi con incrementi di 1 ora, fino a 24 ore. Verrà effettuato un conto alla rovescia del tempo che resta fino all'avvio.
- Se non viene effettuata alcuna operazione entro 5 secondi, il sistema si ripristinerà automaticamente e visualizzerà l'impostazione di temperatura precedente.
- L'accensione o lo spegnimento dell'unità o la regolazione dell'impostazione del timer a 0.0, resetterà la programmazione delle modalità di Auto Start/Stop (Avvio/Spegnimento automatico).

## 5 Funzionamento

### Modalità Sleep (Notte)

- Premere questo tasto per aumentare la temperatura selezionata (in raffreddamento) o diminuirla (in riscaldamento) di 1 °C ogni 30 minuti. La temperatura quindi aumenterà (in raffreddamento) o diminuirà (in riscaldamento) di 1 altro °C dopo altri 30 minuti. Questa nuova temperatura verrà mantenuta per 7 ore prima di tornare alla temperatura selezionata inizialmente. Con questa operazione verrà sospesa la modalità Sleep (Notte) e l'unità riprenderà a funzionare normalmente, come programmato in origine.



**Nota:** Questa funzione non è disponibile in modalità Dry (Deumidificazione) o Fan (Ventilazione).

## 5.2 Altre funzioni

### Temperatura zona



**Nota:** Questa funzione è attivabile solo dal telecomando. Il telecomando funge da termostato remoto per consentire un controllo preciso della temperatura nella sua posizione corrente. Per attivare la funzione Zone follow (Temperatura zona), puntare il telecomando verso l'unità e premere il tasto Zone follow (Temperatura zona). Il telecomando invierà questo segnale al condizionatore d'aria finché non si preme nuovamente il tasto Zone follow (Temperatura zona). Se l'unità non riceve il segnale Zone Follow/Temp Sensing (Temperatura zona/Rilevamento temperatura) nei successivi 7 minuti, l'unità esce dalla modalità Zone Follow/Temp Sensing (Temperatura zona/Rilevamento temperatura).



**Nota:** Questa funzione non è disponibile in modalità Dry (Deumidificazione) o Fan (Ventilazione).

### Riavvio automatico

Se l'unità smette di funzionare a causa dell'interruzione dell'alimentazione, questa verrà automaticamente riavviata con la funzione precedente al ripristino dell'alimentazione.

### Regolazione della direzione del flusso d'aria

Il deflettore può essere regolato automaticamente. Regolazione automatica della direzione del flusso d'aria:

- Quando l'unità è accesa, la griglia si apre completamente.
- Premere il tasto SWING (Oscillazione) sul pannello di controllo o sul telecomando per avviare la funzione Auto swing (Oscillazione automatica). Il deflettore oscillerà su e giù automaticamente.
- Non regolare manualmente il deflettore.

## 5 Funzionamento

### Attendere 3 minuti prima dell'operazione di ripristino

Dopo l'interruzione del funzionamento dell'unità, l'operazione di riavvio non potrà essere ripetuta prima di 3 minuti. Questo ha lo scopo di tutelare l'unità. L'operazione si avvierà automaticamente dopo 3 minuti.

### Funzione di risparmio energetico (su alcuni modelli)

Quando la temperatura dell'ambiente è più bassa della temperatura impostata per un certo periodo di tempo, l'unità attiverà automaticamente la funzione di risparmio energetico. I motori del compressore e della ventola si arresteranno. Quando la temperatura dell'ambiente è più alta della temperatura impostata, l'unità disattiverà automaticamente la funzione di risparmio energetico. I motori del compressore e (o) della ventola si mettono in funzione.



**Nota:** Per unità dotate di spia del risparmio energetico, questa spia si illuminerà in questa funzione.

### Drenaggio dell'acqua

- Durante le modalità di deumidificazione, togliere il tappo di scarico superiore dal retro dell'unità, installare il connettore di drenaggio (connettore universale da 5/8" di tipo femmina) con il tubo da 3/4" (acquistato in loco). Per i modelli senza connettore di drenaggio, basta collegare il tubo di scarico al foro. Inserire l'estremità aperta del tubo direttamente al di sopra della zona di scarico del piano interrato.

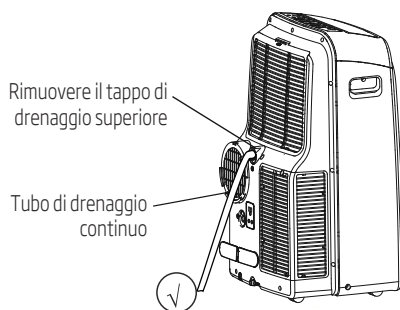

- Durante la modalità a pompa di calore, rimuovere il tappo di scarico inferiore dal retro dell'unità, installare il connettore di drenaggio (connettore universale da 5/8" di tipo femmina) con tubo da 3/4" (acquistato in loco). Per i modelli senza connettore di drenaggio, basta collegare il tubo di scarico al foro. Inserire l'estremità aperta dell'adattatore del tubo direttamente al di sopra della zona di scarico del piano interrato.

## 5 Funzionamento



**Nota:** Assicurarsi che il tubo sia fissato correttamente e che quindi non ci siano perdite. Dirigere il tubo verso il punto di drenaggio, facendo in modo che non vi siano pieghe che possano interrompere il flusso dell'acqua. Posizionare l'estremità del tubo nel punto di drenaggio e assicurarsi che l'estremità del tubo sia diretta verso il basso per consentire all'acqua di scorrere regolarmente. (Vedere le figure con (✓)). Non lasciare che si sollevi. (Vedere le figure con (X)). Quando non si utilizza il tubo di drenaggio continuo, assicurarsi che il corrispondente tappo di drenaggio e la manopola siano saldamente installati per prevenire perdite.

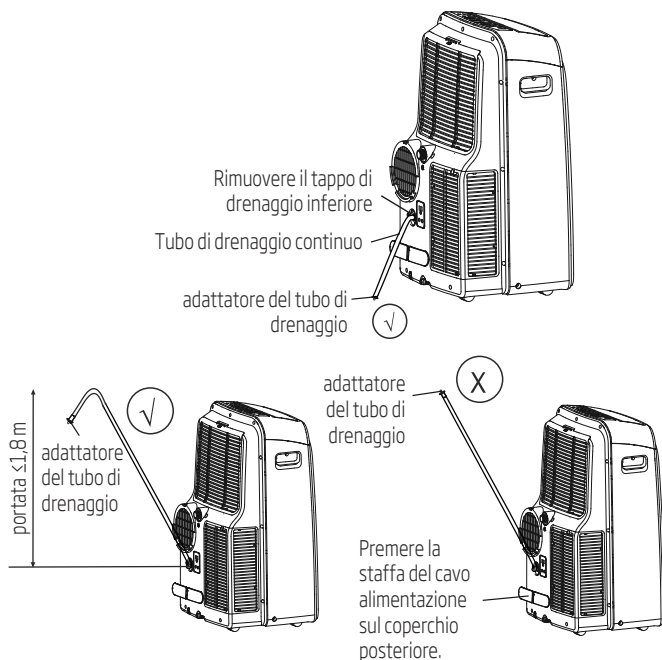

- Quando il livello dell'acqua della vaschetta inferiore raggiunge un livello predeterminato, l'unità emette 8 volte un segnale acustico (beep) e sullo schermo digitale compare il simbolo "P1". A questo punto il processo di condizionamento/deumidificazione dell'aria si arresta immediatamente. Tuttavia, il motore della ventola continuerà a funzionare (questo è normale). Spostare con attenzione l'unità nella posizione di drenaggio, rimuovere il tappo di drenaggio inferiore e lasciare defluire l'acqua. Reinserire il tappo di drenaggio inferiore e riavviare l'unità fino a far scomparire il simbolo "P1". Se il problema si verifica nuovamente, contattare l'assistenza.



## 5 Funzionamento



**Nota:** Assicurarsi di reinstallare saldamente il tappo di drenaggio inferiore per prevenire perdite prima di utilizzare l'unità.

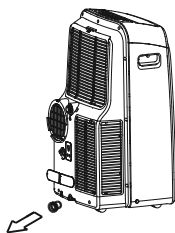

### Avvertenza:

- Scollegare sempre l'unità prima di effettuare le operazioni di pulizia o manutenzione.
- Non utilizzare liquidi infiammabili o agenti chimici per la pulizia dell'unità.
- Non lavare l'unità sotto acqua corrente, in quanto potrebbe comportare scosse elettriche.
- Non azionare la macchina se l'alimentazione è stata danneggiata durante la pulizia. Un cavo di alimentazione danneggiato deve essere sostituito con un nuovo cavo ottenuto dal produttore.



### 6.1 Pulire il filtro dell'aria

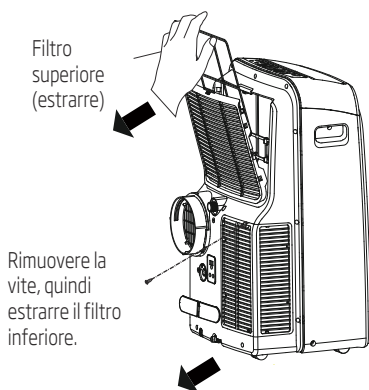

Rimozione del filtro dell'aria



### Avvertenza:

Non mettere in funzione l'unità senza filtro in quanto polvere e lanugine la intaserebbero e ne ridurrebbero le prestazioni.

### Consigli di manutenzione

- Assicurarsi di pulire il filtro dell'aria ogni 2 settimane per prestazioni ottimali.
- La vaschetta di raccolta dell'acqua deve essere drenata immediatamente dopo il verificarsi dell'errore P1 e prima della conservazione per prevenire la formazione di muffa.
- In abitazioni con animali, è necessario pulire periodicamente la griglia per prevenire il blocco del flusso dell'aria dovuto ai peli degli animali.

### Pulizia dell'unità

Pulire l'unità con un panno morbido privo di lanugine e un detergente delicato. Asciugare l'unità con un panno asciutto privo di lanugine.

### Conservazione dell'unità quando non è in uso

- Asciugare la vaschetta di raccolta dell'acqua dell'unità secondo le istruzioni riportate nella seguente sezione.
- Azionare l'apparecchio in modalità Fan (Ventilazione) per 12 ore in una stanza calda per asciugarlo e prevenire la formazione di muffe.
- Spegnerne l'apparecchio e scollegarlo.
- Pulire il filtro dell'aria secondo le istruzioni riportate nella sezione precedente. Reinstallare il filtro pulito e asciutto prima della conservazione.
- Rimuovere le batterie dal telecomando.

Assicurarsi di conservare l'unità in un luogo fresco e buio. L'esposizione alla luce solare diretta o a fonti di calore eccessive può abbreviare la durata di vita dell'unità.



**Nota:** è possibile spolverare l'alloggiamento e la parte anteriore con un panno privo di olio oppure è possibile lavarli con un panno inumidito con una soluzione di acqua calda e detergente per piatti delicato. Risciacquarli a fondo e asciugarli accuratamente. Non utilizzare mai detersivi aggressivi, paraffina o lucidi sulla parte frontale dell'alloggiamento. Assicurarsi di strizzare l'acqua in eccesso dal panno prima di asciugare l'area dei comandi. L'acqua in eccesso sui comandi o nelle vicinanze può causare danni all'unità.

## 7 Diagnosi dei guasti

Controllare la macchina attenendosi al modulo seguente prima di richiederne la manutenzione:

Problema	Possibili cause	Risoluzione dei problemi
L'unità non si accende premendo il pulsante On/Off (Accensione/Spegnimento)	Codice di errore P1	La vaschetta di raccolta dell'acqua è piena. Spegnerne l'unità, drenare l'acqua dalla vaschetta di raccolta dell'acqua e riavviare l'unità.
	In modalità Cool (Raffreddamento); la temperatura dell'ambiente è inferiore alla temperatura impostata	Resettare la temperatura.
L'unità non raffredda correttamente	Il filtro dell'aria è bloccato da polvere o peli di animali	Spegnerne l'unità e pulire il filtro secondo le istruzioni.
	Il tubo di scarico non è collegato oppure è bloccato	Spegnerne l'unità, scollegare il tubo, verificare che non vi siano ostruzioni, quindi ricollegare il tubo.
	Il refrigerante dell'unità sta per esaurirsi	Contattare un tecnico dell'assistenza per ispezionare l'unità e rabboccare il refrigerante.
	La temperatura impostata è troppo alta.	Diminuire la temperatura impostata.
	Le finestre e le porte della stanza sono aperte	Assicurarsi che tutte le finestre e le porte siano chiuse.
	La superficie dell'ambiente è troppo ampia	Controllare nuovamente l'area di raffreddamento.
	Ci sono fonti di calore all'interno della stanza.	Rimuovere le fonti di calore, se possibile.
L'unità è rumorosa e vibra troppo	Il pavimento non è piano	Posizionare l'unità su una superficie piana e livellata.
	Il filtro dell'aria è bloccato da polvere o peli di animali	Spegnerne l'unità e pulire il filtro secondo le istruzioni.
L'unità emette un gorgoglio	Questo suono è causato dal flusso di refrigerante all'interno dell'unità.	Non si tratta di un'anomalia.

## 8 Modello e note di conformità

### Informativa sul modello

Il modello e le specifiche tecniche sono soggette a modifica senza preavviso allo scopo di migliorare il prodotto. Consultare l'agenzia di vendita oppure il produttore per maggiori dettagli. Qualunque aggiornamento al manuale verrà caricato sul sito Web di assistenza, dove è possibile consultare la versione più recente.

### Informazioni sulla Classificazione energetica

La Classificazione energetica di questa unità si basa su un'installazione che prevede un condotto di scarico non esteso senza adattatore cursore finestra o adattatore di scarico a muro A (come mostrato nella sezione Installazione del presente manuale).

### Intervallo di temperatura dell'unità

Modalità	Intervallo di temperatura
Cool (Raffreddamento)	17 °C-35 °C
Dry (Deumidificazione)	13 °C-35 °C
Heat (Riscaldamento) (modalità a pompa di calore)	5 °C-30 °C
Heat (Riscaldamento) (modalità a riscaldamento elettrico)	≤ 30 °C



**Nota:** Per essere conforme alla direttiva EN 61000-3-11, collegare il prodotto BA 312 H esclusivamente a un'alimentazione con impedenza di sistema:  $|Z_{sys}| = 0,348 \text{ ohm}$  o inferiore, e collegare il prodotto BA 312 C esclusivamente a un'alimentazione con impedenza di sistema:  $|Z_{sys}| = 0,362 \text{ ohm}$  o inferiore. Prima di collegare il prodotto alla rete elettrica pubblica, consultare l'autorità competente in materia di fornitura di corrente elettrica per assicurarsi che tale rete soddisfi il requisito citato sopra.

## 9 Nota sociale

Se si utilizza l'unità in paesi europei, attenersi alle seguenti informazioni:

Smaltimento: Non smaltire il prodotto come rifiuto non differenziato. È necessaria la raccolta separata di tali rifiuti per un trattamento speciale.

È vietato smaltire l'elettrodomestico insieme ai rifiuti domestici.

Per lo smaltimento, ci sono diverse possibilità:

- A) Il comune ha stabilito dei sistemi di raccolta dove i rifiuti elettronici possono essere smaltiti gratuitamente.
- B) Al momento dell'acquisto di un nuovo prodotto, il rivenditore ritirerà gratuitamente il vecchio prodotto.
- C) L'azienda produttrice ritirerà il vecchio elettrodomestico per lo smaltimento gratuito.
- D) Dato che i vecchi prodotti contengono risorse di valore, possono essere venduti ai rivenditori di scarti metallici.

Lo smaltimento dei rifiuti nei boschi e nei paesaggi mette in pericolo la vostra salute, quando tali sostanze pericolose si disperdono nel sottosuolo o nelle acque ed entrano nel circolo della catena alimentare.

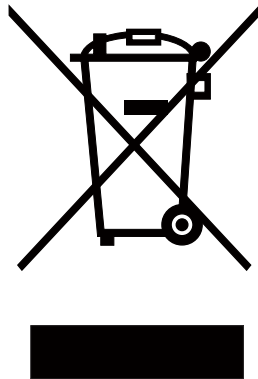

Questo simbolo indica che questo prodotto non deve essere smaltito con altri rifiuti domestici al termine della sua vita utile. Il dispositivo usato deve essere portato a un punto di raccolta ufficiale per il riciclaggio di dispositivi elettrici ed elettronici. Per individuare questi punti di raccolta, contattare le proprie autorità locali oppure il rivenditore presso cui è stato acquistato il prodotto. Ciascuna famiglia ha un ruolo importante nel recupero e riciclaggio di vecchi apparecchi. Lo smaltimento appropriato degli apparecchi usati aiuta a prevenire potenziali conseguenze negative per l'ambiente e la salute umana.

## 10 Istruzioni per l'installazione

### 10.1 Istruzioni per i gas fluorurati

Questo prodotto contiene gas fluorurati ad effetto serra contemplati dal protocollo di Kyoto.

I gas fluorurati ad effetto serra sono contenuti in attrezzatura sigillata ermeticamente.

Installazioni, riparazioni, manutenzione, controlli della presenza di perdite, smantellamento e riciclo del prodotto devono essere effettuati da personale qualificato.

Se il sistema è dotato di dispositivo per il rilevamento delle perdite, i controlli delle perdite devono essere eseguiti almeno ogni 12 mesi, accertando che il sistema funzioni correttamente.

Ogni qual volta vengono eseguiti controlli delle perdite, occorre specificare il ciclo di controllo, creare e conservare dei registri concernenti le verifiche.



**Nota:** Non occorre eseguire le verifiche delle perdite per attrezzatura sigillata ermeticamente, condizionatori d'aria portatili, condizionatori d'aria a finestra e deumidificatori, se l'equivalente di CO<sub>2</sub> o gas fluorurati ad effetto serra è minore di 10 tonnellate.

## 11 Specifiche tecniche

Nome modello Beko	BA 309 C	BA 310 AC	BA 312 H	BA 312 C
Refrigerante	R290	R290	R290	R290
Quantità refrigerante totale (g)	190	200	230	210
Classe climatica	T1	T1	T1	T1
Tipo di riscaldamento	-	-	Pompa di calore	-
Capacità di raffreddamento (Btu/h)	8530	10000	12000	11680
Capacità di raffreddamento (W)	2500	2931	3517	3423
Capacità di riscaldamento (Btu/h)	-	-	10000	-
Capacità di riscaldamento (W)	-	-	2931	-
Efficienza energetica raffreddamento (W/W)	2,61	3,1	2,71	2,61
Efficienza energetica riscaldamento (W/W)	-	-	2,91	-
Livello di energia - raffreddamento	A	A+	A	A
Livello di energia - riscaldamento	-	-	A+	-
Potenza di raffreddamento in ingresso (W)	958	945	1298	1314
Potenza di riscaldamento in ingresso (W)	-	-	1007	-
Tensione/Frequenza (V/Hz)	220V-240V 50Hz, 1Ph	220V-240V 50Hz, 1Ph	220V-240V 50Hz, 1Ph	220V-240V 50Hz, 1Ph
Unità imballata (LxAxP) mm	489x403x880	515x443x880	515x443x880	515x443x880
Peso unità - imballata (kg)	32.5	38	40	36.2

1. Le specifiche sono valori standard calcolati in base alle condizioni operative nominali. Queste variano in base alle condizioni di lavoro.
2. La nostra azienda apporta rapidi miglioramenti tecnici. Eventuali modifiche ai dati tecnici verranno apportate senza preavviso. Leggere la targhetta sul condizionatore d'aria.
3. Il valore nominale è testato sotto 35/24 (ingresso) 35/24 (uscita).

Prodotto da Arcelik A.S. Karaagac Cd. No:2-6 34445 Sutluce, Beyoglu, Istanbul, Turchia



# Vă rugăm să consultați în prealabil acest manual de utilizare!

Stimate client,

Vă mulțumim că ați ales un produs Beko. Sperăm că veți obține cele mai bune rezultate cu acest produs, care a fost fabricat cu o înaltă calitate și folosind tehnologia cea mai modernă. De aceea, înainte de a folosi produsul, vă rugăm să consultați în întregime manualul de utilizare și toate celelalte documente aferente acestuia ce servesc drept referință pentru întrebuințări ulterioare. Dacă încredințați produsul unei alte persoane, oferiți, de asemenea, și manualul de utilizare. Respectați toate atenționările și informațiile din manualul de utilizare.

## Semnificația simbolurilor

În diferitele capitole ale acestui manual, veți întâlni următoarele simboluri:

	Informații importante sau sfaturi utile cu privire la utilizare.
--	--

	Avertizare asupra situațiilor care pot pune în pericol viața și bunurile materiale.
--	---

	Avertisment pentru acțiuni ce nu trebuie niciodată întreprinse.
--	---

	Avertizare pentru electrocutare.
---	----------------------------------

	Avertizare pentru suprafețe fierbinți.
--	--

	Nu acoperiți.
--	---------------

	Acest simbol arată că manualul de operare trebuie citit cu atenție.
---	---

	Acest simbol arată că un personal de service trebuie să se ocupe de acest echipament cu referire la manualul de instalare.
---	--

	Acest simbol arată că acest aparat utilizează un agent frigorific inflamabil. Dacă agentul frigorific este scurs și expus la o sursă de aprindere externă, există riscul de incendiu.
--	---



Acest produs a fost fabricat în condiții moderne cu respectarea normelor de protecție a mediului

Produsul este în conformitate cu Regulamentul privind DEEE.



Nu conține PCB.

# Cuprins

<b>1 Măsurile de protecție</b>	<b>183</b>
<b>2 Avertizări (numai pentru utilizarea agentului frigorific R290)</b>	<b>189</b>
<b>3 Pregătire</b>	<b>202</b>
<b>4 Montare</b>	<b>204</b>
4.1 Alegerea locației potrivite .....	204
4.2 Recomandă instalarea .....	204
4.3 Instrumente necesare .....	205
4.4 Accesoriile .....	205
4.5 Kit de instalare ferestre .....	206
<b>5 Funcționare</b>	<b>210</b>
5.1 Instrucțiuni de operare .....	212
5.2 Alte funcții .....	214
<b>6 Întreținere</b>	<b>217</b>
6.1 Curățați filtrul de aer .....	217
<b>7 Diagnosticarea defectelor</b>	<b>219</b>
<b>8 Proiectare și note de conformitate</b>	<b>220</b>
<b>9 Remarcă neoficială</b>	<b>221</b>
<b>10 Instrucțiuni de instalare</b>	<b>222</b>
10.1 Instrucțiune cu privire la F-Gaz .....	222
<b>11 Specificații</b>	<b>223</b>

# 1 Măsuri de protecție

## Avertizare

Pentru a preveni moartea sau rănirea utilizatorului sau a altor persoane și pagubele materiale, trebuie respectate următoarele instrucțiuni. Operarea incorectă din cauza ignorării instrucțiunilor poate provoca moartea, rănirea persoanelor sau deteriorarea aparatului.

- Instalarea trebuie efectuată în conformitate cu instrucțiunile de instalare. Instalarea incorectă poate cauza scurgerea de apă, electrocutarea sau incendiul.
- Utilizați doar accesoriile și piesele incluse cât și instrumentele specificate pentru instalare. Utilizarea pieselor neconforme poate duce la scurgerea apei, șocuri electrice, incendii, vătămări sau pagube materiale.
- Asigurați-vă că priza pe care o utilizați este împământată și are tensiunea corespunzătoare. Cablul de alimentare este echipat cu un ștecher cu a treia furcă de împământare pentru a proteja împotriva electrocutării. Informațiile referitoare la tensiune pot fi găsite pe plăcuța de identificare a unității.
- Unitatea dumneavoastră trebuie să fie utilizată într-un recipient de perete bine împământat. Dacă recipientul de perete pe care intenționați să îl utilizați nu este bine împământat sau protejat de o siguranță electrică temporizată sau un întrerupător (siguranța electrică sau întrerupătorul de circuit necesar este determinată de curentul maxim al unității. Curentul maxim este indicat pe plăcuța de identificare amplasată pe unitate), trebuie să aveți un electrician calificat care să instaleze recipientul corespunzător.

## 1 Măsuri de protecție

- Instalați unitatea pe o suprafață plană și fermă. Nerespectarea acestui lucru poate duce la deteriorări sau la zgomote și vibrații excesive.
- Unitatea trebuie să fie protejată împotriva obstrucționării pentru a asigura funcționarea adecvată și pentru a reduce afectarea siguranței.
- Nu modificați lungimea cablului de alimentare sau nu utilizați un cablu prelungitor pentru a alimenta unitatea.
- Nu împărțiți o singură priză cu alte aparate electrice. Alimentarea electrică necorespunzătoare poate provoca incendii sau șocuri electrice.
- Nu instalați aparatul de aer condiționat într-o încăpere umedă, cum ar fi o baie sau o spălătorie. Prea multă expunere la apă poate provoca scurtcircuitarea componentelor electrice.
- Nu instalați unitatea într-o locație care poate fi expusă la gaze combustibile, deoarece acest lucru ar putea provoca incendii.
- Unitatea are roți pentru a facilita mișcarea. Asigurați-vă că nu utilizați roțile pe un covor gros sau că vă deplasați peste obiecte, deoarece acestea ar putea provoca răsturnarea.
- Nu utilizați o unitate care a fost aruncată sau deteriorată.
- Aparatul cu încălzitor electric trebuie să aibă un spațiu de cel puțin 1 metru față de materialele combustibile.
- Nu atingeți unitatea dacă aveți mâinile ude sau umede sau dacă sunteți în picioarele goale.
- Dacă aparatul de aer condiționat este lovit în timpul utilizării, opriți aparatul și deconectați-l imediat de la sursa principală de

## 1 Măsuri de protecție

alimentare. Inspectați vizual unitatea pentru a vă asigura că nu există deteriorări. Dacă bănuiți că unitatea a fost deteriorată, contactați un tehnician sau un agent de service pentru asistență.

- În timpul furtunii, deconectați-l de la energie pentru a evita deteriorarea aparatului din cauza fulgerului.
- Aparatul de aer condiționat trebuie folosit astfel încât să fie protejat de umezeală, de exemplu, condens, stropi de apă etc. Nu amplasați sau depozitați aparatul de aer condiționat într-un loc de unde poate să cadă sau să fie tras în apă sau în alt lichid. Deconectați-l imediat dacă aceasta are loc.
- Toate cablurile trebuie să fie conectate strict în conformitate cu schema electrică amplasată în interiorul unității.
- Placa de circuite (PCB) a unității este dotată cu o siguranță pentru a asigura protecția la supracurenți. Specificațiile siguranței sunt imprimate pe placa de circuite, cum ar fi: T 3,15A/250V, etc.
- Acest aparat poate fi utilizat de copiii cu vârsta de peste 8 ani doar în cazul când li se asigură supraveghere sau primesc instrucțiuni pentru utilizarea aparatului și informații asupra riscurilor implicate. Curățarea și lucrările de întreținere nu trebuie făcute de copii decât dacă au vârsta de peste 8 ani și sunt supravegheați. Nu lăsați aparatul și cablul acestuia la îndemâna copiilor cu vârsta mai mică de 8 ani. (aplicabil în statele membre ale Uniunii Europene)
- Acest aparat nu este destinat utilizării de către persoane (inclusiv copii) cu capacități fizice, senzoriale sau mentale reduse sau care nu dispun de experiență și cunoștințe, în cazul în care nu sunt supravegheate sau instruite în legătură cu utilizarea aparatului

## 1 Măsuri de protecție

de către o persoană responsabilă pentru siguranța lor. (aplicabil în alte țări decât cele ale Uniunii Europene )

- Copiii trebuie supravegheați pentru a vă asigura că nu se joacă cu aparatul. Copiii trebuie să fie supravegheați în apropierea unității, în orice moment.
- În cazul în care cablul de alimentare este deteriorat, trebuie înlocuit de producător, de agentul de service al acestuia sau de persoane cu o calificare similară pentru a evita orice pericol.
- Înainte de curățare sau alte lucrări de întreținere, aparatul trebuie deconectat de la sursa de energie.
- Nu scoateți niciun capac fixat. Niciodată nu folosiți acest aparat dacă nu funcționează corect sau dacă a fost scăpat pe jos ori a fost deteriorat.
- Nu întindeți cablul pe sub mochetă. Nu acoperiți cablul cu covoare, rulouri sau alte acoperiri similare. Nu trageți cablul pe sub mobilier sau sub aparate. Așezați cablul departe de zonele de trecere și în locuri în care nu se va călca pe acesta.
- Nu operați unitatea cu un cablu, un ștecher, o siguranță electrică sau un întrerupător de circuit deteriorate. Eliminați unitatea sau returnați-o la un service autorizat pentru examinare și/sau reparație.
- Pentru a reduce riscul de incendiu sau de electrocutare, nu utilizați acest aparat cu niciun dispozitiv electronic de control al vitezei.
- Aparatul trebuie instalat în conformitate cu reglementările naționale în materie de cablaje.
- Contactați un tehnician de service autorizat pentru repararea sau întreținerea acestei unități.

## 1 Măsuri de protecție

- Contactați un instalator autorizat pentru instalarea acestei unități.
- Nu acoperiți sau obstrucționați grilajul interior și cel exterior.
- Nu folosiți acest produs în alte scopuri decât cele descrise în acest manual de instrucțiuni.
- Înainte de curățare, opriți și deconectați aparatul.
- Deconectați sursa de energie dacă apar sunete stranii, miros sau fum.
- Nu atingeți butoanele de pe panoul de comandă cu nimic altceva decât cu degetele.
- Nu scoateți niciun capac fixat. Niciodată nu folosiți acest aparat dacă nu funcționează corect sau dacă a fost scăpat pe jos ori a fost deteriorat.
- Nu porniți sau opriți aparatul prin introducerea sau scoaterea ștecherului din priză.
- Nu folosiți substanțe chimice periculoase pentru a curăța sau pentru a intra în contact cu unitatea. Nu folosiți unitatea în prezența substanțelor sau a vaporilor inflamabili precum alcool, insecticide, benzină etc.
- Transportați întotdeauna aparatul de aer condiționat în poziție verticală și așezați-l pe o suprafață stabilă și uniformă în timpul utilizării.
- Contactați întotdeauna o persoană calificată pentru efectuarea reparațiilor. Dacă cablul de alimentare este deteriorat, acesta trebuie înlocuit cu un cablu de alimentare nou obținut de la producătorul produsului și nereparat.

## 1 Măsuri de protecție

- Țineți ștecărul de capătul de alimentare al acestuia când îl scoateți din priză.
- Opriți produsul când nu este folosit.
- Avertizare. Nu utilizați alte operațiuni manuale decât cele recomandate de producător pentru a accelera procesul de dezghețare sau pentru a curăța. Aparatul trebuie să fie depozitat într-o încăpere fără surse de aprindere cu funcționare continuă (de exemplu: flăcări deschise, un aparat cu gaz în funcțiune sau un încălzitor electric în funcțiune.) Nu perforați sau ardeți. Aveți grijă ca agenții de răcire să nu conțină mirosuri.
- Aparatul trebuie să indice izolarea dispozitivului de curent rezidual (DCR), valoarea standard a curentului de defect fiind de 30 mA.
- Acest aparat este destinat utilizării în condiții casnice și în aplicații similare, cum ar fi
  - Spațiile de bucătărie din magazine, birouri și alte medii de lucru;
  - ferme;
  - de către clienți în hoteluri, moteluri și alte medii de tip rezidențial;
  - spații de dormit și pensiuni;



- Nu utilizați mijloace pentru a accelera procesul de dezghețare sau pentru a curăța, altele decât cele recomandate de producător.
- Aparatul trebuie depozitat într-o cameră fără surse de aprindere care funcționează continuu (de exemplu, flacără : deschisă, un aparat pe gaz în funcțiune sau un încălzitor electric în funcțiune)
- Nu perforați sau ardeți.
- Aveți grijă ca agenții de răcire să nu conțină mirosuri.
- Aparatul BA 309 C / BA 310 AC trebuie instalat, operat și depozitat într-o încăpere cu o suprafață mai mare de 10 m<sup>2</sup>.
- Aparatul BA 312 C / BA 312 H H trebuie instalat, operat și depozitat într-o încăpere cu o suprafață mai mare de 12 m<sup>2</sup>.
- Conformitatea cu reglementările naționale privind gazele trebuie respectată.
- Păstrați orificiile de ventilație fără obstrucție.
- Aparatul trebuie depozitat astfel încât să nu se poată produce defecțiuni mecanice.
- Avertizarea că aparatul trebuie să fie depozitat într-o zonă bine ventilată, unde dimensiunea camerei corespunde zonei de cameră specificate pentru funcționare.
- Orice persoană care se implică în lucrul la sau în circuitul de agent frigorific ar trebui să dețină un certificat valabil actual de la o autoritate de evaluare acreditată de către industrie, care autorizează competența lor de a manipula agenți frigorifici în siguranță, în conformitate cu o specificație de evaluare recunoscută de industrie.

- Întreținerea se va efectua numai în conformitate cu recomandările producătorului echipamentului. Întreținerea și reparația care necesită asistență din partea altui personal calificat se efectuează sub supravegherea persoanei competente în utilizarea agenților frigorifici inflamabili.
1. Transportul echipamentelor care conțin agenți frigorifici inflamabili  
Vezi reglementările privind transportul.
  2. Marcarea echipamentului cu ajutorul semnelor  
Vezi reglementările locale.
  3. Eliminarea echipamentelor care utilizează agenți frigorifici inflamabili  
Vezi reglementările naționale.
  4. Depozitarea echipamentelor/aparatelor  
Depozitarea echipamentelor trebuie să fie în conformitate cu instrucțiunile producătorului.
  5. Depozitarea echipamentelor ambalate (nevândute)  
Protecția ambalajului pentru depozitare trebuie construită astfel încât deteriorarea mecanică a echipamentului din interiorul ambalajului să nu cauzeze o scurgere a încărcăturii de agent frigorific. Numărul maxim de echipamente care pot fi depozitate împreună va fi determinat de reglementările locale.
  6. Informații despre service
    - 1) Verificări în zonă  
Înainte de a începe lucrările la sistemele care conțin agenți frigorifici inflamabili, sunt necesare verificări de siguranță pentru a se minimiza riscul aprinderii. Pentru repararea sistemului de agent

frigorific, trebuie respectate următoarele măsuri de precauție înainte de efectuarea lucrărilor la sistem.

## 2) Procedura de lucru

Lucrările se efectuează în cadrul unei proceduri controlate, astfel încât să se reducă la minimum riscul apariției de gaz sau vapori inflamabili în timpul efectuării lucrării.

## 3) Zonă de lucru generală

Tot personalul de întreținere și ceilalți care lucrează în zona locală trebuie instruiți cu privire la natura muncii care se desfășoară. Lucrul în spații închise trebuie evitat. Zona din jurul spațiului de lucru trebuie să fie separată. Asigurați-vă că condițiile din zonă au fost făcute în siguranță prin controlul materialului inflamabil.

## 4) Verificarea prezenței agentului frigorific

Zona trebuie verificată cu un detector corespunzător de agent frigorific înainte și în timpul lucrului, pentru a se asigura că tehnicianul este conștient de atmosfere potențial inflamabile. Asigurați-vă că echipamentul de detectare a scurgerilor utilizat este adecvat pentru utilizarea cu agenți frigorifici inflamabili, adică fără scânteii, sigilat corespunzător sau sigur în mod intrinsec.

## 5) Prezența stingătorului de incendiu

În cazul în care trebuie efectuată o lucrare la cald cu privire la echipamentul de refrigerare sau la orice piese asociate, trebuie să fie disponibile echipamente adecvate de stingere a incendiilor. Este necesar să aveți o pulbere uscată sau un stingător de incendiu cu CO<sub>2</sub> adiacent zonei de încărcare.

## 6) Nu există surse de aprindere

Nicio persoană care efectuează lucrări în legătură cu un sistem de refrigerare care implică expunerea oricărei conducte care conține sau a conținut agent frigorific inflamabil va folosi orice sursă de aprindere în așa fel încât să conducă la riscul de incendiu sau explozie. Toate sursele de aprindere posibile, inclusiv fumul de țigară, ar trebui să fie ținute suficient de departe de locul de instalare, reparare, îndepărtare și eliminare, în timpul căruia ar putea fi eliberat agentul frigorific inflamabil în spațiul din jur. Înainte de efectuarea lucrării, zona din jurul echipamentului trebuie supravegheată pentru a vă asigura că nu există pericole inflamabile sau riscuri de aprindere. Trebuie afișate indicatoare cu Fumatul Interzis.

## 7) Zonă ventilată

Asigurați-vă că zona este deschisă sau că este bine ventilată înainte de o spargere în sistem sau efectuarea oricăror lucrări fierbinți. Ventilarea trebuie să continue în timpul perioadei în care se efectuează lucrările. Ventilarea trebuie să disperseze în siguranță orice agent frigorific eliberat și, de preferință, să îl evacueze în exterior în atmosferă.

## 8) Verificări la echipamentul de refrigerare

În cazul în care componentele electrice sunt schimbate, acestea trebuie să fie adecvate scopului și specificațiilor corecte. În orice moment, trebuie respectate instrucțiunile de întreținere și de service ale producătorului. Dacă aveți dubii, consultați departamentul tehnic al producătorului pentru asistență.

Următoarele verificări trebuie aplicate la instalațiile care utilizează agenți frigorifici inflamabili:

- Mărimea încărcăturii este în conformitate cu dimensiunea camerei în care sunt instalate componentele care conțin agent frigorific.
- Aparatele de ventilație și orificiile de evacuare funcționează corespunzător și nu sunt obstrucționate.
- dacă se utilizează un circuit de răcire indirect, circuitele secundare trebuie verificate pentru prezența agentului frigorific; marcajul de pe echipament continuă să fie vizibil și lizibil. Marcarea și semnele ilizibile trebuie corectate;
- Conductele refrigeratoarele sau componentele sunt instalate într-o poziție în care este puțin probabil ca acestea să fie expuse la orice substanță care poate coroda compuși care conțin agenți frigorifici, cu excepția cazului în care componentele sunt construite din materiale care sunt inerent rezistente la corodare sau sunt protejate corespunzător împotriva corodării lor.

### 9) Verificări la dispozitivele electrice

Repararea și întreținerea componentelor electrice trebuie să includă verificări inițiale de siguranță și proceduri de inspecție a componentelor. Dacă există o defecțiune care ar putea compromite siguranța, atunci nu trebuie conectată nicio sursă de alimentare electrică la circuit până când nu este tratată în mod satisfăcător. Dacă defecțiunea nu poate fi corectată imediat, dar este necesară continuarea funcționării, trebuie utilizată o soluție temporară adecvată.

Aceasta trebuie raportată proprietarului echipamentului, astfel încât toate părțile să fie înștiințate.

Verificările inițiale de siguranță trebuie să includă:

- Dacă condensatoarele sunt descărcate: acest lucru se face într-o manieră sigură pentru a evita posibilitatea apariției de scânteii.
- să nu existe nicio componentă electrică și cablaj sub tensiune în timpul încărcării, recuperării sau purjării sistemului;
- să nu existe continuitate a împământării.

## 7. Reparațiile la componentele etanșe

1) În timpul reparațiilor la componentele etanșe, toate sursele de energie electrică trebuie să fie deconectate de la echipamentele care sunt prelucrate înainte de orice îndepărtare a capacelor etanșe etc. Dacă este absolut necesar să existe o sursă de alimentare electrică a echipamentului în timpul lucrărilor de întreținere, atunci o formă care funcționează permanent de detectare a scurgerii trebuie localizată în punctul cel mai critic pentru a avertiza asupra unei situații potențial periculoase.

2) Se acordă o atenție deosebită următoarelor aspecte pentru a se asigura că, prin lucrul la componente electrice, carcasa nu este modificată în așa fel încât nivelul de protecție să fie afectat. Acestea includ deteriorarea cablurilor, numărul excesiv de conexiuni, borne care nu sunt conforme cu specificațiile inițiale, deteriorarea etanșărilor, montarea incorectă a presetupelor etc. Asigurați-vă că aparatul este montat în siguranță.

Asigurați-vă că etanșările sau materialele de etanșare nu s-au degradat astfel încât să nu mai servească scopului de a împiedica pătrunderea atmosferelor inflamabile. Piese de schimb trebuie să fie în conformitate cu specificațiile producătorului.

**Notă:**

Utilizarea materialului de etanșare din silicon poate inhiba eficiența anumitor tipuri de echipamente de detectare a scurgerilor. Componentele cu siguranță intrinsecă nu trebuie izolate înainte de a lucra la ele.

## 8. Repararea componentele cu siguranță intrinsecă

Nu aplicați sarcini permanente inductive sau capacitive în circuit fără a vă asigura că nu va depăși tensiunea și curentul permis pentru echipamentul utilizat. Componentele cu siguranță intrinsecă sunt singurele tipuri la care se poate lucra sub tensiune în prezența unei atmosfere inflamabile. Aparatul de testare trebuie să aibă specificațiile corecte. Înlocuiți componente numai cu piesele specificate de producător. Alte componente pot duce la aprinderea agentului frigorific din atmosferă de la o scurgere.

## 9. Cablare

Verificați dacă cablarea nu va fi supusă uzurii, coroziunii, presiunii excesive, vibrațiilor, muchiilor ascuțite sau altor efecte adverse ale mediului. De asemenea, verificarea trebuie să țină seama de efectele îmbătrânirii sau ale vibrațiilor continue din surse cum ar fi compresoarele sau ventilatoarele.

## 10. Detectarea agenților frigorifici inflamabili

În nici un caz nu trebuie utilizate surse potențiale de aprindere în căutarea sau detectarea scurgerilor de agent frigorific. O lampă cu halogenuri (sau orice alt detector care utilizează o flacără deschisă) nu trebuie utilizată.

## 11. Metode de detectare a scurgerilor

Următoarele metode de detectare a scurgerilor sunt considerate acceptabile pentru sistemele care conțin agenți frigorifici inflamabili. Detectoarele electronice de scurgere vor fi utilizate pentru a detecta agenții frigorifici inflamabili, dar sensibilitatea poate să nu fie adecvată sau poate necesita re-calibrare. (Echipamentul de detectare trebuie calibrat într-o zonă fără refrigeranți.) Asigurați-vă că detectorul nu este o sursă potențială de aprindere și că este adecvat pentru agentul frigorific. Echipamentele de detectare a scurgerilor trebuie fixate la un procent din LFL al agentului frigorific și trebuie calibrate la agentul frigorific utilizat și procentajul corespunzător de gaze (maximum 25 %) este confirmat. Soluțiile de detectare a scurgerilor sunt potrivite pentru utilizarea cu majoritatea agenților frigorifici, dar utilizarea detergenților care conțin clor trebuie evitată deoarece clorul poate reacționa cu agentul frigorific și poate coroda conducta de cupru. În cazul în care se suspectează o scurgere, toate flăcările deschise trebuie îndepărtate sau stinse. Dacă se descoperă o scurgere de agent frigorific care necesită brazare, tot agentul frigorific trebuie recuperat din sistem sau izolat (prin intermediul unor supape de închidere) într-o parte a sistemului aflată la distanță de scurgere. Azotul fără oxigen (OFN) va fi apoi curățat prin sistem atât înainte, cât și în timpul procesului de lipire.

## 12. Demontarea și evacuarea

La întreruperea circuitului de agent frigorific pentru reparații sau în orice alt scop, trebuie utilizate proceduri convenționale. Cu toate acestea, este important ca cele mai bune practici să fie respectate,



deoarece inflamabilitatea este un factor. Se respectă următoarea procedură:

- Îndepărtați agentul frigorific;
- Curățați circuitul cu gaz inert;
- Evacuați;
- Curățați din nou cu gaz inert;
- Deschideți circuitul prin tăiere sau lipire.

Încărcarea cu agent frigorific trebuie recuperată în cilindrii de recuperare corespunzători. Sistemul trebuie spălat cu OFN pentru a face unitatea sigură. Este posibil ca acest proces să fie repetat de mai multe ori. Aerul comprimat sau oxigenul nu trebuie utilizate pentru această sarcină.

Spălarea se realizează prin întreruperea vidului în sistem cu OFN și continuarea umplerii până la atingerea presiunii de lucru, apoi aerisirea în atmosferă și, în final, tragerea la vid. Acest proces se repetă până când nu mai există deloc agent frigorific în sistem. Atunci când este utilizată încărcătura finală OFN, sistemul trebuie să fie aerisit până la presiunea atmosferică pentru a permite efectuarea lucrărilor. Această operațiune este absolut vitală dacă trebuie să se desfășoare operațiunile de brazare pe conducte. Asigurați-vă că priza pentru pompa de vid nu este închisă pentru orice sursă de aprindere și există ventilație disponibilă.

### 13. Proceduri de încărcare

Pe lângă procedurile convenționale de încărcare, trebuie respectate următoarele cerințe: Asigurați-vă că nu se produce contaminarea diferiților agenți frigorifici atunci când se utilizează echipamente de

încărcare. Furtunurile sau conductele trebuie să fie cât mai scurte posibil pentru a minimiza cantitatea de agent frigorific conținut în acestea.

Cilindrii trebuie menținuți în poziție verticală.

Asigurați-vă că sistemul de răcire este împământat înainte de încărcarea sistemului cu agent frigorific.

Etichetați sistemul când încărcarea este completă (dacă nu deja). Trebuie să se acorde o atenție deosebită supraumplerii sistemului de răcire. Înainte de reîncărcarea sistemului, acesta trebuie testat sub presiune cu OFN. Sistemul trebuie să fie testat pentru scurgere la finalizarea încărcării, dar înainte de punerea în funcțiune. Trebuie să se efectueze un test de scurgere pentru urmărire înainte de a părăsi locul.

#### 14. Dezafectarea

Înainte de a efectua această procedură, este esențial ca tehnicianul să fie complet familiarizat cu echipamentul și cu toate detaliile acestuia. Este o bună practică recomandată ca toți agenții frigorifici să fie recuperați în siguranță. Înainte de efectuarea sarcinii, se ia o probă de ulei și agent frigorific în cazul în care este necesară o analiză înainte de reutilizarea agentului frigorific regenerat. Este esențial ca energia electrică să fie disponibilă înainte de începerea sarcinii.

a. Familiarizați-vă cu echipamentul și funcționarea acestuia.

b. Izolați sistemul electric.

c. Înainte de a încerca procedura, asigurați-vă că:

sunt disponibile echipamente de manipulare mecanică, dacă este necesar, pentru manipularea buteliilor cu agent refrigerent;

Toate echipamentele de protecție personală sunt disponibile și utilizate corect; Procesul de recuperare este supravegheat în permanență de o persoană competentă;

Echipamentul de recuperare și buteliile sunt conforme cu standardele corespunzătoare.

- d. Dacă este posibil, reduceți presiunea din sistemul de agent frigorific.
- e. Dacă nu este posibil vidul, realizați un colector astfel încât agentul frigorific să poată fi scos din diferite părți ale sistemului.
- f. Asigurați-vă că cilindrul este situat pe cântar înainte de recuperare.
- g. Porniți mașina de recuperare și utilizați în conformitate cu instrucțiunile producătorului.
- h. Nu umpleți excesiv buteliile. (Nu mai mult de 80 % din volumul de lichid).
- i. Nu depășiți presiunea maximă de funcționare a buteliei, chiar temporar.
- j. Când buteliile au fost umplute corect și procesul a fost finalizat, asigurați-vă că buteliile și echipamentul sunt îndepărtate imediat din zonă și că toate supapele de izolare de pe echipament sunt închise.
- k. Agentul frigorific recuperat nu trebuie încărcat în alt sistem de răcire decât dacă a fost curățat și verificat.

## 15. Etichetare

Echipamentul trebuie să fie etichetat cu mențiunea că a fost dezafectat și golit de agent frigorific. Eticheta trebuie datată și semnată. Asigurați-vă că pe echipament există etichete care să ateste că echipamentul conține agent frigorific inflamabil.

## 16. Recuperare

Atunci când scoateți agentul frigorific dintr-un sistem, fie pentru service, fie pentru dezafectare, buna practică recomandată este ca toți agenții frigorifici să fie îndepărtați în siguranță.

Când transferați agentul frigorific în butelii, asigurați-vă că sunt folosite numai butelii de recuperare a agentului frigorific adecvate.

Asigurați-vă că este disponibil numărul corect de cilindri pentru menținerea încărcării totale a sistemului. Toți buteliile care urmează a fi utilizate sunt destinate agentului frigorific recuperat și etichetate pentru agentul frigorific respectiv (adică butelii speciale pentru recuperarea agentului frigorific). Buteliile trebuie să fie echipate cu supapa de eliberare a presiunii și supapele de închidere asociate în stare bună de funcționare.

Buteliile de recuperare goale sunt evacuate și, dacă este posibil, răcite înainte de recuperare.

Echipamentul de recuperare trebuie să fie în stare bună de funcționare, cu un set de instrucțiuni privind echipamentul disponibile și să fie adecvat pentru recuperarea agenților frigorifici inflamabili. În plus, un set de cântare de cântărire calibrate trebuie să fie disponibil și în stare bună de funcționare. Furtunurile trebuie să fie complete cu cuplaje de deconectare fără scurgeri și în stare bună. Înainte de a utiliza mașina de recuperare, verificați dacă aceasta este în stare bună de funcționare, a fost întreținută corespunzător și că toate componentele electrice asociate sunt etanșeizate pentru a preveni aprinderea în cazul eliberării agentului frigorific. Consultați producătorul dacă există îndoieli.

Agentul frigorific recuperat trebuie returnat furnizorului de agent frigorific în cilindrul de recuperare corect și nota de transfer al deșeurilor relevantă pregătită. Nu amestecați agenții frigorifici în unitățile de recuperare și mai ales nu în cilindri. Dacă trebuie îndepărtate compresoarele sau uleiurile din compresoare, asigurați-vă că acestea au fost evacuate la un nivel acceptabil pentru a vă asigura că agentul frigorific inflamabil nu rămâne în lubrifiant. Procesul de evacuare trebuie efectuat înainte de retrimiteră compresorului la furnizori. Numai încălzirea electrică a corpului compresorului trebuie utilizată pentru a accelera acest proces. Atunci când uleiul este scos dintr-un sistem, acest lucru trebuie efectuat în siguranță.

### 3

## Pregătire

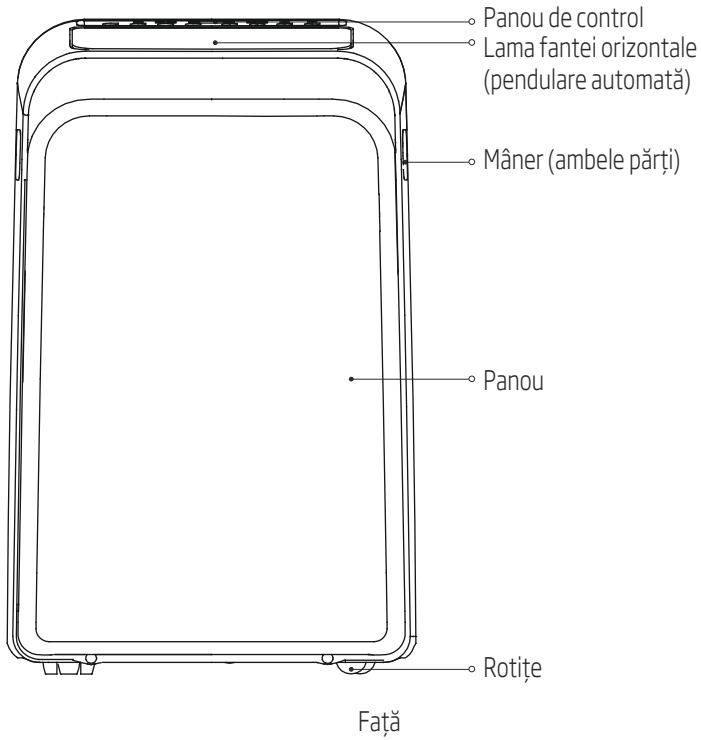

## 3 Pregătire

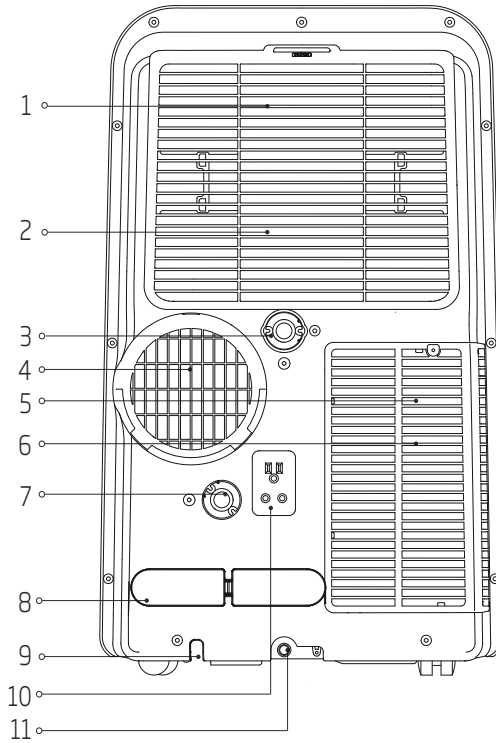

1. Filtru de aer superior (în spatele grilajului)

2. Admisie superioară de aer

3. Ieșire de scurgere

4. Ieșire de evacuare

5. filtru inferior de aer

6. Admisie inferioară de aer

7. Ieșire de scurgere (numai pentru modul de încălzire a pompei)

8. Cablu de alimentare îndoit

9. Ieșire cablu de alimentare

10. Priză de alimentare

11. Orificiu de evacuare al tăviței inferioare

Spate

## 4 Montare

### 4.1 Alegerea locației potrivite

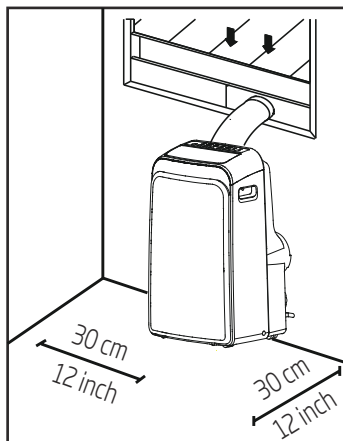

Locația dumneavoastră de instalare trebuie să îndeplinească următoarele cerințe:

- Asigurați-vă că instalați unitatea pe o suprafață uniformă pentru a reduce la minimum zgomotul și vibrațiile.
- Aparatul trebuie să fie instalat în apropierea unei prize cu împământare, iar canalul de evacuare al colectorului (care se află pe partea din spate a aparatului) trebuie să fie accesibil.
- Unitatea trebuie amplasată la cel puțin 30 cm (12") de cel mai apropiat perete pentru a asigura o condiționare a aerului adecvată.
- Nu acoperiți admisiile, ieșirile sau receptorul de semnal de la distanță al aparatului, deoarece acest lucru ar putea provoca deteriorarea aparatului.

### 4.2 Recomandă instalarea

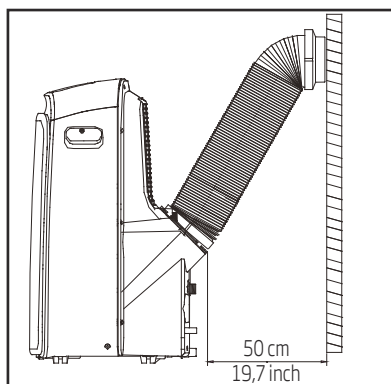



## 4 Montare

### Notă:

Toate ilustrațiile din acest manual sunt doar în scop informativ. Aparatul dumneavoastră poate fi puțin diferit.

Forma actuală este de luat în considerație.



Unitatea poate fi controlată doar de panoul de comandă sau cu ajutorul telecomenzii. Acest manual nu include și instrucțiuni de utilizare a telecomenzii, pentru detalii, consultați <<Instrucțiunile telecomenzii>>, furnizate împreună cu unitatea.









Atunci când există diferențe mari între "Manualul de instrucțiuni Instrucțiune manuală" și "Imagine control de la distanță" în descrierea funcției, va prevala descrierea din "Manualul de instrucțiuni Instrucțiune manuală".

### 4.3 Instrumente necesare







- Șurubelniță medie Philips; -Ruletă sau riglă; - Cuțit sau foarfece; - Ferestrău (opțional, pentru a scurta adaptorul pentru ferestre înguste)

### 4.4 Accesoriiile

Verificați dimensiunea ferestrei și alegeți glisorul potrivit al ferestrei.

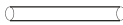
Piese	Descriere	Cantitate
	Adaptorul unității	1 buc
	Furtun de evacuare	1 buc
	Adaptor pentru ferestre culisante	1 buc
	Adaptor de perete A pentru evacuare (doar pentru instalarea pe perete)	1 buc
	Adaptor de evacuare de perete B (cu capac) (doar pentru instalarea pe perete)	1 buc
	Șurub și ancoră (doar pentru instalarea pe perete)	4 set
	Glisorul ferestrei A	1 buc
	Glisorul ferestrei B	1 buc
	Cablul de alimentare îndoit	1 buc

## 4 Montare

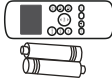
Piese	Descriere	Cantitate
	Șurub	1 buc
	Consolă de securitate și șurub	1 set
	Furtun de scurgere	1 buc
	Adaptor pentru furtun de evacuare (numai pentru modul pompă de căldură)	1 buc
	Spumă etanșantă A (Adezivă)	2 buc
	Spumă etanșantă B (Adezivă)	2 buc
	Spumă etanșantă C (Neadezivă)	1 buc
	Telecomandă și baterie	1 set

### 4.5 Kit de instalare ferestre

Primul pas: Pregătirea ansamblului furtunului de evacuare

apăsați furtunul de evacuare în adaptorul de glisare a ferestrei și adaptorul unității, fixați automat prin cataramele elastice ale adaptoarelor.

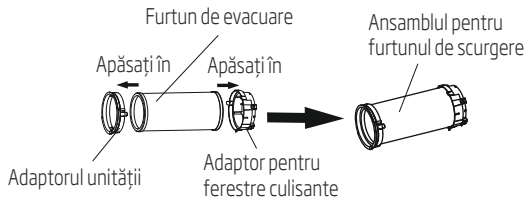

Pasul doi: Montați ansamblul furtunului de evacuare în aparat

Introduceți adaptorul unității ansamblului furtunului de evacuare în canelura inferioară a orificiului de ieșire a aerului al aparatului, până când cârligul adaptorului este aliniat cu locul orificiului de ieșire a aerului și apăsați în jos ansamblul furtunului de evacuare de-a lungul direcției săgeții pentru instalare.

## 4 Montare

Asigurați-vă că cârligul adaptorului este aliniat cu locul orificiului de evacuare a aerului.

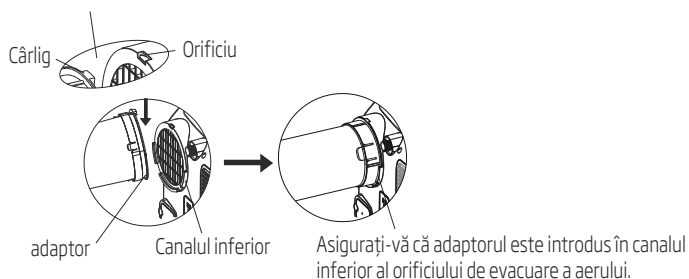

Pasul trei: Pregătiți glisorul reglabil pentru fereastră

În funcție de mărimea ferestrei, ajustați dimensiunea glisorului pentru fereastră.

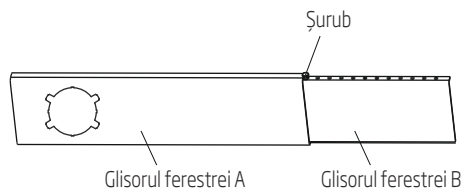

**Notă:** După pregătirea ansamblului furtunului de evacuare și a glisorului reglabil pentru fereastră, alegeți una dintre următoarele metode de instalare.

### Tipul 1: Fereastră suspendată sau fereastră glisantă (opțional)

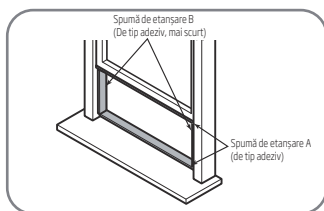

sau

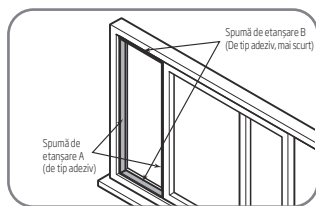

## 4 Montare

1. Tăiați banda din spumă adezivă A și B la lungimile potrivite și le atașați la cadrul și la rama ferestrei așa cum se arată.

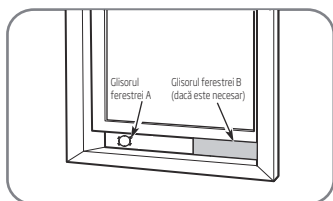

sau

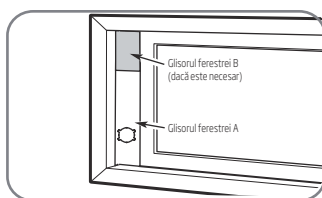

2. Introduceți ansamblul glisorului pentru fereastră în deschizătoarea ferestrei.

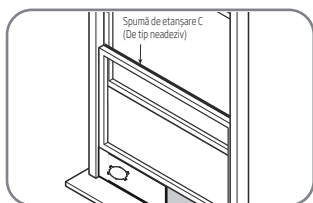

sau

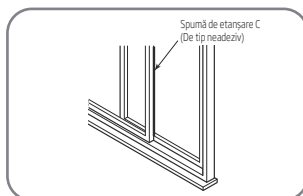

3. Tăiați banda de spumă etanșantă neadezivă C pentru a se potrivi cu lățimea ferestrei. Introduceți sigiliul între geam și rama ferestrei pentru a preveni intrarea aerului și a insectelor în încăpere.

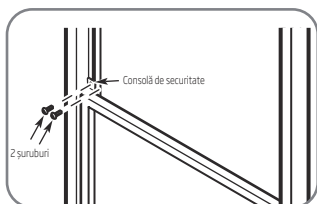

sau

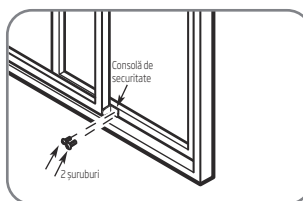

4. Dacă doriți, instalați consola de securitate cu 2 șuruburi, după cum se arată.

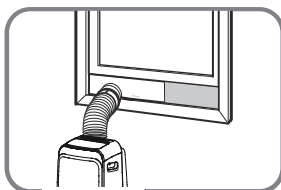

sau

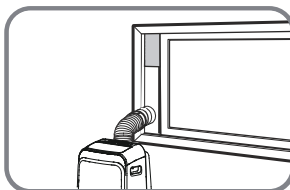

5. Introduceți adaptorul glisorului pentru fereastră în orificiul glisorului ferestrei.

## 4 Montare

### Tipul 2: Instalare pe perete (opțional)

1. Tăiați un orificiu de 125 mm (4,9 inci) în perete pentru adaptorul de evacuare B. 2. Fixați adaptorul de evacuare pentru perete B pe perete utilizând cele patru ancore și șuruburi furnizate în kit. 3. Conectați ansamblul furtunului de evacuare (cu adaptorul de evacuare pentru perete A) la adaptorul de evacuare B.

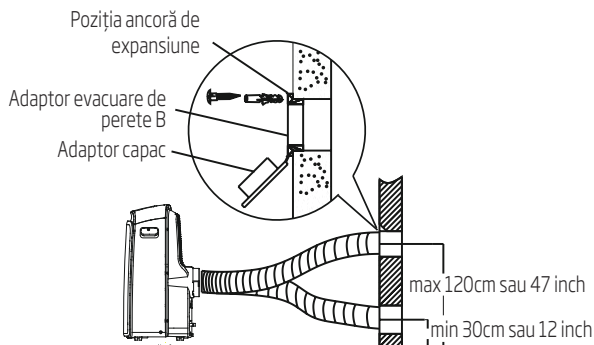

**Notă:** Acoperiți orificiul folosind capacul adaptorului atunci când nu este folosit.



**Notă:** Pentru a vă asigura o funcționare corespunzătoare, nu extindeți prea tare sau îndoțiți furtunul. Asigurați-vă că nu există obstacole în apropierea orificiului de aer al furtunului de evacuare (pe o distanță de 500 mm) pentru ca sistemul de evacuare să funcționeze corect. Toate ilustrațiile din acest manual sunt doar în scop informativ. Aparatul dvs. de aer condiționat poate fi ușor diferit. Forma actuală este de luat în considerație.



## 5 Funcționare



**Notă:** Panoul de control va arăta după cum urmează:

### Pentru modelele cu pompă de căldură

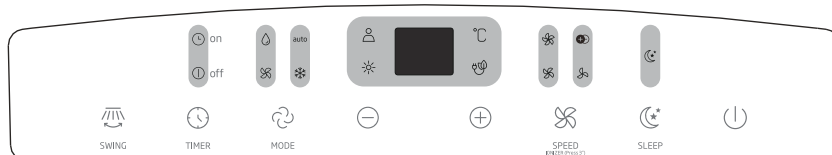

### Pentru modelele doar cu răcire

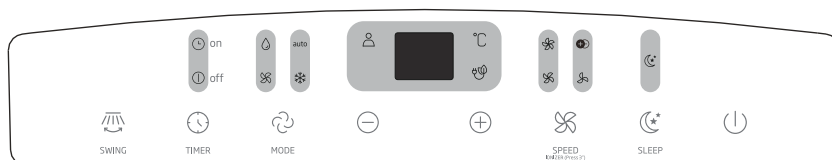

	Indicatorul luminos pentru modul de căldură		Indicatorul luminos pentru viteza mare a ventilatorului		Indicatorul luminos pentru urmărirea zonei
	Indicatorul luminos pentru modul Cool (de răcire)		Indicatorul luminos pentru viteza medie a ventilatorului		Indicatorul luminos pentru starea de repaus
	Indicatorul luminos pentru modul ventilator		Indicatorul luminos pentru viteza redusă a ventilatorului	°C	Grade celsius
	Indicatorul luminos pentru modul Dry (uscat)	auto	Indicatorul luminos pentru modul Auto (auto)		Afișajul cu LED
	Ionizator				

### Butonul SWING (Pendulare)

Utilizat pentru a porni funcția de pendulare automată. Când este activată această funcție, apăsați butonul SWING (Pendulare) pentru a opri fanul la unghiul dorit.

### Butonul TIMER (Temporizator)

Folosit pentru lansarea programului de Auto on (pornire automată) și de Auto off (oprire automată), împreună cu butoanele + și -. Lumina indicatoare timer on/off (temporizator activat/dezactivat) se aprinde în funcție de configurările temporizatorului.

## 5 Funcționare

### Butonul MODE (Mod)

Selectează modul de funcționare corespunzător. De fiecare dată când apăsați butonul, este selectat un mod în secvența care pornește de la Auto, Cool (Răcire), Dry (Dezumidificare), Fan (Ventilator) și Heat (Încălzire) (cu excepția modelelor care au doar funcția de răcire). Lumina indicatoare a modului se aprinde în funcție de configurările modului.

### Butoanele Sus (+) și Jos (-)

Se utilizează pentru reglarea setărilor de temperatură (în creștere / scădere) la incrementări de 1°C în intervalul de la 17°C la 30°C sau la setarea Temporizatorului într-un interval de 0-24 ore.



**Notă:** Comanda este capabilă să afișeze temperatura în grade Celsius. Pentru a trece de la un afișaj la altul, țineți apăstate butoanele Sus și Jos concomitent timp de 3 secunde.

### FAN (Ventilator)

Controlează viteza ventilatorului. Apăsați pentru a selecta una din cele patru trepte ale vitezei ventilatorului (Mică, Medie, Mare și Auto). Indicatorul luminos al vitezei ventilatorului se aprinde sub diferite setări ale ventilatorului. Când selectați viteza Auto pentru ventilator, toate luminile indicatoare ale ventilatorului se sting.

### Funcție Ionizare (IONIZER)

Pentru activarea funcției de IONIZARE, țineți apăsată tasta SPEED timp de 3 secunde până când pe display apare "ON" pentru 3 secunde. Generatorul de Ioni negativi este activat și va ajuta la purificarea aerului din încăpere.

Pentru a opri funcția de IONIZARE, țineți apăsată tasta SPEED pentru 3 secunde până când pe display este afișat mesajul "OF" pentru 3 secunde.

### NOTA:

- Odata activata, functia va ramane activa pana la oprirea acesteia sau a aparatului.

### Butonul SLEEP (Repaus)

Folosit pentru inițierea operațiunii Sleep (Repaus).

### Butonul Power (Pornire)

Pornește/Oprește alimentarea.

### Afișajul cu LED

Afișează temperatura setată în °C și setările Temporizatorului automat. În modurile Dry (Dezumidificare) și Fan (Ventilare), acesta afișează temperatura camerei.

Afișează codurile de eroare și codul de protecție:

E1-Eroare la senzorul de temperatură a camerei.

E2-Eroare la senzorul de temperatură a vaporizatorului.

E3-Eroare la senzorul de temperatură a condensatorului (la unele modele).

## 5 Funcționare

E4-Eroare la panoul de afișare a comunicării.

P1 - Tava inferioară este plină - Conectați furtunul de evacuare și scurgeți apa colectată. Dacă se repetă protecția, apălați la service.



**Notă:** Când se produce una dintre defecțiunile de mai sus, opriți aparatul și verificați eventualele obstrucții. Reporniți aparatul, în cazul în care funcționarea defectuoasă persistă, opriți aparatul și deconectați cablul de alimentare. Contactați producătorul sau agenții săi de service sau o persoană calificată similară pentru service.

### Instalarea furtunului de evacuare

Furtunul de evacuare și adaptorul trebuie instalate sau îndepărtate în funcție de modul de utilizare. Pentru funcția Cool (Rece), Heat (Căldură) (tip pompă de căldură) sau Auto, trebuie să fie instalat un furtun de evacuare.

Pentru ventilare, dezumidificare sau încălzire (tip încălzire electrică) trebuie să fie îndepărtat furtunul de evacuare.

## 5.1 Instrucțiuni de operare

### Utilizarea în modul Cool (Răcire)

- Apăsați butonul "MODE" (Mod) până când se aprinde lumina indicatoare "Cool" (Răcire).
- Apăsați butoanele Adjust (Reglare) "+" sau " - " pentru a selecta temperatura dorită pentru cameră. Temperatura poate fi setată într-un interval de 17°C-30°C.
- Apăsați butonul "FAN SPEED" (Viteză ventilator) pentru a alege viteza ventilatorului.

### Operațiunea de încălzire (modelele cu funcție de răcire nu posedă această funcție)

- Apăsați butonul "MODE" (Mod) până când se aprinde lumina indicatoare "Heat" (Încălzire).
- Apăsați butoanele Adjust (Reglare) "+" sau " - " pentru a selecta temperatura dorită pentru cameră. Temperatura poate fi setată într-un interval de 17°C-30°C.
- Apăsați butonul "FAN SPEED" (Viteză ventilator) pentru a alege viteza ventilatorului. La unele modele, viteza ventilatorului nu poate fi reglată în modul Heat (Încălzire).

### Funcționarea în modul Dry (Dezumidificare)

- Apăsați butonul "MODE" (Mod) până când se aprinde lumina indicatoare "Dry" (Dezumidificare).
- În acest mod, nu puteți selecta viteza ventilatorului sau regula temperatura. Motorul ventilatorului funcționează la viteză joasă.
- Păstrați geamurile și ușile închise pentru a beneficia de un efect de dezumidificare optim.
- Nu puneți furtunul pe fereastră.

### Funcționarea în modul Auto

- Când aparatul de aer condiționat funcționează în modul Auto, se selectează automat răcirea, încălzirea (cu excepția modelelor doar cu funcție de răcire) sau funcționarea doar a ventilatorului, în funcție de temperatura selectată și de temperatura camerei.



## 5 Funcționare

- Aparatul de aer condiționat va controla automat temperatura camerei la nivelul de temperatură selectat de dvs.
- În modul Auto nu puteți selecta viteza ventilatorului.



**Notă:** În modul Auto, pentru unele modele se aprind ambele indicatoare luminoase, ale modului Auto și ale modului de funcționare real.

### Modul de funcționare Fan (ventilator)

- Apăsăți butonul "MODE" (Mod) până când se aprinde lumina indicatoare "Fan" (Ventilator).
- Apăsăți butonul "FAN SPEED" (Viteză ventilator) pentru a alege viteza ventilatorului. Temperatura nu poate fi ajustată.
- Nu puneți furtunul pe fereastră.

### Modul de funcționare Timer (Temporizator)

- Când unitatea este pornită, apăsați butonul TIMER (Temporizator) pentru a activa programul de oprire automată. Lumina indicatoare Timer off (Temporizator dezactivat) se aprinde. Apăsăți butonul Up (Sus) sau Down (Jos) pentru a alege ora dorită. Apăsăți din nou butonul Timer (Temporizator) timp de 5 secunde, programul de pornire automată este activat. De asemenea, lumina indicatoare Timer on (Temporizator dezactivat) se aprinde. Apăsăți butonul sus sau jos pentru a alege ora de pornire automată.
- Când unitatea este oprită, apăsați butonul Timer (Temporizator) pentru a activa programul de pornire automată, apăsați din nou butonul timp de 5 secunde pentru a activa programul de oprire automată.
- Apăsăți sau țineți apăsat butonul Up (Sus) sau Down (Jos) pentru a schimba timpul de pornire/oprire automată în pași de 0,5 ore, până la 10 ore, apoi în pași de 1 oră până la 24 de ore. Va începe numărătoarea inversă până la pornire.
- Sistemul va reveni automat la afișajul temperaturii precedente dacă nu primește altă comandă într-un interval de cinci secunde.
- Pornirea sau oprirea în orice moment a unității ori aducerea temporizatorului la valoarea 0.0 va anula programul de pornire/oprire automată a temporizatorului.

### Operațiunea Sleep (Repaus) (Eco)

- Apăsând acest buton, temperatura selectată va crește (răcire) sau va scădea (încălzire) cu 1°C în timp de 30 de minute. Temperatura va crește (răcire) sau scădea (încălzire) cu încă 1°C după încă 30 de minute. Această valoare nouă de temperatură va fi menținută timp de 7 ore înainte de a reveni la temperatura selectată inițial. Acest lucru încheie modul Sleep (Repaus) și unitatea va continua să funcționeze așa cum a fost inițial programată.

## 5 Funcționare



**Notă:** Această funcție nu este disponibilă în modul Fan (Ventilator) sau Dry (Dezumidificare).

### 5.2 Alte funcții

#### Zone Follow (Urmărire zonă)



**Notă:** Această caracteristică poate fi activată numai de la telecomandă. Telecomanda funcționează ca un termostat de la distanță care permite controlul precis al temperaturii în locul unde se află. Pentru a activa funcția Zone Follow (Urmărire zonă), îndreptați telecomanda spre aparat și apăsați Zone Follow (Urmărire zonă). Telecomanda va trimite acest semnal către aparatul de aer condiționat până când apăsați Zone Follow (Urmărire zonă) din nou. Dacă unitatea nu primește semnalul Zone Follow (Urmărire zonă) / Temp Sensing (Senzor Temperatură) în timpul oricărui interval de 7 minute, unitatea va ieși din modul Zone Follow (Urmărire zonă) / Temp Sensing (Senzor Temperatură).



**Notă:** Această funcție nu este disponibilă în modul Fan (Ventilator) sau Dry (Dezumidificare).

#### Repornire automată

Dacă unitatea se oprește în mod neașteptat din cauza unei căderi de tensiune, aceasta va reporni automat la funcția selectată anterior atunci când se restabilește alimentarea cu energie.

#### Reglarea direcției fluxului de aer

Fanta poate fi reglată automat. Reglați automat direcția fluxului de aer:

- Când este pornită unitatea, fanta se deschide în întregime.
- Apăsați butonul SWING (Pendulare) de pe panou sau de pe telecomandă pentru a activa funcția de pendulare automată. Fanta va pendula automat în sus și în jos.
- Vă rugăm să nu reglați manual fanta.

#### Așteptați 3 minute înainte de a relua funcționarea

După ce s-a oprit unitatea, funcționarea sa nu poate fi reluată în primele 3 minute. Această funcție are rolul de a proteja unitatea. Funcționarea va fi reluată automat după 3 minute.

## 5 Funcționare

### Funcția de gestionare a energiei (la unele modele)

Când temperatura ambiantă este mai mică decât temperatura de setare pentru o perioadă de timp, aparatul va opera automat funcția de gestionare a energiei. Compresorul și motorul ventilatorului se vor opri. Când temperatura ambiantă este mai mare decât temperatura de setare, aparatul va renunța automat la funcția de gestionare a energiei. Compresorul și (sau) motorul ventilatorului vor funcționa.



**Notă:** Pentru unitatea cu indicator luminos de control al energiei, indicatorul luminos se va aprinde sub această caracteristică.

### Evacuarea apei

- În modurile de dezumidificare, scoateți bușonul superior de evacuare din spatele unității, instalați conectorul de evacuare (mufă mamă universală de 5/8") și furtunul de 3/4" (achiziționat local). Pentru modelele fără conector de evacuare, este suficient să introduceți furtunul de evacuare în orificiu. Amplasați capătul deschis al adaptorului furtunului direct deasupra zonei de scurgere din podea.

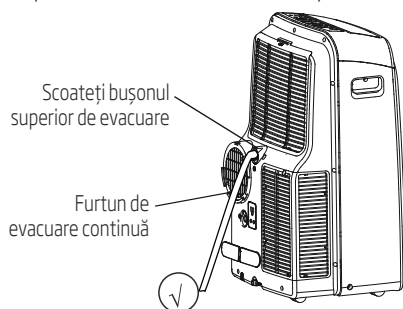

- În modul heating pump (cu funcționarea pompei de încălzire) scoateți bușonul inferior de evacuare din spatele unității, instalați conectorul de evacuare (mufă mamă universală de 5/8") și furtunul de 3/4" (achiziționat local). Pentru modelele fără conector de evacuare, este suficient să introduceți furtunul de evacuare în orificiu. Amplasați capătul deschis al adaptorului furtunului direct deasupra zonei de scurgere din podea.



**Notă:** Asigurați-vă că furtunul este prins bine pentru a nu exista pierderi de apă. Îndreptați furtunul spre scurgere, asigurându-vă că acesta nu prezintă îndoituri care să oprească fluxul apei. Amplasați capătul furtunului în scurgere și asigurați-vă că acesta este îndreptat în jos pentru a permite curgerea apei. (Vezi imaginile cu ✓). Nu ridicați niciodată capătul furtunului. (Vezi imaginile cu ✗). Când furtunul de evacuare continuă nu este utilizat, asigurați-vă că bușonul și dopul de evacuare corespunzătoare sunt instalate ferm pentru a preveni scurgerile.

## 5 Funcționare

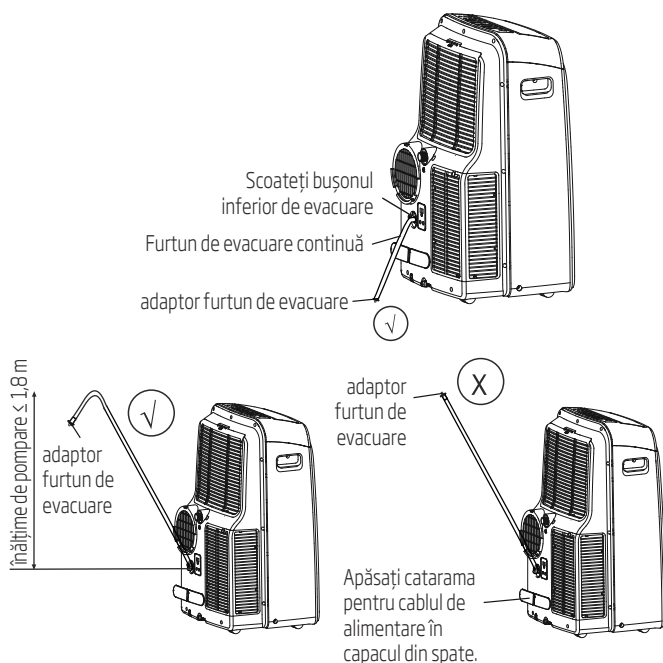

- Când nivelul de apă din tăvița inferioară ajunge la un nivel prestabilit, unitatea emite 8 semnale sonore, iar pe afișajul digital apare "P1". În acest moment, funcționarea aparatului de aer condiționat/procesul de dezumidificare se oprește imediat. Totuși, motorul ventilatorului continuă să funcționeze (acest lucru este normal). Mutați cu atenție unitatea în locul de golire, scoateți bușonul inferior de evacuare și lăsați apa să curgă. Reinstalați bușonul inferior de evacuare și reporniți aparatul până când simbolul "P1" dispăre. Dacă eroarea apare din nou, apelați la un tehnician de service.



**Notă:** Asigurați-vă că reinstalați ferm bușonul inferior de evacuare pentru a preveni scurgerea înainte de a utiliza aparatul.

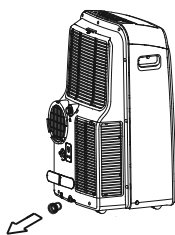

## 6 Întreținere

### Atenționare:

- Deconectați întotdeauna aparatul înainte de curățare sau întreținere.
- Nu utilizați lichide inflamabile sau substanțe chimice pentru curățarea unității.
- Nu spălați aparatul sub apă curgătoare. Acest lucru cauzează pericol electric.
- Nu utilizați aparatul dacă sursa de alimentare a fost deteriorată în timpul curățării. Un cablu de alimentare deteriorat trebuie înlocuit cu un cablu nou de la producător.



### 6.1 Curățați filtrul de aer

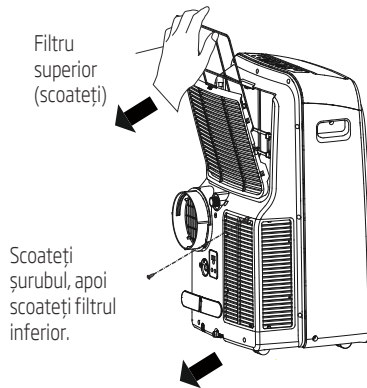

Demontarea filtrului de aer

### Atenționare:

Nu utilizați unitatea fără filtru deoarece murdăria și scamele îl înfundă și reduc performanța.



## 6 Întreținere

### Sfaturi pentru întreținere

- Asigurați-vă că ați curățat filtrul de aer la fiecare 2 săptămâni pentru o performanță optimă.
- Pentru a preveni mucegaiul, tava de colectare a apei trebuie evacuată imediat după apariția erorii P1 și înainte de depozitare.
- În gospodăriile cu animale, va trebui să ștergeți periodic grilajul pentru a preveni fluxul de aer bocat din cauza părului animal.

### Curățați unitatea

Curățați unitatea folosind o cârpă umedă, fără scame și un detergent delicat. Uscați unitatea cu o cârpă uscată, fără scame.

### Stocați unitatea atunci când nu o utilizați

- Goliți tava de colectare a apei conform instrucțiunilor din secțiunea următoare.
- Porniți aparatul pe modul Fan (ventilator) timp de 12 ore într-o încăpere caldă pentru a o usca și pentru a preveni mucegaiul.
- Opriti aparatul și deconectați-l de la priza electrică
- Curățați filtrul de aer conform instrucțiunilor din secțiunea anterioară. Reinstalați filtrul curat și uscat înainte de depozitare.
- Scoateți bateriile din telecomandă.

Asigurați-vă că păstrați aparatul într-un loc răcoros și întunecat. Expunerea la lumina directă a soarelui sau la căldura extremă poate scurta durata de viață a aparatului.



**Notă:** Carcasa și partea frontală pot fi șterse cu o cârpă fără ulei sau spălate cu o cârpă înmuiată într-o soluție de apă caldă și un detergent lichid delicat de spălat vase. Clătiți bine și ștergeți-l. Nu utilizați niciodată produse de curățare dure, ceară sau lustruire pe partea frontală a carcasei. Asigurați-vă că ați stors excesul de apă din cârpă înainte de a șterge butoanele de comandă. Excesul de apă din jurul butoanelor de comandă poate cauza deteriorarea aparatului.

## 7 Diagnosticarea defectelor

Înainte de a solicita întreținerea, verificați aparatul în conformitate cu formularul de mai jos:

Problema	Cauze posibile	Remediarea defectiunilor
Aparatul nu pornește când se apasă butonul On/Off (Pornit/Oprit)	Codul de eroare P1	Tava de colectare a apei este plină. Opriți aparatul, evacuați apa din tava de colectare a apei și reporniți aparatul.
	În modul cool (de răcire): temperatura camerei este mai mică decât temperatura setată	Resetați temperatura.
Unitatea nu răcește bine	Filtrul de aer este blocat cu praf sau păr de animale	Opriți aparatul și curățați filtrul conform instrucțiunilor
	Furtunul de evacuare nu este conectat sau este blocat	Opriți unitatea, deconectați furtunul, verificați blocajul și reconectați furtunul
	Unitatea are un nivel scăzut de agent frigorific	Apelați un tehnician de service pentru a inspecta unitatea și pentru a completa cu agent frigorific
	Temperatura setată este prea mare.	Scădeți temperatura setată.
	Ferestrele și ușile din cameră sunt deschise	Asigurați-vă că ferestrele și ușile sunt închise.
	Zona camerei este prea mare	Verificați dublu zona de răcire
	Există surse de căldură în cameră.	Îndepărtați sursele de căldură dacă este posibil.
Unitatea este zgomotoasă și vibrează prea mult	Suprafața nu este plană	Așezați unitatea pe o suprafață netedă și plană
	Filtrul de aer este blocat cu praf sau păr de animale	Opriți aparatul și curățați filtrul conform instrucțiunilor
Unitatea generează un sunet gălgâit	Acest sunet este cauzat de scurgerea de agent frigorific în interiorul unității	Acest lucru este normal

## 8 Proiectare și note de conformitate

### Anunț de proiectare

Proiectul și specificațiile pot fi modificate fără notificare prealabilă pentru îmbunătățirea produsului. Consultați agenția de vânzări sau producătorul pentru detalii. Orice actualizare a manualului va fi încărcată pe site-ul web de asistență, verificați pentru cea mai recentă versiune.

### Informații privind evaluarea energetică

Evaluarea energetică pentru această unitate se bazează pe o instalație care utilizează o conductă de evacuare fără extindere, fără adaptor pentru ferestre culisante sau adaptor de evacuare pe perete A (așa cum se arată în secțiunea Instalare din acest manual).

### Gama de temperaturi a unității

Mod	Gama de temperaturi
Cool (răcire)	17-35°C
Dry (uscat)	13-35°C
Heat (Căldură) (modul de încălzire a pompei)	5-30°C
Heat (Căldură) (modul de încălzire electrică)	≤ 30°C



**Notă:** Pentru a respecta EN 61000-3-11, produsul BA 312 H trebuie să fie conectat numai la o sursă care are impedanța sistemului cu valoarea de:  $|Z_{sys}| = 0,348$  ohmi sau mai puțin, produsul BA 312 C trebuie conectat numai la o sursă care are impedanța sistemului cu valoarea de:  $|Z_{sys}| = 0,362$  ohms sau mai puțin. Înainte de a conecta produsul la rețeaua de alimentare publică, vă rugăm să vă adresați autorității locale de alimentare pentru a vă asigura că rețeaua de alimentare îndeplinește cerințele de mai sus.



## 9 Remarcă neoficială

Atunci când utilizați această unitate în țările europene, trebuie respectate următoarele informații:

Eliminare: Nu aruncați acest produs cu deșeurile menajere nesortate. Este necesară colectarea separată a acestor deșuri pentru a fi supuse unui tratament special.

Este interzisă eliminarea acestui aparat împreună cu deșeurile menajere.

Există mai multe posibilități pentru eliminare:

- A) Autoritățile municipale au creat sisteme de colectare, în care pot fi eliminate deșeurile electronice fără costuri pentru utilizator.
- B) La cumpărarea unui produs nou, vânzătorul preia produsul vechi cel puțin fără costuri pentru utilizator.
- C) Producătorul preia aparatul vechi pentru a-l elimina cel puțin fără costuri pentru utilizator.
- D) Întrucât produsele vechi conțin resurse valoroase, ele pot fi vândute comercianților de deșuri metalice.

Eliminarea deșeurilor în păduri sau în natură pune în pericol sănătatea, deoarece substanțele periculoase ajung în pânza de apă freatică și în lanțul alimentară.

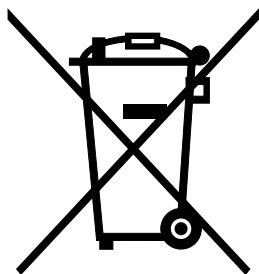

Acest produs respectă Directiva UE WEEE (2012/19/UE). Produsul este marcat cu un simbol de clasificare pentru deșuri electrice și electronice (WEEE).

Acest simbol indică faptul că produsul nu trebuie eliminat cu alte deșuri menajere la finalul perioadei de utilizare. Dispozitivele utilizate trebuie returnate la punctul special de reciclare de dispozitive electrice și electronice. Pentru a găsi aceste sisteme de colectare contactați autoritățile locale sau distribuitorul de la care a fost achiziționat produsul. Fiecare gospodărie are un rol important în recuperarea și reciclarea electrocasnicelor vechi. Eliminarea corespunzătoare a electrocasnicelor utilizate ajută la prevenirea posibilelor consecințe negative pentru mediu și sănătatea umană.

## 10 Instrucțiuni de instalare

### 10.1 Instrucțiune cu privire la F-Gaz

Acest produs conține gaze cu efect de seră fluorurate prevăzute de Protocolul de la Kyoto.

Gazele cu efect de seră fluorurate se află în echipamente închise ermetic.

Instalările, servisările, întreținerile, reparațiile, verificările pentru scurgeri sau scoaterile din funcțiune ale echipamentelor și reciclarea produsului trebuie efectuate de persoanele fizice, care dețin autorizații corespunzătoare.

În cazul în care sistemul are instalat un sistem de detectare a scurgerilor, verificările pentru scurgeri trebuie efectuate cel puțin la fiecare 12 luni pentru a vă asigura că sistemul funcționează corect.

În cazul în care produsul trebuie verificat pentru scurgeri, acesta trebuie să specifice periodicitatea verificărilor, țineți evidența verificărilor pentru scurgeri.



**Notă:** Pentru echipamente închise ermetic, aparate de aer condiționat portabile, aparate de aer condiționat montate la fereastră și dezumidificatoare, dacă echivalentul de CO<sub>2</sub> al gazelor cu efect de seră fluorurate este mai mic de 10 tone, nu trebuie efectuate verificări pentru scurgeri.

## 11 Specificații

Nume model Beko	BA 309 C	BA 310 AC	BA 312 H	BA 312 C
Agent frigorific	R290	R290	R290	R290
Cantitate totală de agent de răcire (g)	190	200	230	210
Clasa de climatizare	T1	T1	T1	T1
Tipul de încălzire	-	-	Pompa de încălzire	-
Capacitate de răcire (Btu/h)	8530	10000	12000	11680
Capacitate de răcire (W)	2500	2931	3517	3423
Capacitate de încălzire (Btu/h)	-	-	10000	-
Capacitate de încălzire (W)	-	-	2931	-
Răcire eficientă energetic (W/W)	2.61	3.1	2.71	2.61
Încălzire eficientă energetic (W/W)	-	-	2.91	-
Nivelul energetic de răcire	A	A+	A	A
Nivelul energetic de încălzire	-	-	A+	-
Nivelul de energie la răcire(W)	958	945	1298	1314
Nivelul de energie la încălzire (W)	-	-	1007	-
Tensiune/frecvență (V/Hz)	220V-240V 50Hz, 1Ph	220V-240V 50Hz, 1Ph	220V-240V 50Hz, 1Ph	220V-240V 50Hz, 1Ph
Unitate ambalată (L x Î x A) mm	489x403x880	515x443x880	515x443x880	515x443x880
Greutatea unității - ambalată (kg)	32.5	38	40	36.2

1. Specificatiile sunt valori standard calculate pe baza conditiilor nominale de functionare. Ele pot Varia in conditii diferite de lucru.
2. Compania noastra face imbunatatiri tehnice continue. Nu se vor trimite notificari in prealabilă pentru orice modificare a deatelor tehnice. Citiți plăcuța de identificare a aparatului de aer condiționat.
3. Valoarea nominală este testată sub 35/24(In.)35/24(Out).

Fabricat de Arcelik A.S. Karaagac Cd. No:2-6 34445 Sutluce, Beyoglu, Istanbul, Turcia.



# Air conditioner remote control

## User Manual

EN | FR | DE | IT | RO

02M-8500063200-4920-01

The Beko logo consists of the word "beko" in a white, lowercase, sans-serif font, positioned above a white horizontal line. The entire logo is set against a blue square background that is tilted slightly to the right.

**beko**

# Please read this user manual first!

Dear Customer,

Thank you for preferring a Beko product. We hope that you get the best results from your product which has been manufactured with high quality and state-of-the-art technology. Therefore, please read this entire user manual and all other accompanying documents carefully before using the product and keep it as a reference for future use. If you handover the product to someone else, give the user manual as well. Follow all warnings and information in the user manual.

## Meanings of the symbols

Following symbols are used in the various section of this manual:

	Important information or useful hints about usage.
--	--

	Warning for hazardous situations with regard to life and property.
--	--

	Warning to actions that must never perform.
--	---

	Warning for electric shock.
---	-----------------------------

	Warning for hot surfaces.
--	---------------------------

	Do not cover it.
--	------------------

	This symbol shows that the operation manual should be read carefully.
---	---

	This symbol shows that a service personnel should be handling this equipment with reference to the installation manual.
---	---

	This symbol shows that this appliance used a flammable refrigerant. If the refrigerant is leaked and exposed to an external ignition source, there is a risk of fire.
--	---



This product has been produced in environmentally friendly, modern facilities

# CONTENTS

---

<b>1 Remote control specifications</b>	<b>4</b>
<b>2 Function buttons</b>	<b>5</b>
<b>3 Handling the remote control</b>	<b>7</b>
3.1 Inserting and replacing batteries .....	7
<b>4 Remote LED screen indicators</b>	<b>9</b>
<b>5 How to use the basic functions</b>	<b>10</b>
5.1 Auto operation .....	10
5.2 Cool operation .....	11
5.3 Dry operation (dehumidifying) .....	12
5.4 Fan operation .....	13
5.5 Heat operation .....	14
5.6 Setting the timer function .....	15
<b>6 How to use the advanced functions</b>	<b>20</b>

---

# 1 Remote control specifications

<b>Model</b>	<b>RG57H2(B)/BG(C)EF</b>
Rated voltage	3.0V (Dry batteries R03/LR03×2)
Signal receiving range	8m
Environment	-5°C~60°C

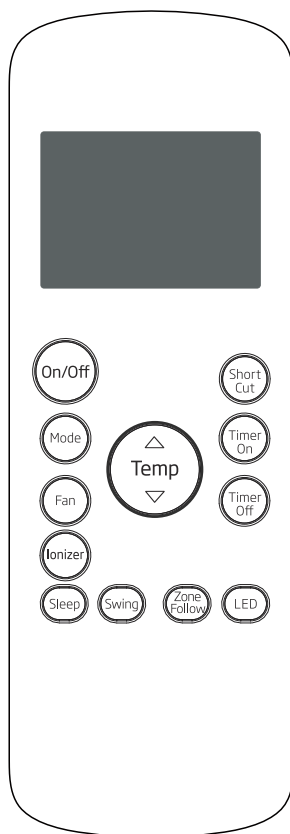

**RG57H2(B)/BG(C)EF**



## 2 Function buttons

Before you begin using your new air conditioner, make sure to familiarize yourself with its remote control. The following is a brief introduction to the remote control itself. For instructions on how to operate your air conditioner, refer to the **How to use the basic functions** section of this manual.

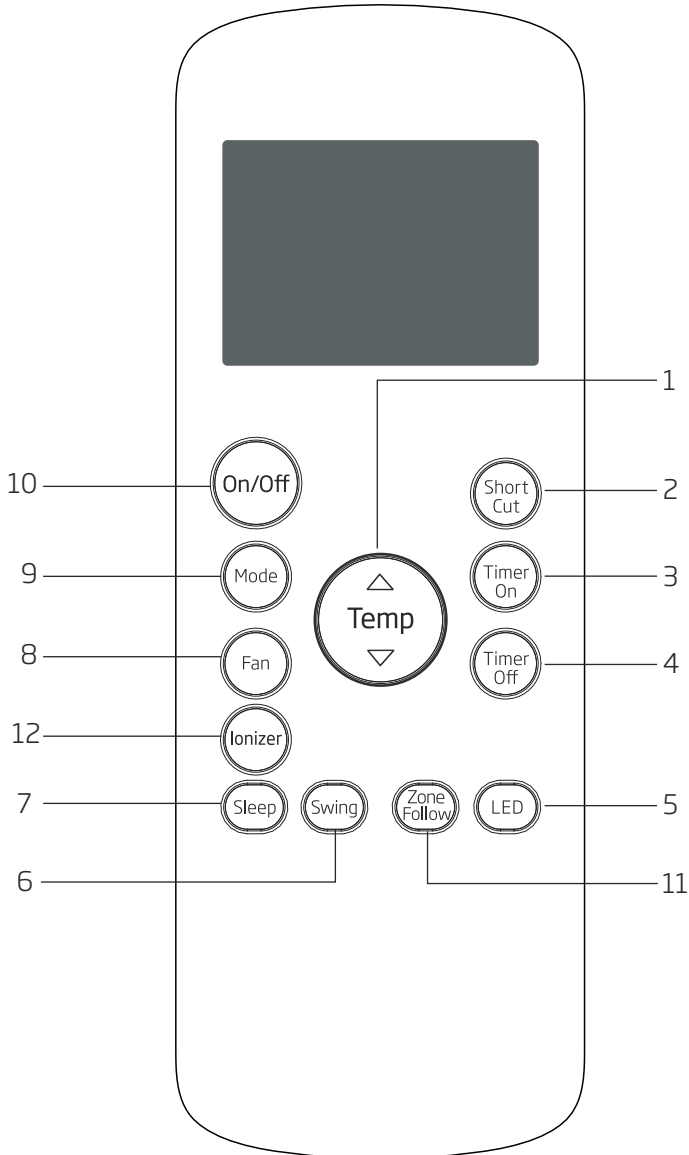

## 2 Function buttons

### 1. Temp

Increases temperature in 1°C increments. Max. temperature is 30°C.

### Temp

Decreases temperature in 1°C increments. Min. temperature is 17°C.

### 2. Short Cut

Sets and activates your favorite pre-settings.

### 3. Timer On

Sets timer to turn unit on (see **How to use the basic functions** for instructions)

### 4. Timer Off

Sets timer to turn unit off (see **How to use the basic functions** for instructions)

### 5. LED

Turns indoor unit's LED display on and off. If you are sensitive to light when you go to sleep, you can press the LED button to turn off the LED display on the unit. Press the button again to turn it back on.

### 6. Swing

Starts and stops louver movement.

### 7. Sleep

Saves energy during sleeping hours.

### 8. Fan speed

Selects fan speeds in the following order: **Auto** → **Low** → **Med** → **High**

### 9. Mode

Scrolls through operation modes as follows: **Auto** → **Cool** → **Dry** → **Heat** → **Fan**



**Note:** Please do not select Heat mode if the machine you purchased is cooling only type. Heat mode is not supported by the cooling only appliance.

### 10. On/Off

Turns the unit on or off.



**Note:** Swing feature is optional. RG57H1(B)/BG(C)E-M without med fan speed.

### 11. Zone Follow

Temperature sensing and room temperature display button.

### 12. Ionizer

Press this button, the ionizer is energized and will help to remove pollen and impurities from the air.

## 3 Handling the remote control

### Not sure what a function does?

Refer to the **How to use the basic functions** and **How to use the advanced functions** sections of this manual for a detailed description of how to use your air conditioner.



#### Special note

- Button designs on your unit may differ slightly from the example shown.
- If the unit does not have a particular function, pressing that function's button on the remote control will have no effect.
- When there are wide differences between Remote control Illustration and USER'S MANUAL on function description, the description of "USER'S MANUAL" shall prevail.

### 3.1 Inserting and replacing batteries

Your air conditioning unit comes with two AAA batteries. Put the batteries in the remote control before use.

1. Slide the back cover from the remote Control downward, exposing the battery compartment.
2. Insert the batteries, paying attention to match up the (+) and (-) ends of the batteries with the symbols inside the battery compartment.
3. Slide the battery cover back into place.



#### Battery notes

For optimum product performance:

- Do not mix old and new batteries, or batteries of different types.
- Do not leave batteries in the remote control if you don't plan on using the device for more than 2 months.



#### Battery disposal

Do not dispose of batteries as unsorted municipal waste. Refer to local laws for proper disposal of batteries.

#### Tips for using remote control

- The remote control must be used within 8 meters of the unit.
- The unit will beep when remote signal is received.
- Curtains, other materials and direct sunlight can interfere with the infrared signal receiver.
- Remove batteries if the remote will not be used more than 2 months.

### 3 Handling the remote control

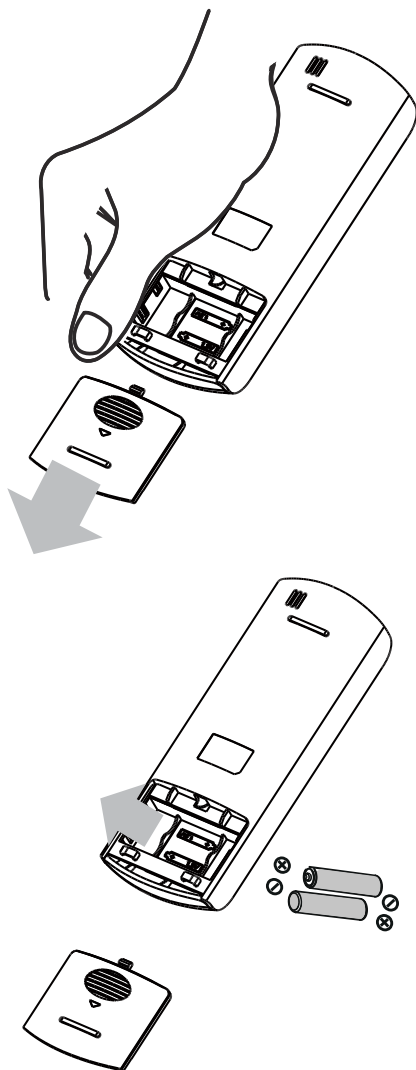

## 4 Remote LED screen indicators

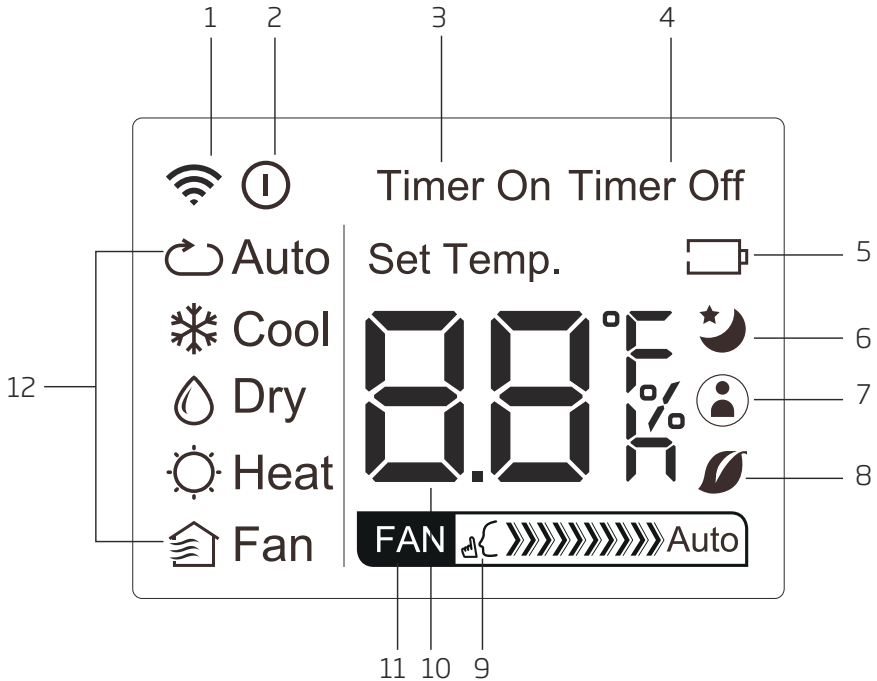

### 1. Transmission indicator

Lights up when remote sends signal to unit

### 2. On/Off display

Appears when the unit is turned on, and disappears when it is turned off

### 3. Timer On display

Displays when Timer On is set

### 4. Timer Off display

Displays when Timer Off is set

### 5. Battery display

Low battery detection

### 6. Sleep display

Displays when Sleep function is activated

### 7. Zone Follow display

Indicates that the Zone Follow function is on

### 8. Not available for this unit

### 9. Silent display

Not available for this unit

### 10. Temperature/Timer display

Displays the set temperature by default, or timer setting

when using Timer On/Off functions

- Temperature range: 17-30°C
- Timer setting range: 0-24 hours

This display is blank when operating in Fan mode.

### 11. Fan speed display

Displays selected Fan Speed: >>>>>>>>>>>> High, >>>>>>>> Med, or >>> Low

This display is blank when set to Auto speed.

### 12. Mode display

Displays the current mode, including:

- Auto
- Cool
- Dry
- Heat
- Fan

## 5 How to use the basic functions

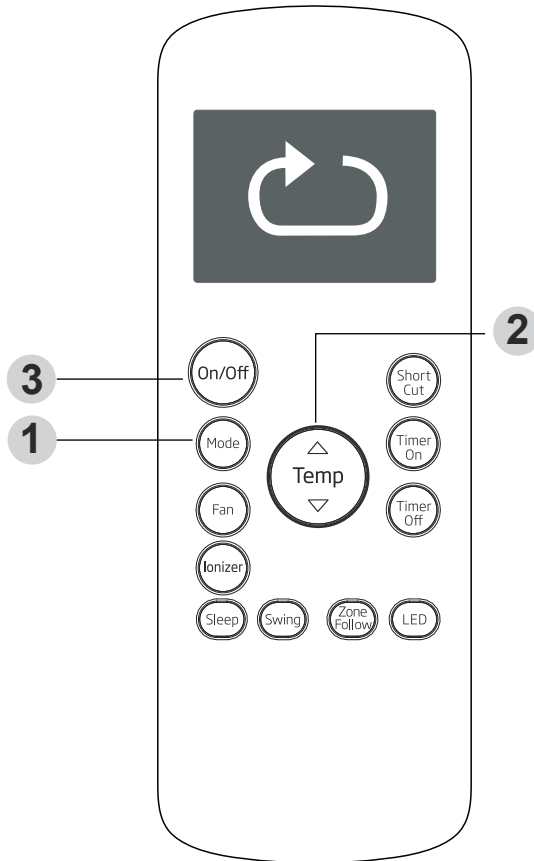

### Setting temperature

The operating temperature range for units is 17-30°C. You can increase or decrease the set temperature in 1°C increments.

### 5.1 Auto operation

In **Auto** mode, the unit will automatically select the Cool, Fan, Heat or Dry mode based on the set temperature.

1. Press the **Mode** button to select Auto mode.
2. Set your desired temperature using the **Temp**  $\triangle$  or **Temp**  $\nabla$  button.
3. Press the **On/Off** button to start the unit.



**Note:** **Fan Speed** can't be set in Auto mode.

## 5 How to use the basic functions

### 5.2 Cool operation

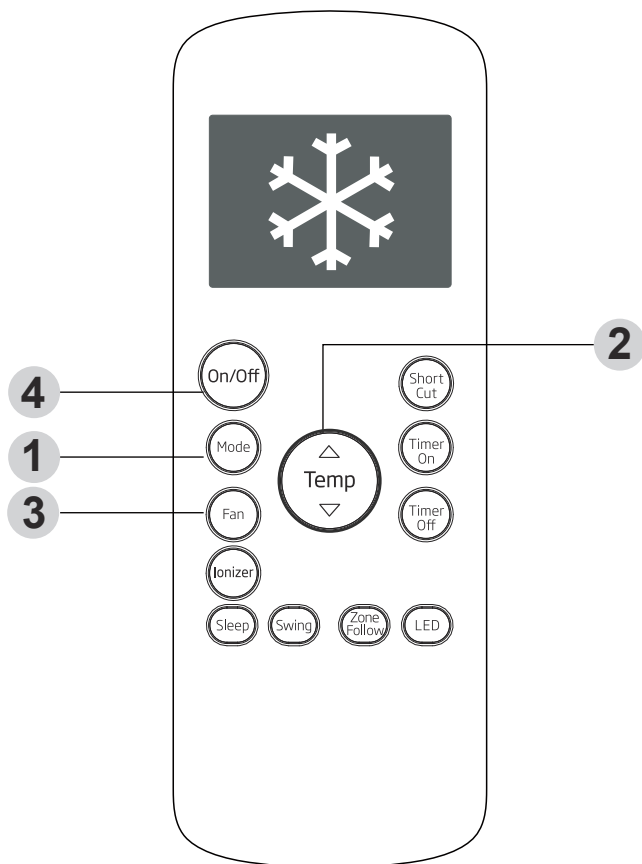

1. Press the **Mode** button to select Cool mode.
2. Set your desired temperature using the **Temp**  $\triangle$  or **Temp**  $\nabla$  button.
3. Press the **Fan** button to select the Fan Speed: Auto, Low, Med, or High.
4. Press the **On/Off** button to start the unit.

## 5 How to use the basic functions

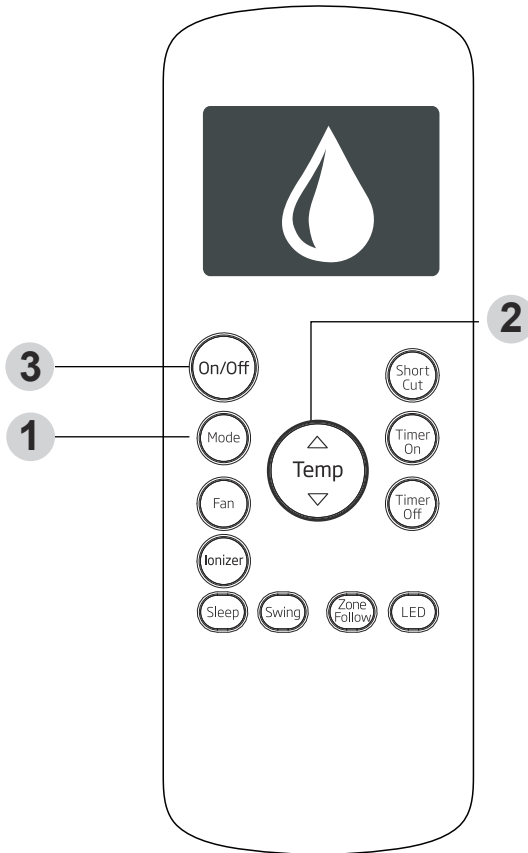

### 5.3 Dry operation (dehumidifying)

1. Press the **Mode** button to select **Dry** mode.
2. Set your desired temperature using the **Temp**  $\triangle$  or **Temp**  $\nabla$  button.
3. Press the **On/Off** button to start the unit.



**Note:** **Fan Speed** can't be changed in Dry mode.



## 5 How to use the basic functions

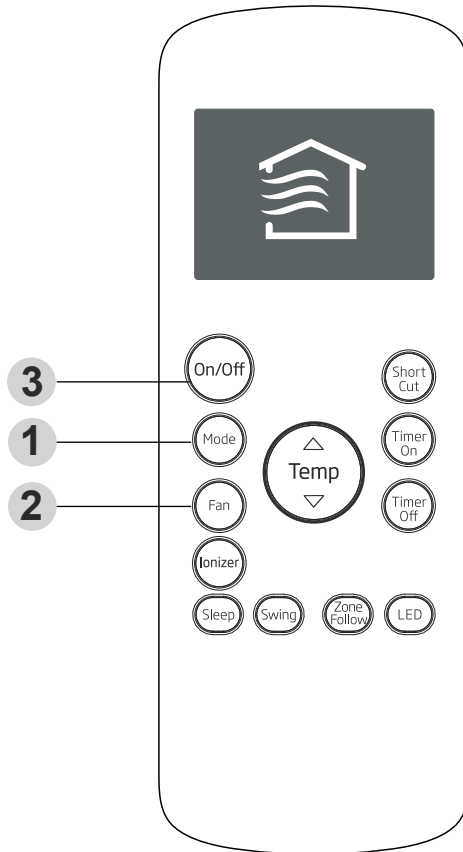

### 5.4 Fan operation

1. Press the **Mode** button to select Fan mode.
2. Press **Fan** button to select the Fan Speed: Auto, Low, Med or High.
3. Press the **On/Off** button to start the unit.



**Note:** You can't set temperature in Fan mode. As a result, your remote control's LCD screen will not display temperature.

## 5 How to use the basic functions

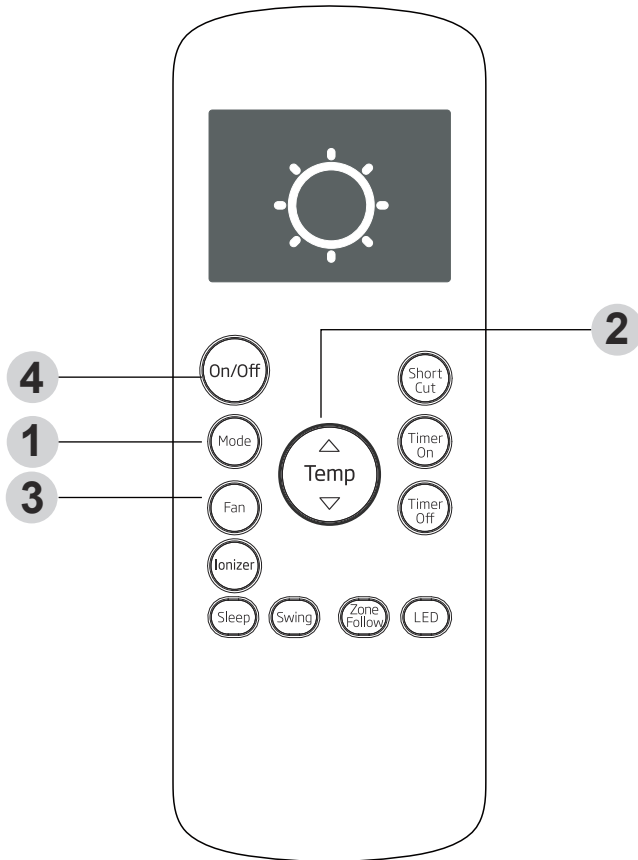

### 5.5 Heat operation

1. Press the **Mode** button to select **Heat** mode.
2. Set your desired temperature using the **Temp**  $\triangle$  or **Temp**  $\nabla$  button.
3. Press the **Fan** button to select the Fan Speed: Auto, Low, Med, or High.
4. Press the **On/Off** button to start the unit.



**Note:** As outdoor temperature drops, the performance of your unit's Heat function may be affected. In such instances, we recommend using this air conditioner in conjunction with other heating appliance.

## 5 How to use the basic functions

### 5.6 Setting the timer function

Your air conditioning unit has two timer-related functions:

**Timer On**- sets the amount of timer after which the unit will automatically turn on.

**Timer Off**- sets the amount of time after which the unit will automatically turn off.

#### Timer On function

The **Timer On** function allows you to set a period of time after which the unit will automatically turn on, such as when you come home from work.

1. Press the **Timer On** button. By default, the last time period that you set and an "h" (indicating hours) will appear on the display.



**Note:** This number indicates the amount of time after the current time that you want the unit to turn on.  
For example, if you set Timer On for 2 hours, "2.0 h" will appear on the screen, and the unit will turn on after 2 hours.

2. Press the **Timer On** button repeatedly to set the time when you want the unit to turn on.
3. Wait 2 seconds, then the Timer On function will be activated. The digital display on your remote control will then return to the temperature display.

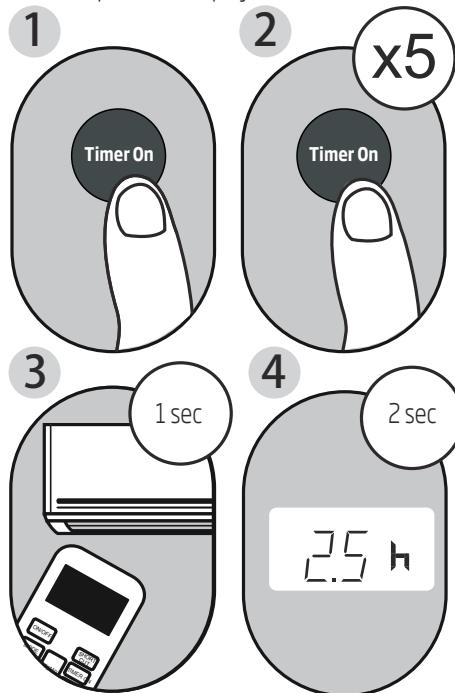

**Example:** Setting unit to turn on after 2.5 hours.

## 5 How to use the basic functions

### Timer Off function

The **Timer Off** function allows you to set a period of time after which the unit will automatically turn off, such as when you wake up.

1. Press the **Timer Off** button. By default, the last time period that you set and an "h" (indicating hours) will appear on the display.



**Note:** This number indicates the amount of time after the current time that you want the unit to turn off.  
For example, if you set Timer Off for 2 hours, "2.0 h" will appear on the screen, and the unit will turn off after 2 hours.

2. Press the **Timer Off** button repeatedly to set the time when you want the unit to turn off.
3. Wait 2 seconds, then the Timer Off function will be activated. The digital display on your remote control will then return to the temperature display.

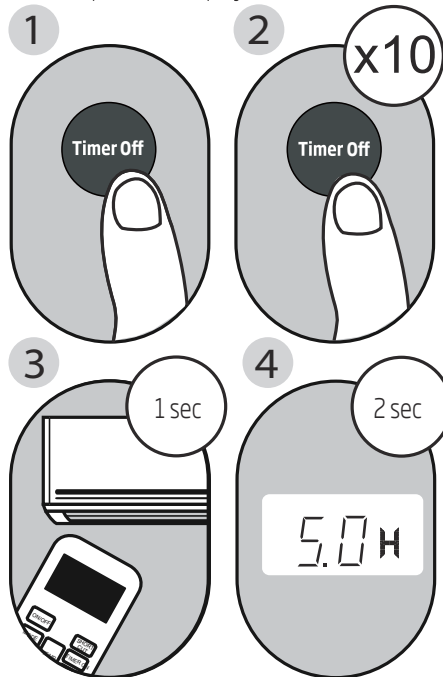

**Example:** Setting unit to turn off after 5 hours.



**Note:** When setting the Timer On or Timer Off functions, up to 10 hours, the time will increase in 30 minute increments with each press. After 10 hours and up to 24, it will increase in 1 hour increments. The timer will revert to zero after 24 hours.  
You can turn off either function by setting its timer to "0.0h".

## 5 How to use the basic functions

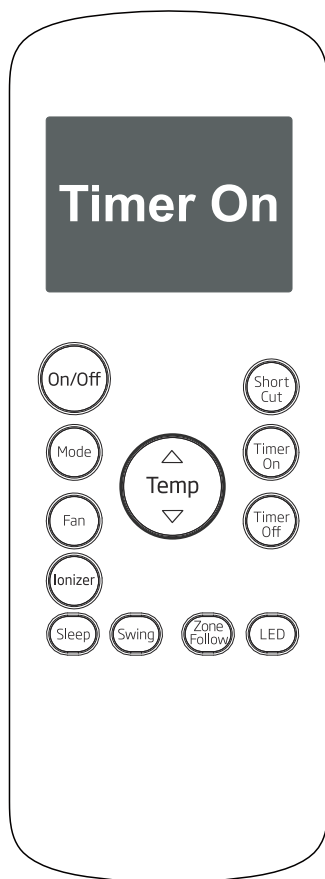

Continue to press **Timer On** or **Timer Off** until desired time is reached.

## 5 How to use the basic functions

### Setting both Timer On and Timer Off at the same time

Keep in mind that the time periods you set for both functions refer to hours after the current time. For example, say that the current time is 1:00 PM, and you want the unit to turn on automatically at 7:00 PM. You want it to operate for 2 hours, then automatically turn off at 9:00 PM.

Do the following:

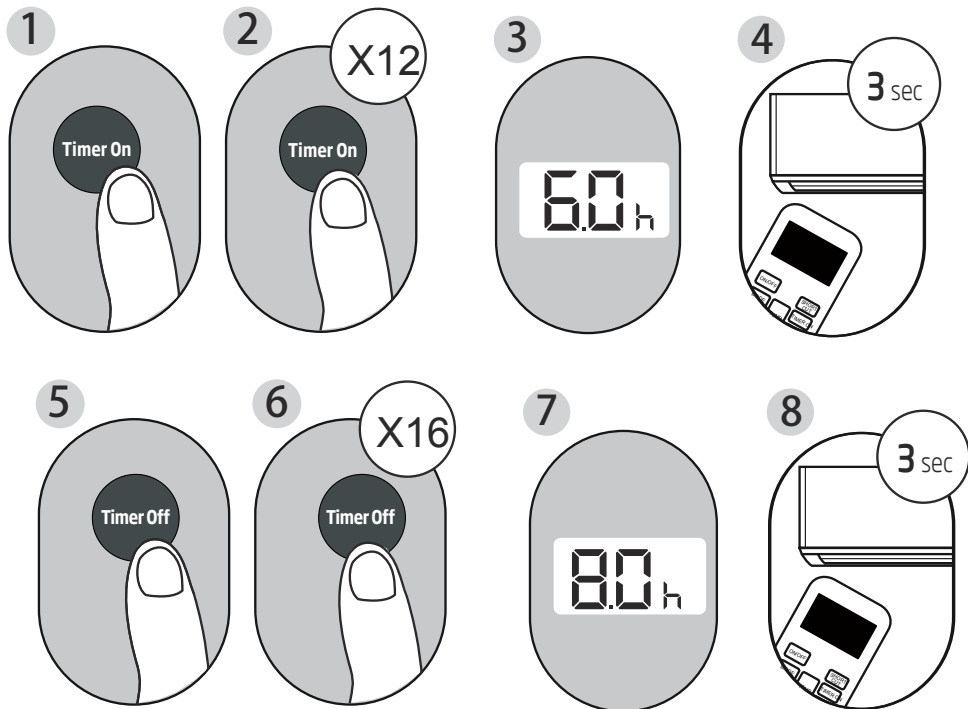

## 5 How to use the basic functions

**Example:** Setting the unit to turn on after 6 hours, operate for 2 hours, then turn off (see the figure below)

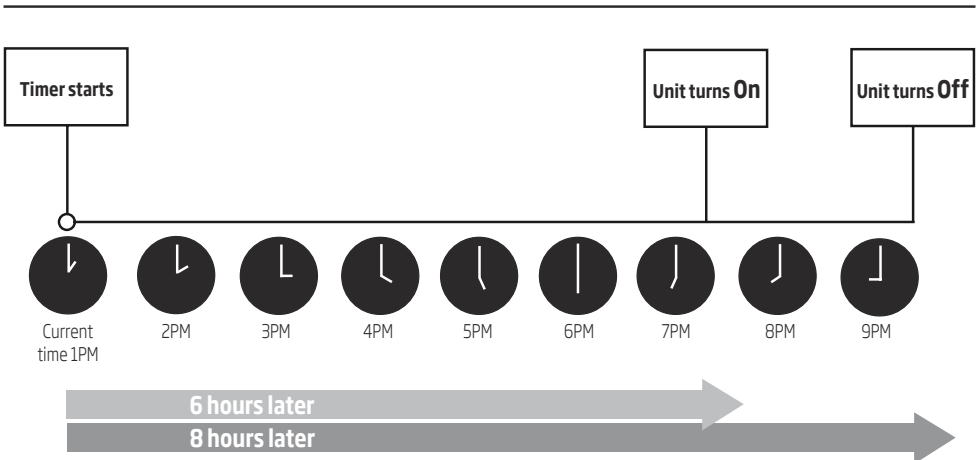
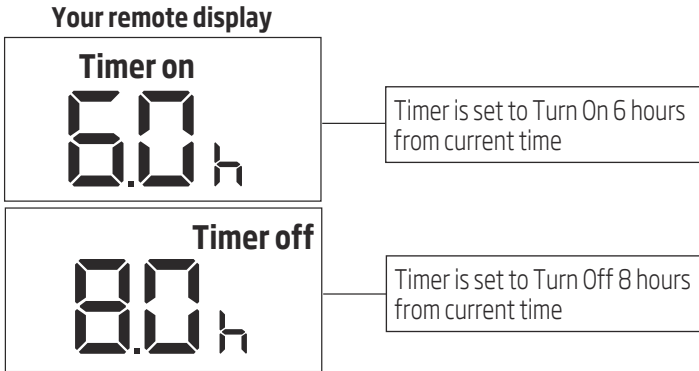

## 6 How to use the advanced functions

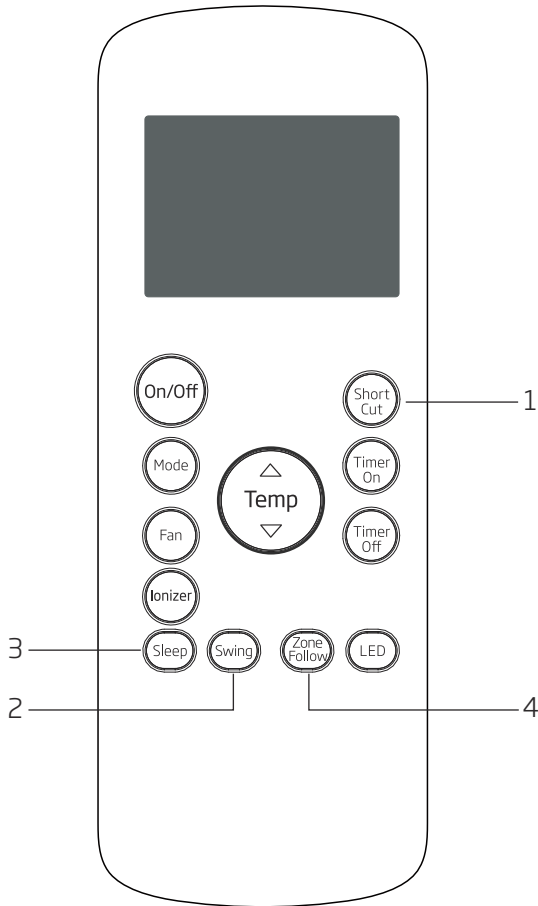

### 1. Short cut function

- Used to restore the current settings or resume previous settings.
- Push this button when remote controller is on, the system will automatically revert back to the previous settings including operating mode, setting temperature, fan speed level and sleep feature (if activated).
- If pushing more than 2 seconds, the system will automatically restore the current operation settings including operating mode, setting temperature, fan speed level and sleep feature (if activated).

### 2. Swing function

Used to stop or start louver movement and set the desired up/down air flow direction. The louver changes 6 degrees in angle for each press (some models without). If keep pushing more than 2 seconds, the louver auto swing feature is activated.



## 6 How to use the advanced functions

### 3. Sleep function

The Sleep function is used to decrease energy use while you sleep (and don't need the same temperature settings to stay comfortable). This function can only be activated via remote control.



**Note:** The sleep function is not available in Fan or Dry mode.

### 4. Zone Follow function

The Zone Follow function enables the remote control to measure the temperature at its current location. When using Auto, Cool, or Heat functions, measuring ambient temperature from the remote control (instead of from the indoor unit itself) will enable the air conditioner to optimize the temperature around you and ensure maximum comfort.

1. Press Zone Follow button to activate function. The remote control will send temperature signal to the indoor unit every three minutes.
2. Press Zone Follow button again to turn off this function.

#### **Note:**

- Buttons design is based on typical model and might be slightly different from the actual one you purchased, the actual shape shall prevail.
- All the functions described are accomplished by the unit, if the unit has no this feature, there is no corresponding operation happened when press the relative button on the remote controller.
- When there are wide differences between Remote controller Illustration and USERS MANUAL on function description, the description on USERS MANUAL shall prevail.
- This equipment has been tested and found to comply with the limits for a Class B digital device, pursuant to part 15 of the FCC Rules. These limits are designed to provide reasonable protection against harmful interference in a residential installation. This equipment generates, uses and can radiate radio frequency energy and, if not installed and used in accordance with the instructions, may cause harmful interference to radio communications. However, there is no guarantee that interference will not occur in a particular installation. If this equipment does cause harmful interference to radio or television reception, which can be determined by turning the equipment off and on, the user is encouraged to try to correct the interference by one or more of the following measures:
  - Reorient or relocate the receiving antenna.
  - Increase the separation between the equipment and receiver.
  - Connect the equipment into an outlet on a circuit different from that to which the receiver is connected.
  - Consult the dealer or an experienced radio/TV technician for help. Changes or modifications not approved by the party responsible for compliance could void users authority to operate the equipment.



# Veillez d'abord lire ce manuel d'utilisation !

Chère cliente, cher client,

Nous vous remercions d'avoir acheté un produit Beko. Nous espérons que ce produit vous apportera entière satisfaction. Tous nos produits sont fabriqués dans une usine moderne et font l'objet d'un contrôle de qualité minutieux. À cet effet, veuillez lire en intégralité le présent manuel avant d'utiliser cet appareil et conservez-le soigneusement pour une utilisation ultérieure. Si vous remettez le produit à un autre utilisateur, remettez-le-lui avec le manuel de l'utilisateur. Veuillez à bien respecter les consignes et les instructions figurants dans le manuel d'utilisation.

## Signification des pictogrammes

Vous trouverez les symboles suivants dans ce manuel d'utilisation :

 Informations importantes et conseils utiles concernant l'utilisation de l'appareil.

 DANGER : Avertissement à propos des situations dangereuses qui pourraient entraîner des blessures ou des dégâts matériels.

 Avertissement relatif aux actions à ne jamais effectuer.

 Risque d'électrocution.

 Attention ! Surfaces chaudes !

 Ne pas couvrir.

 Ce symbole indique qu'il faut lire attentivement le manuel d'utilisation.

 Ce symbole indique qu'un technicien doit manipuler cet équipement en suivant les instructions du manuel d'installation.

 Ce symbole indique que cet appareil utilise un réfrigérant inflammable. Si le réfrigérant a fui et est exposé à une source d'allumage externe, il y a un risque d'incendie.



Ce produit a été fabriqué dans le respect de l'environnement et dans des installations modernes.

Ce produit est conforme à la réglementation DEEE (Déchets d'équipements électriques et électroniques) en vigueur.



Ce produit ne contient pas de PCB.

# Tables des matières

---

<b>1</b>	<b>Spécifications de la télécommande</b>	<b>24</b>
<b>2</b>	<b>Description des touches</b>	<b>25</b>
<b>3</b>	<b>Manipulation de la télécommande</b>	<b>27</b>
3.1	Insérer et remplacer les piles .....	27
<b>4</b>	<b>Écran LED de la télécommande</b>	<b>29</b>
<b>5</b>	<b>Comment utiliser les fonctions de base</b>	<b>30</b>
5.1	Mode de fonctionnement Auto (Automatique).....	30
5.2	Mode de fonctionnement Cool (Refroidissement).....	31
5.3	Mode de fonctionnement Dry (Déshumidification).....	32
5.4	Mode de fonctionnement Fan (Ventilation) .....	33
5.5	Mode de fonctionnement Heat (Chauffage).....	34
5.6	Régler la fonction Timer (minuteur) .....	35
<b>6</b>	<b>Comment utiliser les fonctions avancées</b>	<b>40</b>

# 1 Spécifications de la télécommande

<b>Modèle</b>	<b>RG57H2(B)/BG(C)EF</b>
Tension nominale	3,0 V (piles sèches R03/LR03×2)
Plage de réception du signal	8 m
Environnement	-5 °C~60 °C

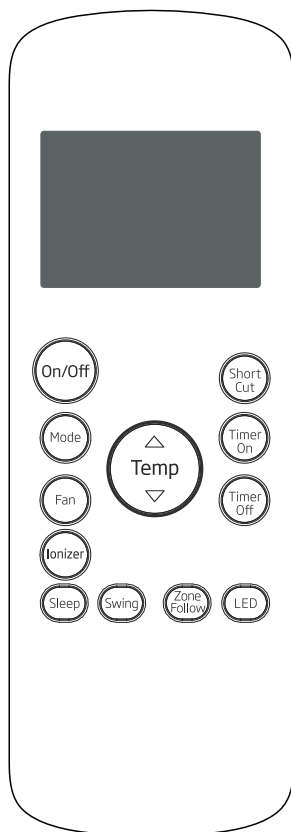

**RG57H2(B)/BG(C)EF**

## 2 Description des touches

Avant l'utilisation de votre nouveau climatiseur, familiarisez-vous bien à l'avance avec sa télécommande. Ce qui suit est une brève présentation de la télécommande. En ce qui concerne les instructions relatives au fonctionnement de votre climatiseur, référez-vous à la section **Comment utiliser les fonctions de base** de ce manuel.

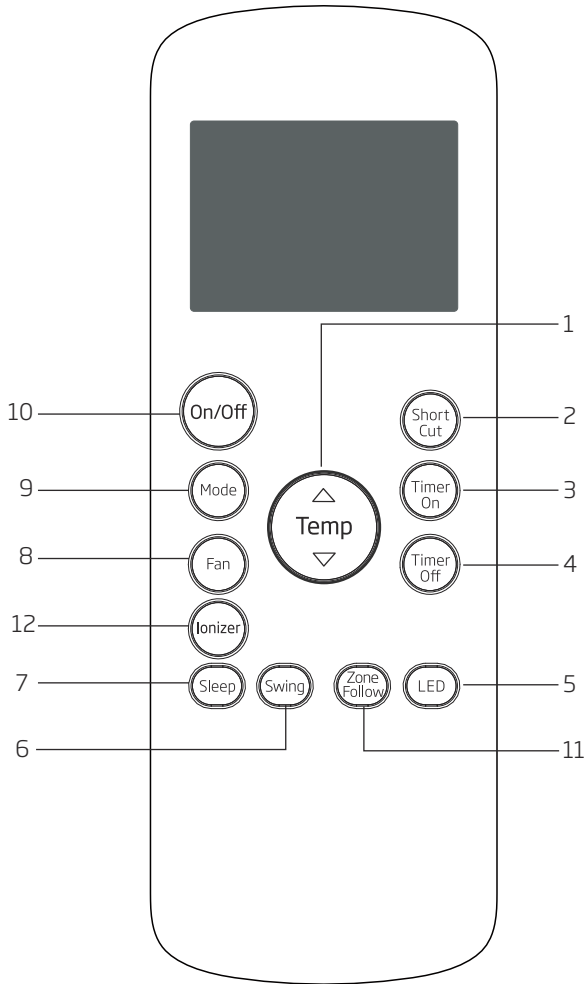

### 1. Temp (température) ▲

Ce bouton permet d'augmenter la température par incrément de 1 °C. La température maximale est de 30 °C.

### Temp (température) ▼

Ce bouton permet de diminuer la température par incrément de 1 °C. La température minimale est de 17 °C.

## 2 Boutons de fonction

### 2. Le bouton Short Cut (raccourcis)

Ce bouton permet de régler et d'activer vos préréglages préférés.

### 3. Le bouton Timer On (Minuteur activé)

Ce bouton permet de régler le minuteur et d'allumer l'appareil lorsqu'il est en veille (pour de plus amples informations, référez-vous la la section **Comment utiliser les fonctions de base**)

### 4. Le bouton Timer Off (Minuteur désactivé)

Ce bouton permet de régler le minuteur et d'éteindre l'appareil lorsqu'il est en veille (pour de plus amples informations, référez-vous la la section **Comment utiliser les fonctions de base**)

### 5. Le bouton LED (éclairage)

Ce bouton permet d'allumer ou d'éteindre l'affichage LED du climatiseur mobile. Si vous êtes sensible à la lumière lorsque vous dormez, vous pouvez appuyer sur le bouton LED (éclairage) pour éteindre l'affichage LED de l'appareil. Appuyez à nouveau sur ce bouton pour allumer l'affichage LED.

### 6. Le bouton Swing (oscillation)

Ce bouton permet de démarrer ou d'arrêter l'oscillation du volets.

### 7. Bouton du mode Sleep (sommeil)

Ce bouton permet de passer en mode sommeil et de réaliser des économies d'énergies pendant les heures de sommeil.

### 8. Le bouton Fan speed (vitesse de ventilation)

Ce bouton permet de sélectionner la vitesse de ventilation dans l'ordre suivant :

**Auto (Automatique) → Low (Faible) → Med (Moyenne) → High (Élevée)**

### 9. Le bouton Mode (Mode)

Ce bouton permet le défilement des modes de fonctionnement comme suit :

**Auto (Automatique) → Cool (Refroidissement) → Dry (Déshumidification) → Heat (Chauffage) → Fan (Ventilation)**



**Remarque :** Veuillez vous abstenir de sélectionner le mode Heat (chauffage) si votre climatiseur mobile a été uniquement conçu pour une utilisation en refroidissement. Le mode Heat (chauffage) n'est pas pris en charge par les appareils conçus uniquement pour le refroidissement.

### 10. Bouton On/Off (marche/arrêt)

Ce bouton permet d'éteindre ou d'allumer l'appareil.



**Remarque :** La fonction Swing (oscillation) est facultative. RG57H1(B)/BG(C)E-M sans réglage de la vitesse moyenne de ventilation.

### 11. Zone follow (Capteur Zone Follow)

Touche qui permet d'activer/désactiver la fonction Zone Follow. Appuyez sur cette touche pour que le capteur intégré dans la télécommande règle avec précision la température par rapport à votre emplacement et l'affiche sur l'écran du climatiseur.

### 12. IONISEUR (IONIZER)

Appuyez sur ce bouton, si vous souhaitez activer l'ioniseur. Le générateur d'ions aidera alors à purifier l'air à l'intérieur de votre habitation en éliminant toutes les impuretés.

## 3 Manipulation de la télécommande

### Vous n'êtes pas sûr de la fonction d'un bouton ?

Reportez-vous aux sections « **Comment utiliser les fonctions de base** » et « **Comment utiliser les fonctions avancées** » de ce manuel pour obtenir une description détaillée relative à l'utilisation de votre climatiseur.



#### Remarque particulière

- La conception des boutons de votre appareil peut être légèrement différente de celle du modèle présenté.
- Si l'appareil n'a pas une fonction particulière, appuyer sur le bouton de cette fonction n'aura aucun effet.
- Lorsqu'il existe une grande différence entre l'illustration de la télécommande et le MANUEL D'UTILISATION concernant la description des fonctions, la description du « MANUEL D'UTILISATION » prévaut.

### 3.1 Insérer et remplacer les piles

Votre climatiseur est fourni avec deux piles AAA. Insérez les piles dans la télécommande avant de l'utiliser.

1. Faites coulisser le capot de la télécommande pour ouvrir le compartiment des piles.
2. Insérez les piles, tout en veillant à faire correspondre les bornes positives (+) et négatives (-) des piles avec celles des symboles figurant à l'intérieur de leur compartiment.
3. Remplacez le capot du compartiment des piles.



#### Remarque

Pour une performance optimale de l'appareil :

- N'utilisez pas de piles usagées ou de types différents.
- Ne laissez pas les piles dans la télécommande si l'appareil n'est pas utilisé pendant plus de deux mois.



#### Élimination des piles

Ne jetez pas les piles comme des déchets ménagers non triés. Reportez-vous aux réglementations locales pour une élimination appropriée des piles.

### Conseils pour l'utilisation de la télécommande

- La télécommande doit être utilisée dans un rayon de 8 mètres de l'appareil.
- L'appareil émet un « bip » dès réception du signal de la télécommande.
- Des rideaux, des objets et la lumière directe du soleil peuvent interférer avec le bon fonctionnement du récepteur du signal infrarouge.
- Retirez les piles si la télécommande n'est pas utilisée pendant plus de deux mois.

### 3 Manipulation de la télécommande

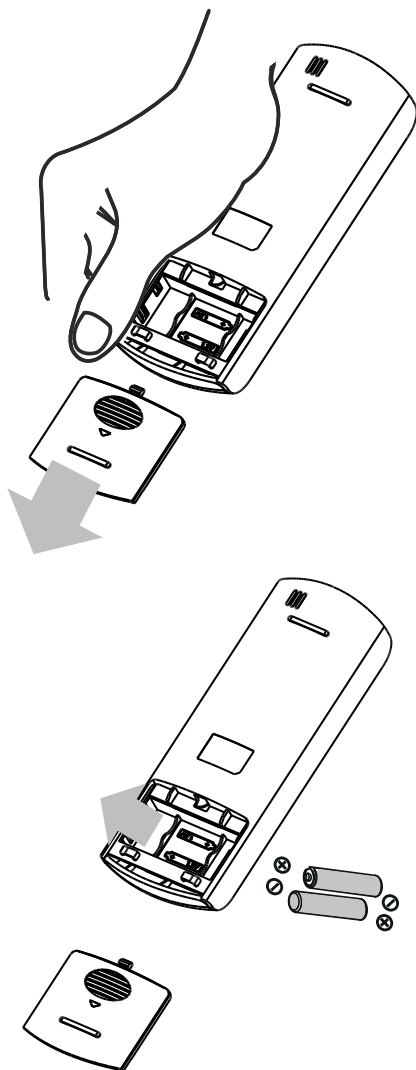



## 4 Écran LED de la télécommande

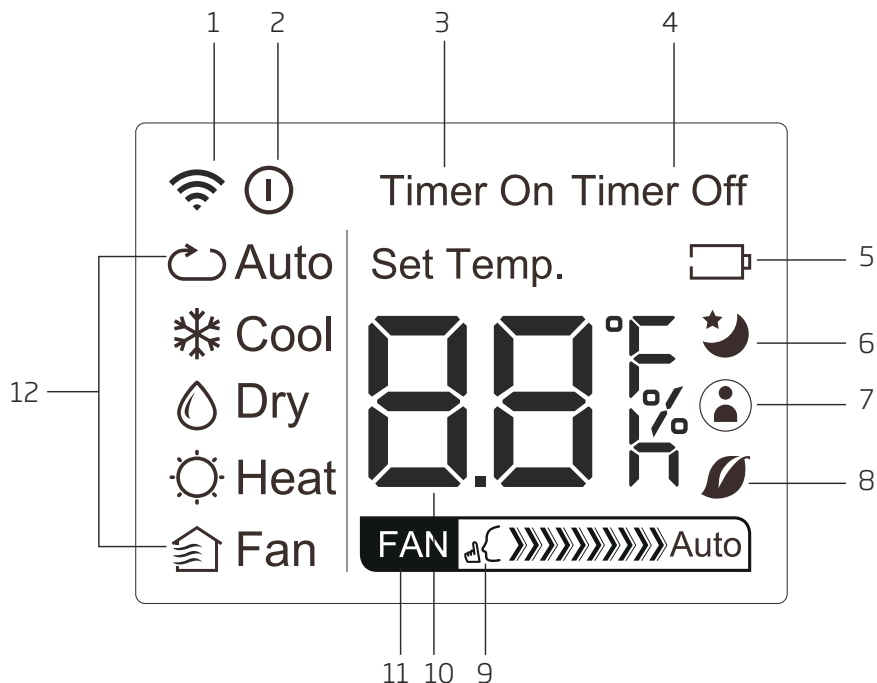

### 1. Témoin de transmission

Il s'allume lorsque la télécommande émet des signaux vers le climatiseur mobile.

### 2. Témoin On/Off (marche/arrêt)

Ce symbole apparaît lorsque l'appareil est mis en marche à partir de la télécommande et disparaît lorsqu'il est éteint.

### 3. Témoin Timer On (Minuteur activé)

Le mot ON s'affiche lorsque Timer On (minuterie activée) est sélectionné.

### 4. Témoin Timer Off (Minuteur désactivé)

Le mot OFF s'affiche lorsque Timer Off (minuterie arrêtée) est sélectionné.

### 5. Témoin des piles

Indique que les piles sont déchargées

### 6. Témoin du mode Sleep (sommeil)

Indique si l'appareil fonctionne en mode sommeil.

### 7. Témoin du mode Zone Follow

Indique lorsque le mode Zone Follow est activé sur le climatiseur mobile

### 8. Non disponible sur cet appareil

### 9. Témoin du mode Silent (silencieux)

Non disponible sur cet appareil

### 10. Affichage Temperature/Minuteur (température/minuteur)

Affiche le réglage de température par défaut ou le réglage du minuteur

lors de l'utilisation des fonctions Minuteur On/Off (minuteur activé/désactivé)

- Plage de température : 17-30 °C

- Plage de réglage du minuteur : 0-24 heures

Rien ne s'affiche lorsque l'appareil fonctionne en mode Fan (ventilation).

### 11. Affichage de la vitesse de ventilation

Affiche la vitesse désirée de ventilation :

»»»»»»»» High (Élevée), »»»»»» Med (Moyenne), ou »» Low (Faible)

Rien ne s'affiche lorsque l'appareil fonctionne en mode Auto speed (vitesse automatique).

### 12. Affichage des modes

Affiche le mode en cours, notamment :

- le mode Auto (Automatique)
- le mode Cool (Refroidissement)
- le mode Dry (Déshumidification)
- le mode Heat (Chauffage)
- le mode Fan (Ventilation)

## 5 Comment utiliser les fonctions de base

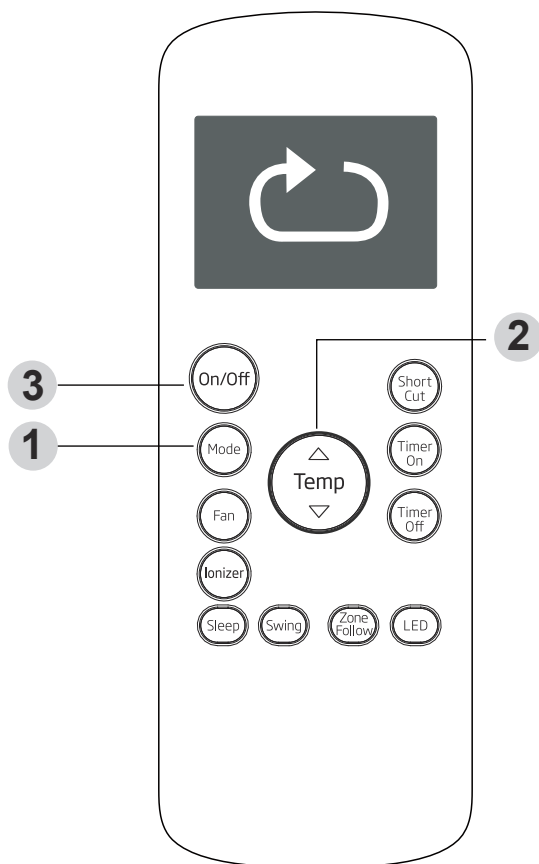

### Réglage de la température

La plage de température du fonctionnement de l'appareil va de 17 à 30 °C. Vous pouvez augmenter ou diminuer la température réglée par incréments de 1 °C.

### 5.1 Mode de fonctionnement Auto (Automatique)

En mode **Auto (Automatique)**, l'appareil sélectionne automatiquement le mode Cool (Refroidissement), Fan (Ventilation), Heat (Chauffage), Dry (Déshumidification) suivant la température réglée.

1. Appuyez sur le bouton **Mode (Mode)** pour sélectionner le mode Auto (Automatique).
2. Réglez la température désirée en appuyant sur le bouton **Temp (température)**  $\blacktriangle$  ou **Temp (température)**  $\blacktriangledown$ .
3. Appuyez sur le bouton **On/Off (Marche/Arrêt)** pour allumer ou éteindre l'appareil.



**Remarque :** La vitesse de ventilation ne peut pas être réglée en mode Auto (Automatique).

## 5 Comment utiliser les fonctions de base

### 5.2 Mode de fonctionnement Cool (Refroidissement)

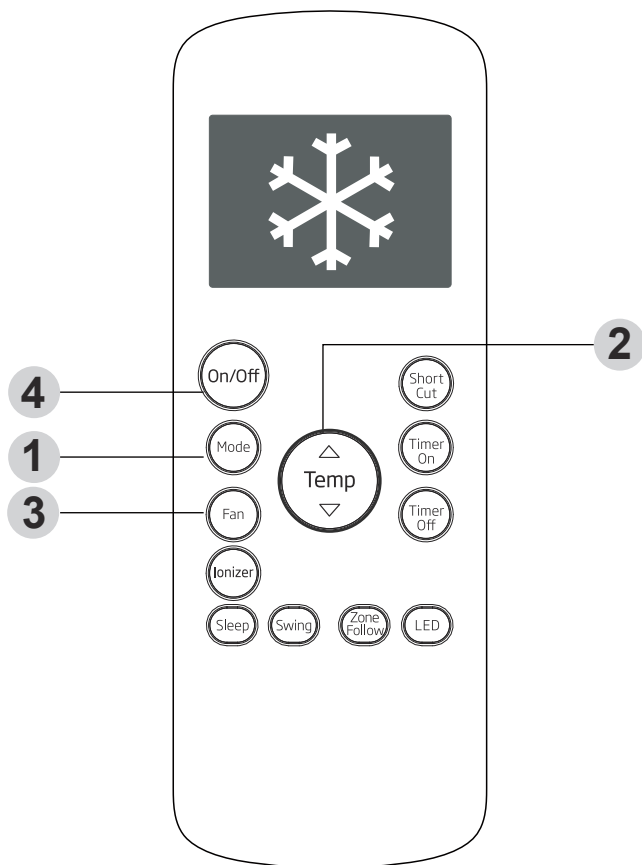

1. Appuyez sur le bouton **Mode (Mode)** pour sélectionner le mode Cool (Refroidissement).
2. Réglez la température désirée en appuyant sur le bouton **Temp (température)**  $\triangle$  ou **Temp (température)**  $\nabla$ .
3. Appuyez sur le bouton **Fan (Ventilation)** pour sélectionner la vitesse de ventilation : Auto (Automatique), Low (Faible), Med (Moyenne), ou High (Élevée).
4. Appuyez sur le bouton **On/Off (Marche/Arrêt)** pour éteindre ou allumer l'appareil.

## 5 Comment utiliser les fonctions de base

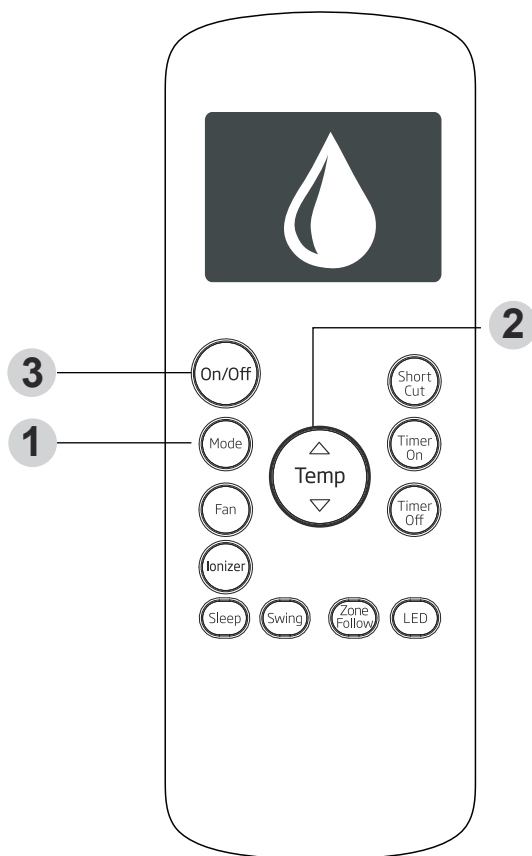

### 5.3 Mode de fonctionnement Dry (Déshumidification)

1. Appuyez sur le bouton **Mode (Mode)** pour sélectionner le mode **Dry (Déshumidification)**.
2. Réglez la température désirée en appuyant sur le bouton **Temp (température)**  $\triangle$  ou **Temp (température)**  $\nabla$ .
3. Appuyez sur le bouton **On/Off (Marche/Arrêt)** pour éteindre ou allumer l'appareil.



**Remarque : La vitesse de ventilation** ne peut pas être changée lorsque l'appareil est en mode Dry (Déshumidification).

## 5 Comment utiliser les fonctions de base

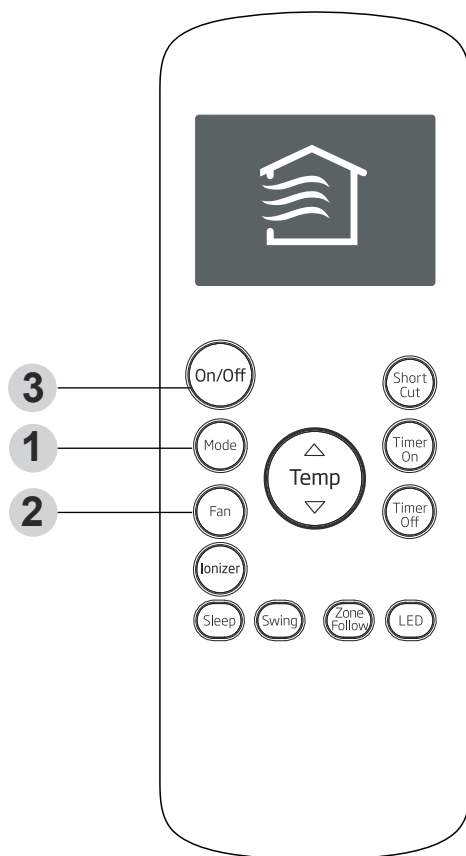

### 5.4 Mode de fonctionnement Fan (Ventilation)

1. Appuyez sur le bouton **Mode (Mode)** pour sélectionner le mode Fan (Ventilation).
2. Appuyez sur le bouton **Fan (Ventilation)** pour sélectionner la vitesse de ventilation : Auto (Automatique), Low (Faible), Med (Moyenne) ou High (Élevée).
3. Appuyez sur le bouton **On/Off (Marche/Arrêt)** pour éteindre ou allumer l'appareil.



**Remarque :** Vous ne pouvez pas régler la température lorsque l'appareil est en mode Fan (Ventilation). En conséquence, l'écran LED de votre télécommande n'affiche pas la température.

## 5 Comment utiliser les fonctions de base

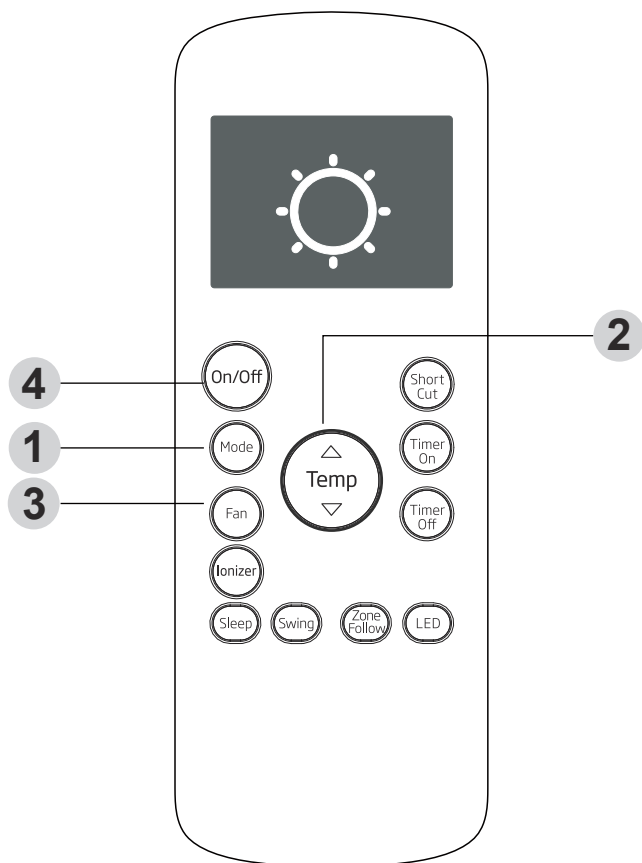

### 5.5 Mode de fonctionnement Heat (Chauffage)

1. Appuyez sur le bouton **Mode (Mode)** pour sélectionner le mode **Heat (Chauffage)**.
2. Réglez la température désirée en appuyant sur le bouton **Temp (température)**  $\blacktriangle$  ou **Temp (température)**  $\blacktriangledown$ .
3. Appuyez sur le bouton **Fan (Ventilation)** pour sélectionner la vitesse de ventilation : Auto (Automatique), Low (Faible), Med (Moyenne), ou High (Élevée).
4. Appuyez sur le bouton **On/Off (Marche/Arrêt)** pour éteindre ou allumer l'appareil.



**Remarque :** À mesure que la température extérieure s'abaisse, les performances de la fonction Heat (Chauffage) de l'appareil peuvent être affectées. Dans ces cas, nous recommandons l'utilisation de ce climatiseur avec d'autres appareils de chauffage.

## 5 Comment utiliser les fonctions de base

### 5.6 Régler la fonction Timer (minuteur)

Votre climatiseur a deux fonctions contrôlables par minuteur :

**Timer On (minuteur activé)** - Cette fonction permet de régler l'heure à laquelle l'appareil s'allume automatiquement.

**Timer Off (minuteur désactivé)** - Cette fonction permet de régler l'heure à laquelle l'appareil s'éteint automatiquement.

#### La fonction Timer On (minuteur activé)

La fonction **Timer On (minuteur activé)** permet de régler l'heure à laquelle l'appareil s'allume automatiquement, par exemple l'heure à laquelle vous rentrez du travail.

1. Appuyez sur le bouton **Timer On (minuteur activé)**. Par défaut, la dernière période de temps paramétrée et un « h » (indiquant les heures) s'affichent à l'écran.



**Remarque :** Ce chiffre indique la durée au bout de laquelle l'appareil s'allume automatiquement. Par exemple, si vous réglez la fonction Timer On (minuteur activé) à 2 heures, « 2.0 h » s'affiche sur l'écran, et l'appareil s'allume au bout de 2 heures.

2. Appuyez à plusieurs reprises sur le bouton **Timer On (minuteur activé)** pour régler l'heure à laquelle vous désirez mettre l'appareil sous tension.
3. Patientez 2 secondes, et la fonction Timer On (minuteur activé) s'active. L'affichage numérique de votre télécommande retourne ensuite à l'affichage de la température.

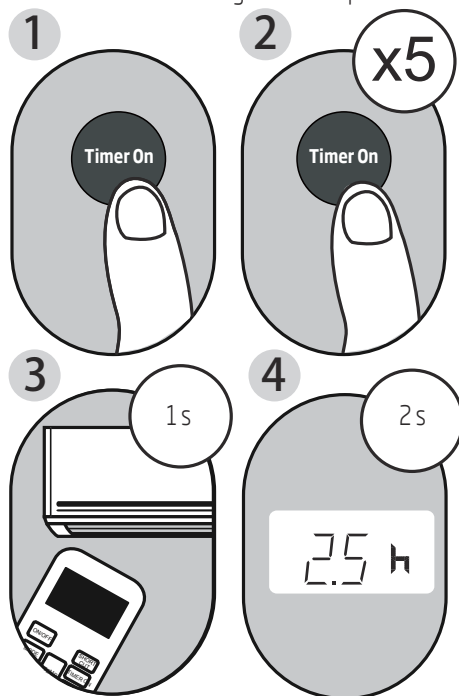

**Exemple :** Régler l'appareil pour qu'il s'allume au bout de 2 heures 30 minutes.

## 5 Comment utiliser les fonctions de base

### La fonction Timer Off (minuteur désactivé)

La fonction **Timer Off (minuteur désactivé)** permet de régler l'heure à laquelle l'appareil s'éteint automatiquement, par exemple l'heure à laquelle vous vous réveillez.

1. Appuyez sur le bouton **Timer Off (minuteur désactivé)**. Par défaut, la dernière période de temps paramétrée et un « h » (indiquant les heures) s'affichent à l'écran.



**Remarque :** Ce chiffre indique la durée au bout de laquelle l'appareil s'éteint automatiquement. Par exemple, si vous réglez la fonction Timer Off (minuterie désactivée) à 2 heures, « 2.0 h » s'affiche sur l'écran, et l'appareil s'éteint au bout de 2 heures.

2. Appuyez à plusieurs reprises sur le bouton **Timer Off (minuteur désactivé)** pour régler l'heure à laquelle vous désirez mettre l'appareil hors tension.
3. Patientez 2 secondes, et la fonction Timer Off (minuteur désactivé) s'active. L'affichage numérique de votre télécommande retourne ensuite à l'affichage de la température.

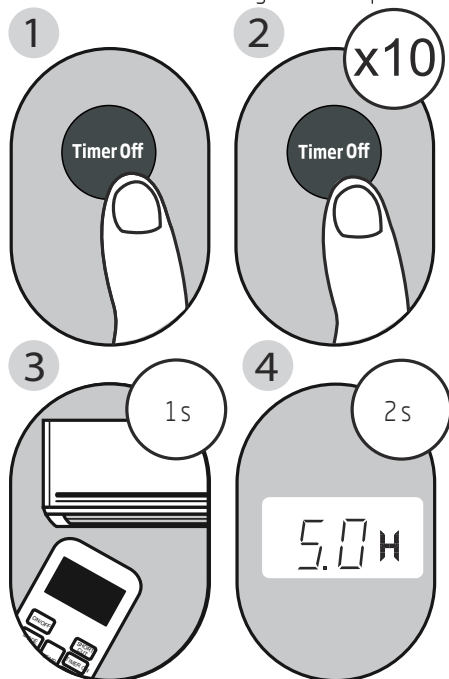

**Exemple :** Régler l'appareil pour qu'il s'éteigne au bout de 5 heures.



**Remarque :** Lorsque vous réglez la fonction Timer On (minuteur activé) ou Timer Off (minuteur désactivé) jusqu'à 10 heures, l'heure avance par incrément de 30 minutes avec chaque pression. Après 10 heures et jusqu'à 24 heures, l'heure avance par incrément d'une heure. Après 24 heures, la minuterie reviendra à zéro. Vous pouvez désactiver l'une des deux fonctions en réglant la minuterie à « 0.0h ».



## 5 Comment utiliser les fonctions de base

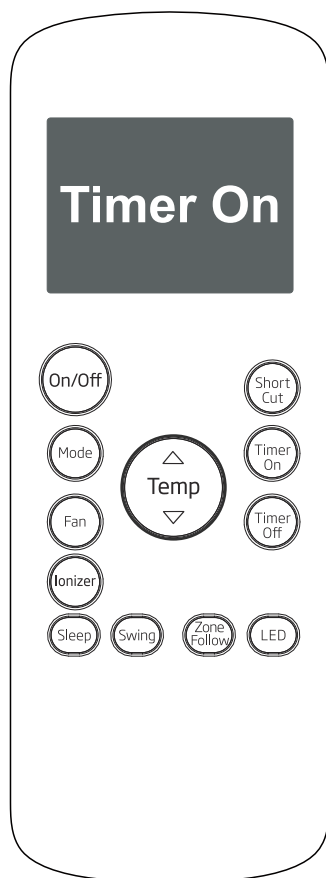

Continuez d'appuyer sur le bouton **Timer On (minuteur activé)** ou **Timer Off (minuteur désactivé)** jusqu'à atteindre l'heure souhaitée.

## 5 Comment utiliser les fonctions de base

### Régler les fonctions Timer On (minuteur activé) et Timer Off (minuteur désactivé) simultanément

Gardez à l'esprit que les périodes de temps que vous réglez pour les deux fonctions se réfèrent aux heures qui suivent l'heure actuelle. Par exemple, supposons qu'en ce moment il est « 1:00 PM » (13 h), et vous souhaitez que l'appareil s'allume automatiquement à « 7:00 PM » (19 h). Vous souhaitez que l'appareil fonctionne pendant 2 heures, puis s'éteigne automatiquement à « 9:00 PM » (21 h).

Procédez comme suit :

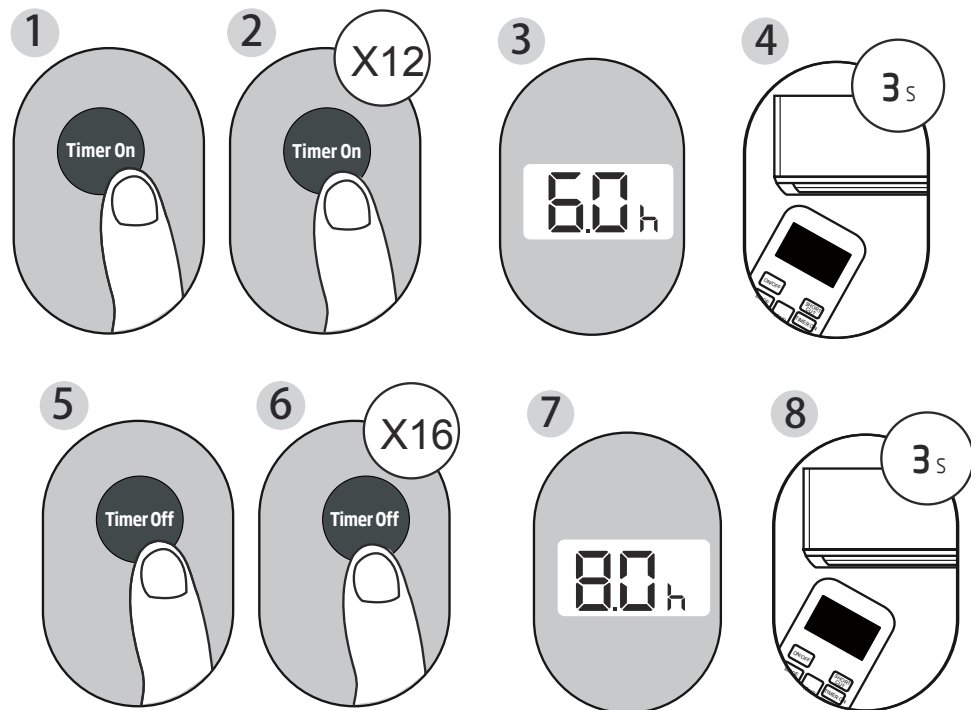

## 5 Comment utiliser les fonctions de base

**Exemple :** Régler l'appareil pour qu'il s'allume au bout de 6 heures, fonctionne pendant 2 heures avant de s'éteindre (voir la figure ci-dessous)

### Affichage de votre télécommande

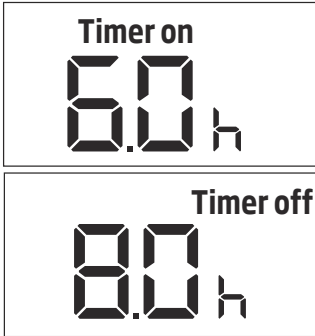

Le minuteur est réglé pour s'allumer 6 heures après l'heure actuelle

Le minuteur est réglé pour s'éteindre 8 heures après l'heure actuelle

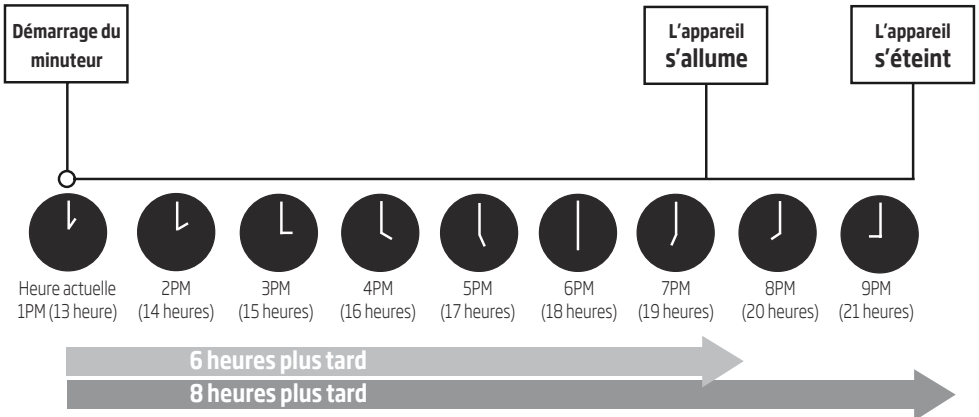

## 6 Comment utiliser les fonctions avancées

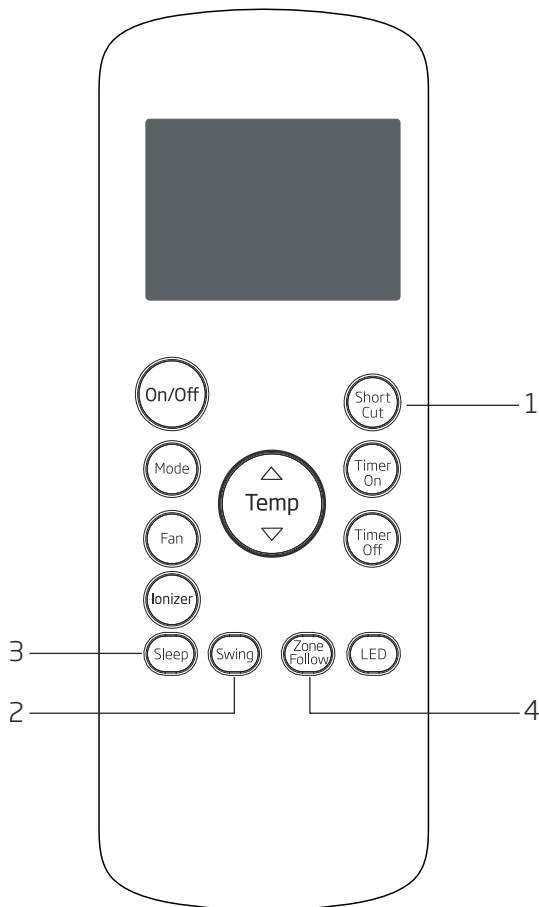

### 1. La fonction Short cut (raccourcis)

- Cette fonction est utilisée pour restaurer les réglages actuels ou conserver les réglages précédents.
- Si vous appuyez sur ce bouton lorsque la télécommande est en marche, le système retourne automatiquement aux réglages précédents, notamment le mode de fonctionnement, le réglage de la température, le niveau de vitesse de ventilation et le mode veille, si ce dernier est activé.
- Si vous appuyez sur ce bouton pendant plus de 2 secondes, le système restaure automatiquement les réglages de fonctionnement actuels, notamment le mode de fonctionnement, le réglage de la température, le niveau de vitesse de ventilation et le mode veille, si ce dernier est activé.

## 6 Comment utiliser les fonctions avancées

### 2. Mode Swing (oscillation)

Cette fonction est utilisée pour démarrer ou arrêter l'oscillation du volet et régler l'inclinaison de la direction du flux d'air. L'angle du volet change de 6 degrés à chaque pression, certains modèles n'ont pas cette fonction. Si vous appuyez sur ce bouton pendant plus de 2 secondes, le mode Auto Swing (oscillation automatique du volet) s'active.

### 3. Mode Sleep (sommeil)

Le mode Sleep (sommeil) est utilisé pour réduire la consommation d'énergie pendant que vous dormez (et ne nécessite pas les mêmes réglages de température pour maintenir le niveau de confort). Cette fonction peut uniquement être activée à l'aide de la télécommande.



**Remarque :** Le mode Sleep (sommeil) n'est pas disponible lorsque l'appareil fonctionne en mode Fan (ventilation) ou Dry (déshumidification).

### 4. Fonctionnalité Zone follow

La fonctionnalité Zone Follow permet grâce à un capteur intégré dans la télécommande de régler avec précision la température par rapport à votre emplacement et l'affiche sur l'écran du climatiseur. Lorsque vous utilisez les fonctionnalités Auto (Automatique), Cool (Refroidissement), ou Heat (Chauffage), mesurer la température ambiante depuis la télécommande (et non pas depuis le module intérieur même) permet au climatiseur d'optimiser la température dans toute la pièce et de garantir un maximum de confort.

1. Appuyez sur le bouton Zone Follow pour activer la fonctionnalité. La télécommande envoie un signal de température au module intérieur toutes les 3 minutes.
2. Appuyez sur la touche Zone Follow pour désactiver la fonctionnalité

## 6 Comment utiliser les fonctions avancées

### Remarque :

- Les boutons sont basés sur un modèle typique et pourraient être légèrement différents de ceux de la télécommande réelle que vous avez achetée, la forme réelle prévaut.
- Toutes les fonctions décrites dans le présent manuel sont réalisées par rapport à votre appareil. Cependant, si le votre ne dispose pas de l'une des fonctions décrites, appuyer sur le bouton correspondant n'aura aucun effet.
- Lorsqu'il existe une grande différence entre l'illustration de la télécommande et le MANUEL D'UTILISATION au sujet de la description de la fonction, la description du « MANUEL D'UTILISATION » prévaut.
- Cet équipement a été testé et déclaré conforme aux limites s'appliquant aux appareils numériques de classe B, selon la section 15 de la réglementation de la FCC. Ces limites sont destinées à assurer une protection raisonnable contre les interférences nuisibles dans une installation résidentielle. Cet équipement crée, utilise et peut émettre de l'énergie radioélectrique et peut, s'il n'est pas installé et utilisé conformément aux instructions du guide du fabricant, être la cause de perturbations pour les radiocommunications. Cependant, il n'existe pas de garantie qu'aucune interférence ne se produira dans une installation particulière. Si cet appareil cause des interférences nuisibles à la réception des signaux de radio ou de télévision, ce qui peut être déterminé en allumant et en éteignant l'appareil, on encourage l'utilisateur d'essayer de corriger ces interférences par l'un des moyens suivants :
  - Réorienter ou déplacer l'antenne réceptrice.
  - Augmenter la distance entre l'appareil et le récepteur.
  - Brancher l'appareil dans une prise de courant se trouvant sur un circuit électrique autre que celui du récepteur.
  - Communiquer avec un technicien radio/télévision expérimenté pour obtenir de l'aide. Toutes transformations ou modifications non autorisées par l'autorité responsable de la conformité pourraient faire perdre à l'utilisateur son droit d'utilisation de l'appareil.





# Lesen Sie zunächst diese Bedienungsanleitung durch!

Sehr geehrte Kundinnen und Kunden,

vielen Dank, dass Sie sich für ein Produkt von Beko entschieden haben. Wir hoffen, dass Ihnen dieses Produkt optimalen Nutzen bringen wird. Dieses hochwertige Produkt wurde mit modernster Technologie hergestellt. Lesen Sie die gesamte Bedienungsanleitung und alle anderen Begleitdokumente sorgfältig durch, bevor Sie das Produkt verwenden, und heben Sie alle Dokumente gut auf. Falls Sie das Produkt an Dritte weitergeben, überreichen Sie auch diese Bedienungsanleitung. Beachten Sie alle Warnungen und Informationen in dieser Bedienungsanleitung.

## Erläuterung der Symbole

Die folgenden Symbole finden Sie im Verlauf der Bedienungsanleitung:

	Wichtige Information oder nützliche Hinweise für den Gebrauch.		Dieses Symbol zeigt an, dass die Bedienungsanleitung sorgfältig gelesen werden sollte.
	Warnung vor Situationen, die eine Gefahr für Leben und Sach Eigentum darstellen.		Dieses Symbol zeigt an, dass Servicepersonal dieses Gerät unter Bezugnahme auf das Installationshandbuch handhaben sollte.
	Warnung bzgl. Handlungen, die niemals durchgeführt werden dürfen.		Dieses Symbol zeigt an, dass dieses Gerät ein brennbares Kältemittel verwendet. Wenn das Kältemittel ausläuft und einer externen Zündquelle ausgesetzt ist, besteht Brandgefahr.
	Warnung vor Stromschlägen.		
	Warnung vor heißen Oberflächen.		
	Nicht abdecken.		



Dieses Produkt wurde in einer umweltgerechten, modernen Produktionsstätte hergestellt.

# INHALTSVERZEICHNIS

---

<b>1 Funktionen der Fernbedienung</b>	<b>45</b>
<b>2 Funktionstasten</b>	<b>46</b>
<b>3 Verwendung der Fernbedienung</b>	<b>48</b>
3.1 Einsetzen und Austauschen der Batterien .....	48
<b>4 LED-Anzeige auf der Fernbedienung</b>	<b>50</b>
<b>5 Verwendung der grundlegenden Funktionen</b>	<b>51</b>
5.1 Automatischer Betrieb .....	51
5.2 Kühlbetrieb .....	52
5.3 Entfeuchter-Modus .....	53
5.4 Lüfterbetrieb .....	54
5.5 Heizmodus .....	55
5.6 Timerfunktion einstellen .....	56
<b>6 Verwendung der erweiterten Funktionen</b>	<b>61</b>



# 1 Funktionen der Fernbedienung

<b>Modell</b>	<b>RG57H2(B)/BG(C)EF</b>
Nennspannung	3,0 V (Trockenbatterien R03 / LR03 × 2)
Signalempfangsbereich	8 Meter
Umgebungstemperatur	-5 °C - 60 °C

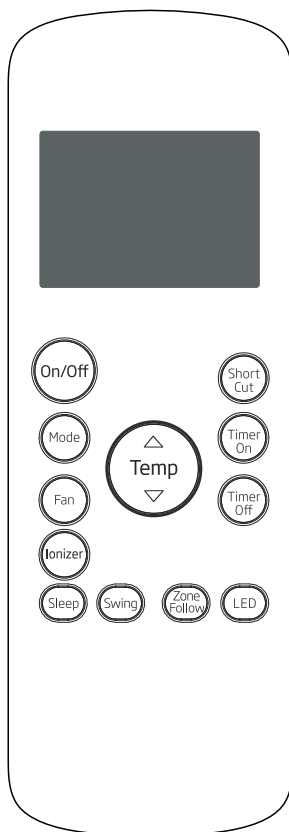

**RG57H2(B)/BG(C)EF**

## 2 Funktionstasten

Bevor Sie Ihr neues Klimagerät verwenden, sollten Sie sich mit der Fernbedienung vertraut machen. Nachfolgend finden Sie eine kurze Einführung zur Funktionsweise der Fernbedienung. Anweisungen zur Bedienung Ihres Klimageräts finden Sie im Abschnitt **Verwendung der grundlegenden Funktionen** dieser Bedienungsanleitung.

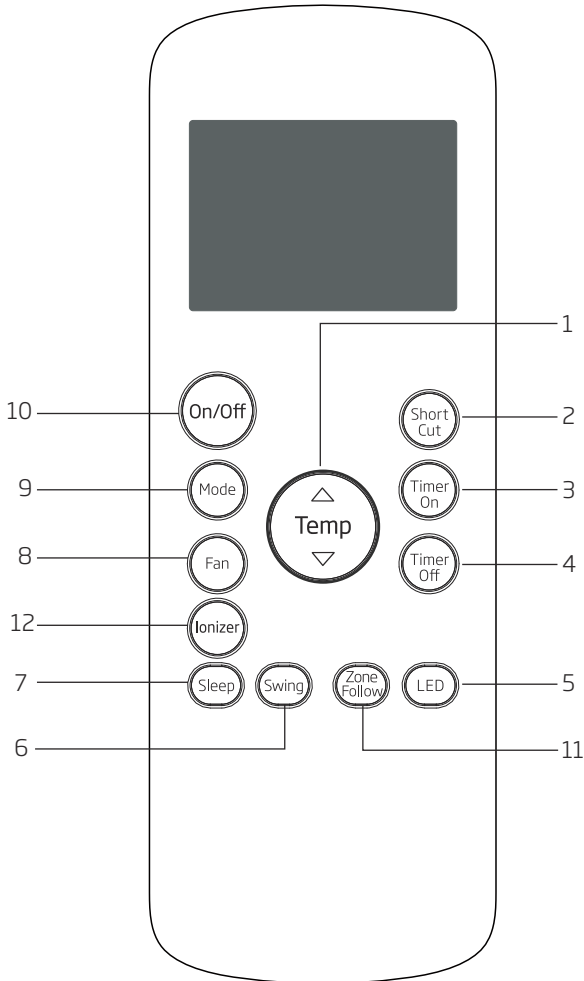

### 1. Temp (Temperatur)

Erhöht die Temperatur in Schritten von 1 °C. Die maximale Temperatur beträgt 30 °C.

### Temp (Temperatur)

Verringert die Temperatur in Schritten von 1 °C. Die minimale Temperatur beträgt 17 °C.

## 2 Funktionstasten

### 2. Short Cut (Schnelltaste)

Stellt Ihre bevorzugten Voreinstellungen ein und aktiviert sie.

### 3. Timer On (Timer an)

Stellt den Timer ein, um das Gerät einzuschalten (siehe **Verwendung der grundlegenden Funktionen** für Anweisungen)

### 4. Timer Off (Timer aus)

Stellt den Timer ein, um das Gerät auszuschalten (siehe **Verwendung der grundlegenden Funktionen** für Anweisungen)

### 5. LED

Schaltet die LED-Anzeige des Geräts ein und aus. Wenn Sie beim Schlafen empfindlich auf Licht reagieren, können Sie die LED-Anzeige am Gerät durch Drücken der LED-Taste ausschalten. Drücken Sie die Taste erneut, um das Gerät auszuschalten.

### 6. Swing (Schwenken)

Startet und stoppt die Bewegung des Luftauslasses.

### 7. Sleep (Energiesparen)

Spart Energie während der Schlafenszeit.

### 8. Fan speed (Lüftergeschwindigkeit)

Wählt die Lüfterdrehzahl in der folgenden Reihenfolge aus: **Auto** → **Low (Niedrig)** → **Med (Mittel)** → **High (Hoch)**

### 9. Modus

Mit dieser Taste wechseln Sie zwischen den folgenden Betriebsmodi: **Auto** → **Cool (Kühlen)** → **Dry (Entfeuchten)** → **Heat (Heizen)** → **Fan (Lüfter)**



**Hinweis:** Bitte wählen Sie nicht den Heizmodus aus, wenn das von Ihnen erworbene Gerät nicht über eine Heizung verfügt. Der Heizmodus wird von Geräten, die nur über eine Kühlfunktion verfügen, nicht unterstützt.

### 10. On/Off (Ein/Aus)

Schaltet das Gerät ein oder aus.



**Hinweis:** Die Swing-Funktion ist optional. Die Geräte RG57H1(B)/BG(C)E-M verfügen nicht über eine mittlere Lüftergeschwindigkeit.

### 11. Zone Follow (Verwendung des Thermostats in der Fernbedienung)

Taste für Temperaturmessung und Raumtemperaturanzeige.

### 12. Ionizer

Drücken Sie diese Taste, der Ionisator wird aktiviert und hilft, Pollen und Verunreinigungen aus der Luft zu entfernen.

## 3 Verwendung der Fernbedienung

### Sie sind sich nicht sicher, was eine Funktion bewirkt?

Schlagen Sie in den Abschnitten **Verwendung der grundlegenden Funktionen** und **Verwendung der erweiterten Funktionen** dieser Bedienungsanleitung nach, um eine ausführliche Beschreibung der Verwendung Ihres Klimageräts zu erhalten.

#### Hinweis



- Das Design der Tasten auf Ihrem Gerät kann geringfügig vom gezeigten Beispiel abweichen.
- Wenn das Gerät nicht über eine bestimmte Funktion verfügt, bewirkt auch das Drücken der entsprechenden Taste für die Funktion auf der Fernbedienung nichts.
- Wenn bei der Funktionsbeschreibung große Unterschiede zwischen der Beschreibung der Fernbedienung und Bedienungsanleitung für das Gerät bestehen, gilt die Beschreibung in der Bedienungsanleitung.

### 3.1 Einsetzen und Austauschen der Batterien

Im Lieferumfang Ihres Klimageräts befinden sich zwei AAA-Batterien. Legen Sie die Batterien vor der Verwendung in die Fernbedienung ein.

1. Schieben Sie die hintere Abdeckung der Fernbedienung nach unten, um das Batteriefach zu öffnen.
2. Legen Sie die Batterien ein und achten Sie darauf, dass die Pole (+) und (-) der Batterien mit den Symbolen im Batteriefach übereinstimmen.
3. Schieben Sie den Batteriefachdeckel wieder ein.

#### Hinweise zu den Batterien



So erzielen Sie die optimale Leistung:

- Legen Sie nicht alte und neuen Batterien oder verschiedene Batterietypen zusammen ein.
- Lassen Sie keine Batterien in der Fernbedienung, wenn Sie das Gerät länger als 2 Monate nicht benutzen möchten.



#### Entsorgung von Batterien

Entsorgen Sie Batterien nicht im Hausmüll. Informationen zur ordnungsgemäßen Entsorgung von Batterien finden Sie in den bei Ihnen geltenden örtlichen Gesetzen.

### Tipps zur Verwendung der Fernbedienung

- Die Fernbedienung darf nicht weiter als 8 Meter vom Gerät entfernt sein, wenn Sie sie benutzen.
- Das Gerät gibt einen Signalton aus, wenn ein Befehl von der Fernbedienung empfangen wird.
- Vorhänge, andere Materialien und direktes Sonnenlicht können den Infrarot-Signalempfänger stören.
- Nehmen Sie die Batterien heraus, wenn die Fernbedienung länger als 2 Monate nicht verwendet wird.

### 3 Verwendung der Fernbedienung

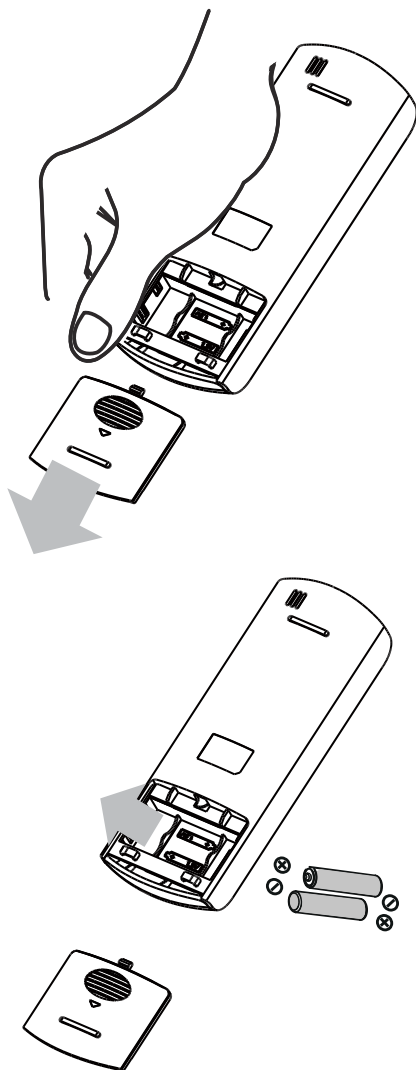

## 4 LED-Anzeige auf der Fernbedienung

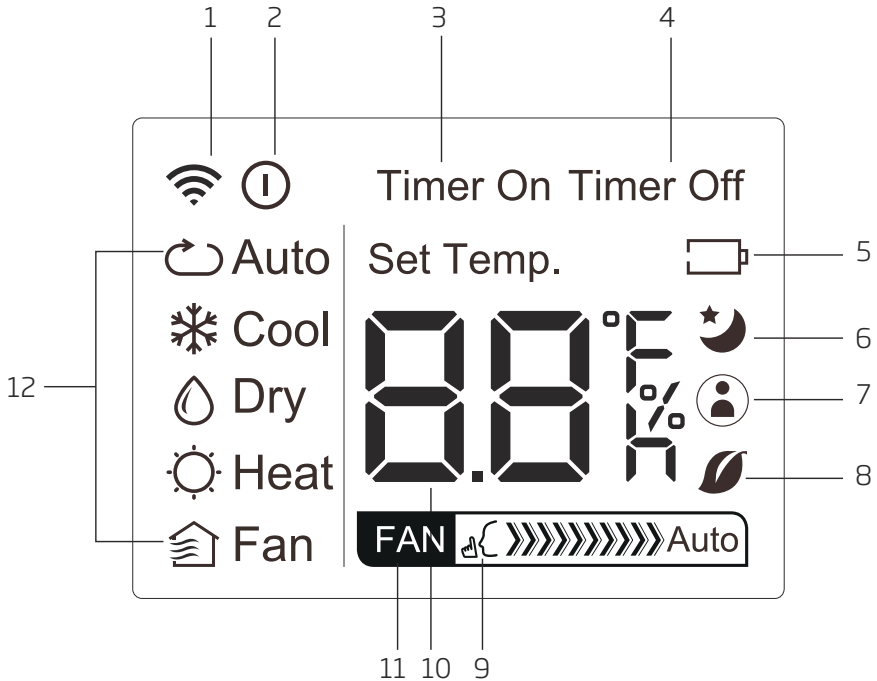

### 1. Anzeige für Signalübertragung

Leuchtet auf, wenn die Fernbedienung ein Signal an das Gerät sendet

### 2. Ein/Aus-Anzeige

Leuchtet auf, wenn das Gerät eingeschaltet ist, und erlischt, wenn es ausgeschaltet ist

### 3. Timer On-Anzeige (Timer an)

Wird angezeigt, wenn Timer On (Timer an) eingestellt ist

### 4. Timer Off-Anzeige (Timer aus)

Wird angezeigt, wenn Timer Off (Timer aus) eingestellt ist

### 5. Batterieanzeige

Batteriespannung niedrig/Batterien austauschen

### 6. Anzeige für Energiesparfunktion

Wird angezeigt, wenn die Energiesparfunktion aktiviert ist

### 7. Zone Follow-Anzeige

Zeigt an, dass Thermostat in der Fernbedienung verwendet wird

### 8. Für dieses Gerät nicht verfügbar

### 9. Lautlos

Für dieses Gerät nicht verfügbar

### 10. Temperatur-/Timer-Anzeige:

Zeigt standardmäßig die eingestellte Temperatur oder die Timer-Einstellung an, wenn die Timer On-/Off-Funktionen (Timer an/aus) verwendet werden

- Temperaturbereich: 17 - 30 °C
- Timer-Einstellbereich: 0-24 Stunden

Diese Anzeige wird nicht verwendet, wenn der Lüftermodus eingestellt ist.

### 11. Anzeige der Lüftergeschwindigkeit

Zeigt die ausgewählte Lüftergeschwindigkeit an:  
 >>>>>>>>>> High (Hoch), >>>>>>>> Med (Mittel)  
 oder >>> Low (Niedrig)

Diese Anzeige erlischt, wenn die automatische Geschwindigkeit eingestellt ist.

### 12. Modus

Zeigt den aktuellen Modus an, einschließlich:

- Auto
- Cool (Kühlen)
- Dry (Entfeuchten)
- Heat (Heizen)
- Fan (Lüfter)

## 5 Verwendung der grundlegenden Funktionen

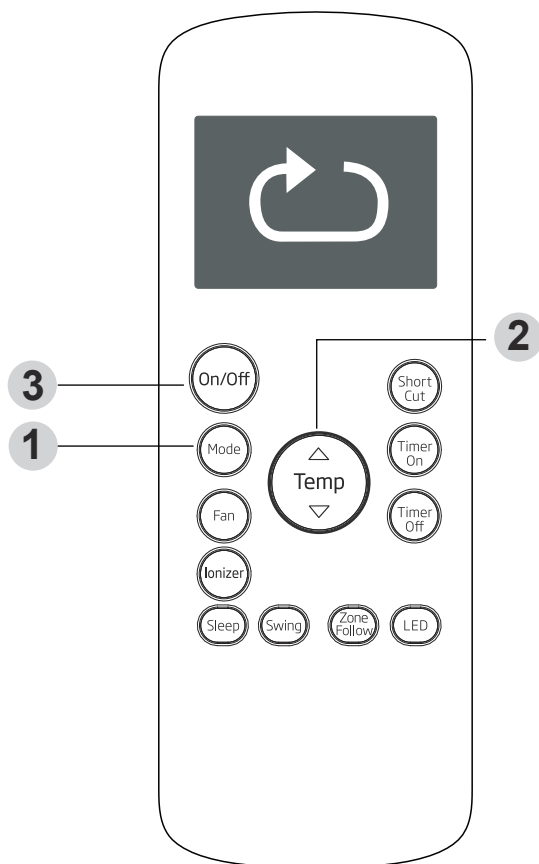

### Temperatur einstellen

Der Betriebstemperaturbereich für das Gerät liegt zwischen 17 und 30 °C. Sie können die eingestellte Temperatur in Schritten von 1 °C erhöhen oder verringern.

### 5.1 Automatischer Betrieb

Im **Auto**-Modus wählt das Gerät basierend auf der eingestellten Temperatur automatisch den Kühl-, Lüfter-, Heiz- oder Entfeuchtermodus.

1. Drücken Sie die **Mode**-Taste (Modus), um den Auto-Modus auszuwählen.
2. Stellen Sie die gewünschte Temperatur mit der **Temp**  $\triangle$  oder **Temp**  $\nabla$  Taste ein.
3. Drücken Sie die **On/Off**-Taste (Ein/Aus), um das Gerät einzuschalten.



**Hinweis:** Die **Lüftergeschwindigkeit** kann im Auto-Modus nicht eingestellt werden.

## 5 Verwendung der grundlegenden Funktionen

### 5.2 Kühlbetrieb

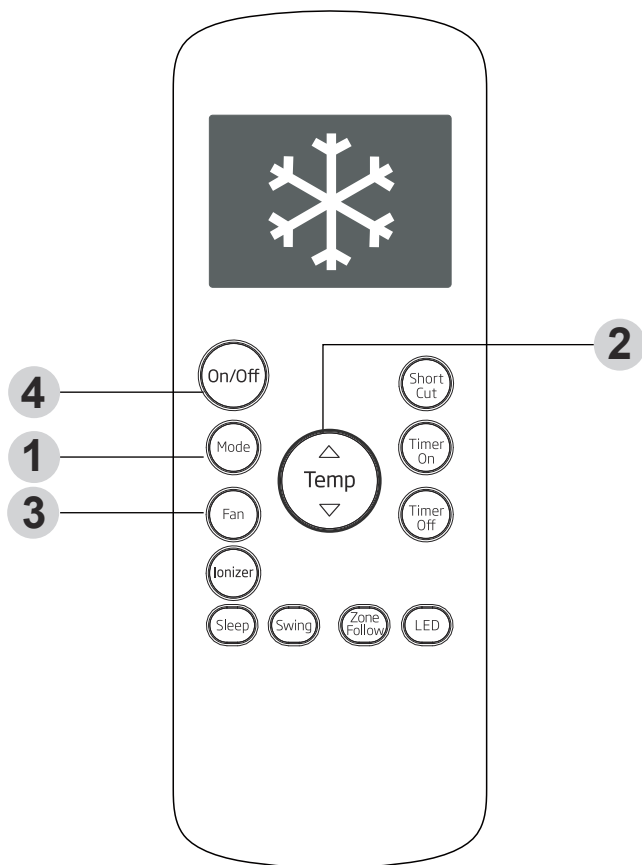

1. Drücken Sie die **Mode**-Taste (Modus), um den Kühlmodus auszuwählen.
2. Stellen Sie die gewünschte Temperatur mit der **Temp**  $\triangle$  oder **Temp**  $\nabla$  Taste ein.
3. Drücken Sie die **Fan**-Taste (Lüfter), um die Lüftergeschwindigkeit auszuwählen. Auto, Niedrig, Mittel, Hoch
4. Drücken Sie die **On/Off**-Taste (Ein/Aus), um das Gerät einzuschalten.



## 5 Verwendung der grundlegenden Funktionen

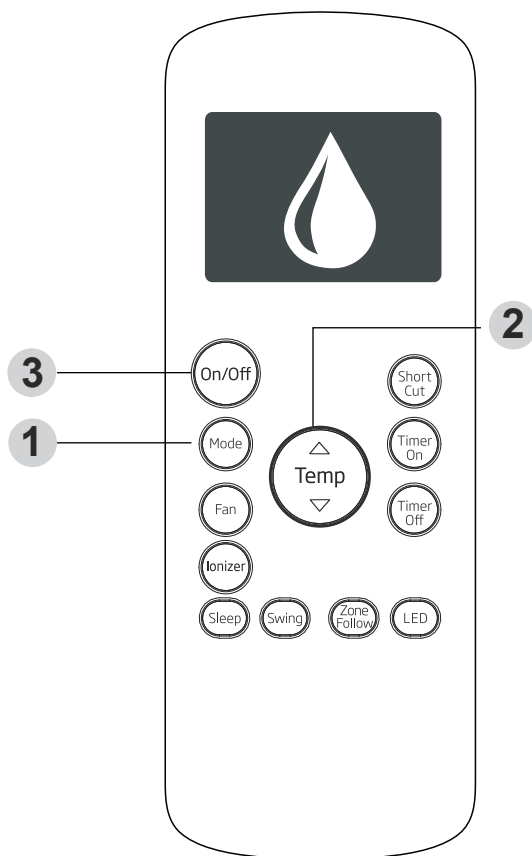

### 5.3 Entfeuchter-Modus

1. Drücken Sie die **Mode**-Taste (Modus), um den **Entfeuchter**-Modus auszuwählen.
2. Stellen Sie die gewünschte Temperatur mit der **Temp**  $\triangle$  oder **Temp**  $\nabla$  Taste ein.
3. Drücken Sie die **On/Off**-Taste (Ein/Aus), um das Gerät einzuschalten.



**Hinweis:** Die **Lüftergeschwindigkeit** kann im Entfeuchtermodus nicht eingestellt werden.

## 5 Verwendung der grundlegenden Funktionen

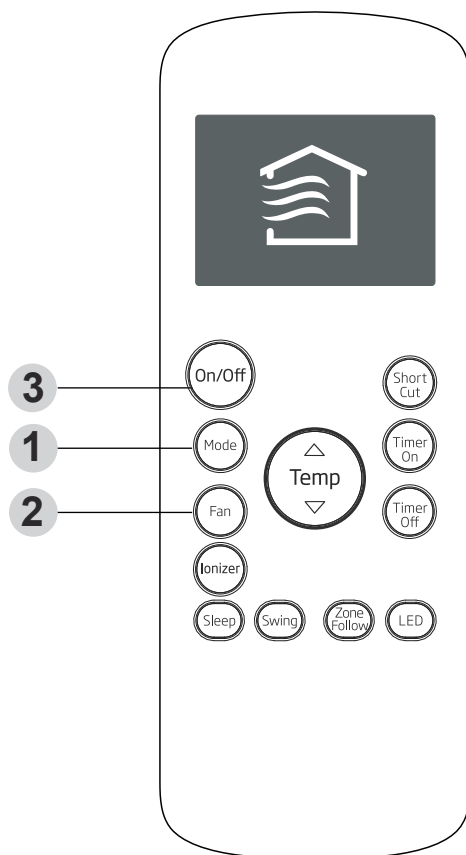

### 5.4 Lüfterbetrieb

1. Drücken Sie die **Mode**-Taste (Modus), um den Lüftermodus auszuwählen.
2. Drücken Sie die **Fan**-Taste (Lüfter), um die Lüftergeschwindigkeit auszuwählen. Auto, Niedrig, Mittel, Hoch
3. Drücken Sie die **On/Off**-Taste (Ein/Aus), um das Gerät einzuschalten.



**Hinweis:** Sie können die Temperatur im Lüftermodus nicht einstellen. Daher zeigt der LCD-Bildschirm Ihrer Fernbedienung die Temperatur nicht an.

## 5 Verwendung der grundlegenden Funktionen

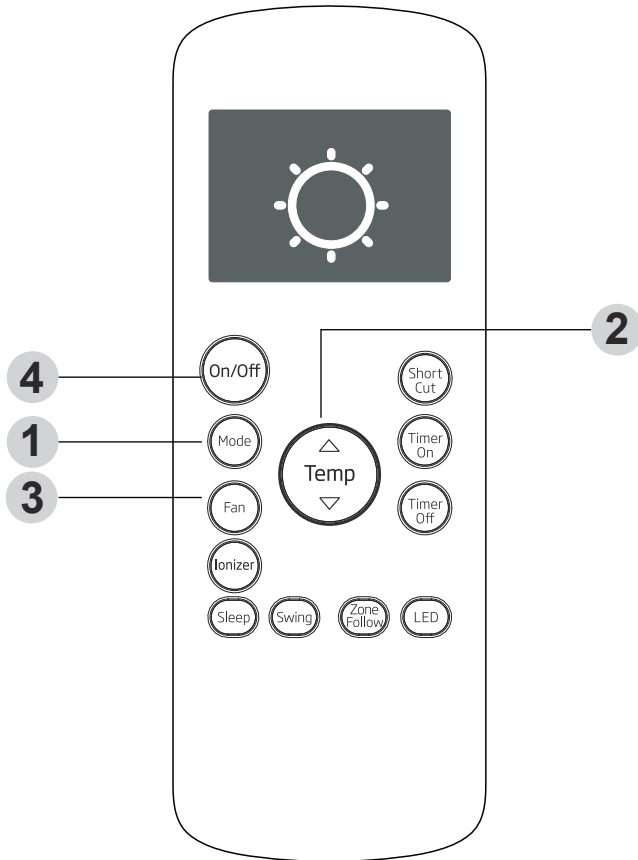

### 5.5 Heizmodus

1. Drücken Sie die **Mode**-Taste (Modus), um den **Heizmodus** auszuwählen.
2. Stellen Sie die gewünschte Temperatur mit der **Temp**  $\triangle$  oder **Temp**  $\nabla$  Taste ein.
3. Drücken Sie die **Fan**-Taste (Lüfter), um die Lüftergeschwindigkeit auszuwählen. Auto, Niedrig, Mittel, Hoch
4. Drücken Sie die **On/Off**-Taste (Ein/Aus), um das Gerät einzuschalten.



**Hinweis:** Wenn die Außentemperatur sinkt, kann die Leistung der Heizfunktion Ihres Geräts beeinträchtigt werden. In solchen Fällen empfehlen wir die Verwendung dieses Klimageräts in Verbindung mit anderen Heizgeräten.

## 5 Verwendung der grundlegenden Funktionen

### 5.6 Timerfunktion einstellen

Ihr Klimagerät verfügt über zwei Timer-Funktionen:

**Timer On (Timer an)** - Legt die Zeitdauer fest, nach der sich das Gerät automatisch einschaltet.

**Timer Off (Timer aus)** - Legt die Zeitdauer fest, nach der sich das Gerät automatisch ausschaltet.

#### Timer On-Funktion (Ein)

Mit der Funktion **Timer On (Timer an)** können Sie einen Zeitraum einstellen, nach dessen Ablauf sich das Gerät automatisch einschaltet, beispielsweise wenn Sie von der Arbeit nach Hause kommen.

1. Drücken Sie die Taste **Timer On (Timer an)**. Standardmäßig wird der letzte von Ihnen eingestellte Zeitraum und ein „h“ (für Stunden) im Display angezeigt.



**Hinweis:** Diese Zahl gibt die Zeit nach der aktuellen Uhrzeit an, zu der das Gerät eingeschaltet werden soll.

Wenn Sie beispielsweise die Funktion Timer On (Timer an) auf 2 Stunden einstellen, wird „2.0 h“ auf dem Bildschirm angezeigt und das Gerät schaltet sich nach 2 Stunden ein.

2. Drücken Sie wiederholt die Taste **Timer On (Timer an)**, um die Uhrzeit einzustellen, zu der das Gerät eingeschaltet werden soll.
3. Warten Sie 2 Sekunden, dann wird die Funktion Timer On (Timer an) aktiviert. Die Digitalanzeige auf Ihrer Fernbedienung kehrt dann zur Temperaturanzeige zurück.

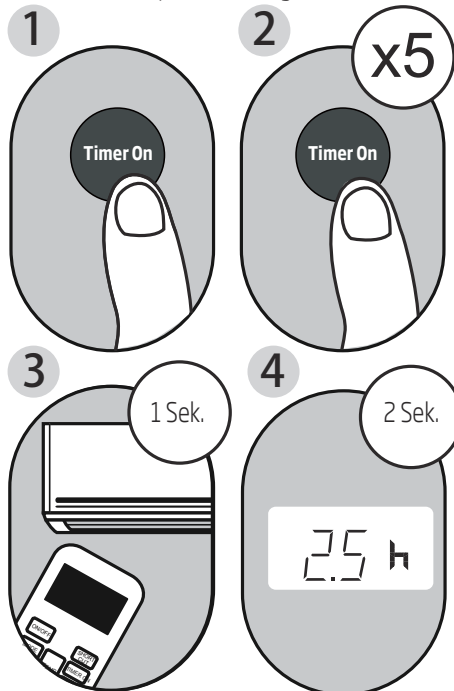

**Beispiel:** Einstellung des Geräts, so dass es sich nach 2,5 Stunden einschaltet.

## 5 Verwendung der grundlegenden Funktionen

### Timer Off-Funktion (Aus)

Mit der Funktion **Timer Off (Timer aus)** können Sie einen Zeitraum einstellen, nach dessen Ablauf sich das Gerät automatisch ausschaltet, beispielsweise wenn Sie aufwachen.

1. Drücken Sie die Taste **Timer Off (Timer aus)** Standardmäßig wird der letzte von Ihnen eingestellte Zeitraum und ein „h“ (für Stunden) im Display angezeigt.



**Hinweis:** Diese Zahl gibt die Zeit nach der aktuellen Uhrzeit an, zu der das Gerät ausgeschaltet werden soll.

Wenn Sie beispielsweise die Funktion Timer aus auf 2 Stunden einstellen, wird „2.0 h“ auf dem Bildschirm angezeigt und das Gerät schaltet sich nach 2 Stunden aus.

2. Drücken Sie wiederholt die Taste **Timer Off (Timer aus)**, um die Uhrzeit einzustellen, zu der das Gerät ausgeschaltet werden soll.
3. Warten Sie 2 Sekunden, dann wird die Funktion Timer Off aktiviert. Die Digitalanzeige auf Ihrer Fernbedienung kehrt dann zur Temperaturanzeige zurück.

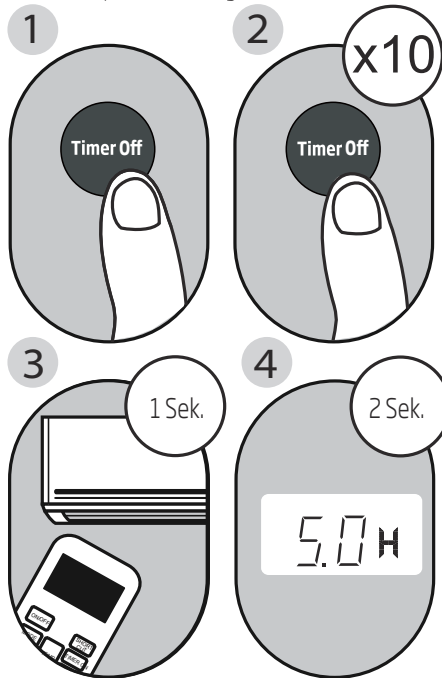

**Beispiel:** Einstellung des Geräts, so dass es sich nach 5 Stunden ausschaltet.

## 5 Verwendung der grundlegenden Funktionen



**Hinweis:** Wenn Sie die Timer On-Funktion oder die Timer Off-Funktion auf bis zu 10 Stunden einstellen, erhöht sich die Zeit mit jedem Tastendruck in Schritten von 30 Minuten. Nach 10 Stunden und bis zu 24 Stunden wird sie in Schritten von 1 Stunde erhöht. Der Timer geht nach 24 Stunden auf Null zurück. Sie können beide Funktionen ausschalten, indem Sie den Timer auf „0.0 h“ einstellen.

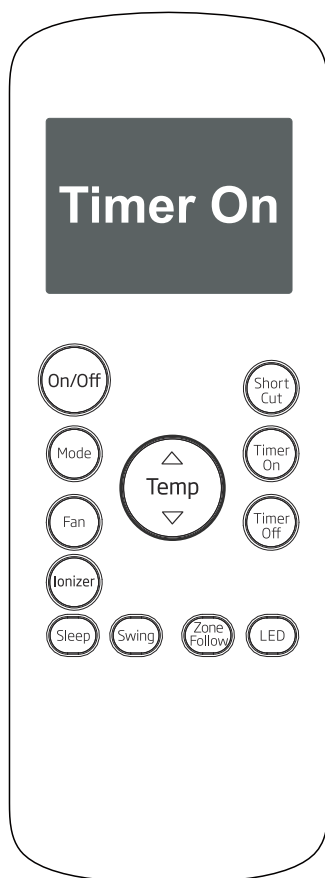

Drücken Sie weiter auf **Timer On (Timer an)** oder **Timer Off (Timer aus)**, bis die gewünschte Zeit erreicht ist.

## 5 Verwendung der grundlegenden Funktionen

### Gleichzeitiges Einstellen von Timer On (Timer an) und Timer Off (Timer aus)

Beachten Sie, dass sich die Zeiträume, die Sie für beide Funktionen einstellen, auf Stunden nach der aktuellen Uhrzeit beziehen. Angenommen, die aktuelle Uhrzeit ist 13:00 Uhr und Sie möchten, dass sich das Gerät um 19:00 Uhr automatisch einschaltet. Sie möchten, dass das Gerät 2 Stunden lang läuft und sich dann um 21:00 Uhr automatisch ausschaltet.

Nehmen Sie folgende Einstellungen vor:

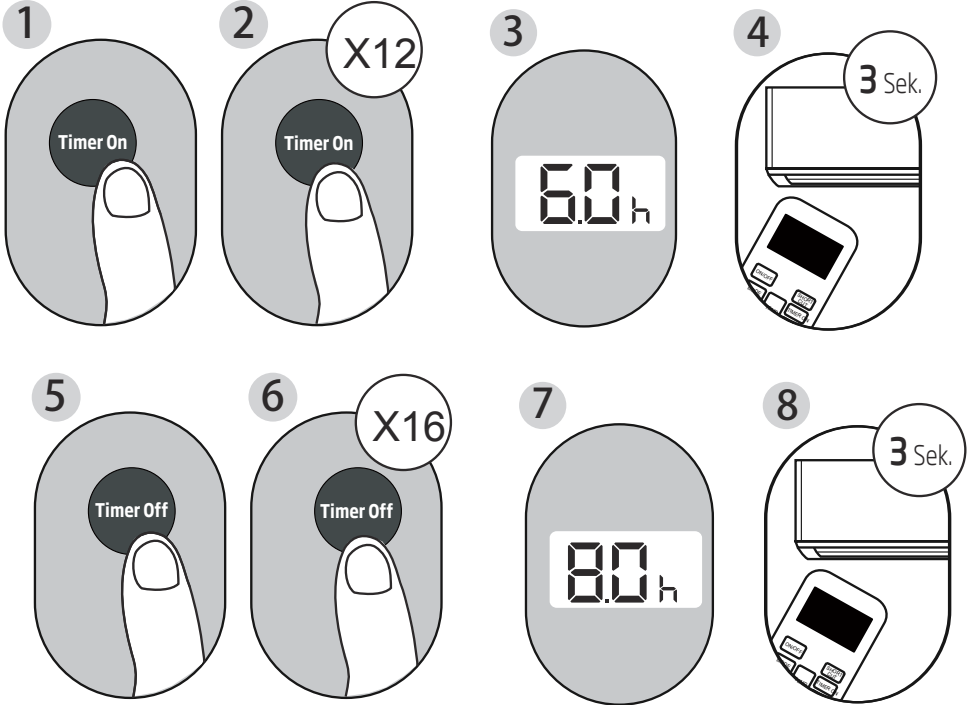

## 5 Verwendung der grundlegenden Funktionen

**Beispiel:** Stellen Sie ein, dass sich das Gerät nach 6 Stunden einschaltet, 2 Stunden läuft und sich dann wieder ausschaltet (siehe Abbildung unten)

### Anzeige der Fernbedienung



Der Timer so eingestellt, dass sich das Gerät nach 6 Stunden ab der aktuellen Uhrzeit einschaltet



Der Timer so eingestellt, dass sich das Gerät nach 8 Stunden ab der aktuellen Uhrzeit ausschaltet

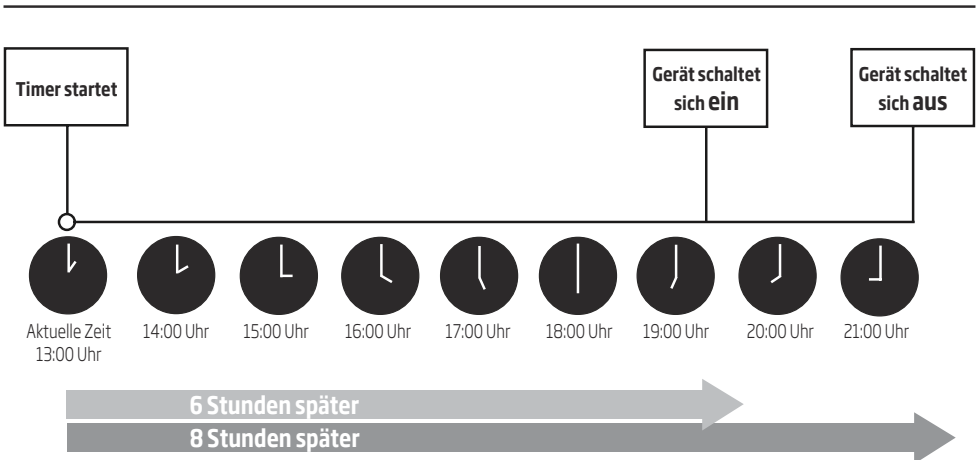



## 6 Verwendung der erweiterten Funktionen

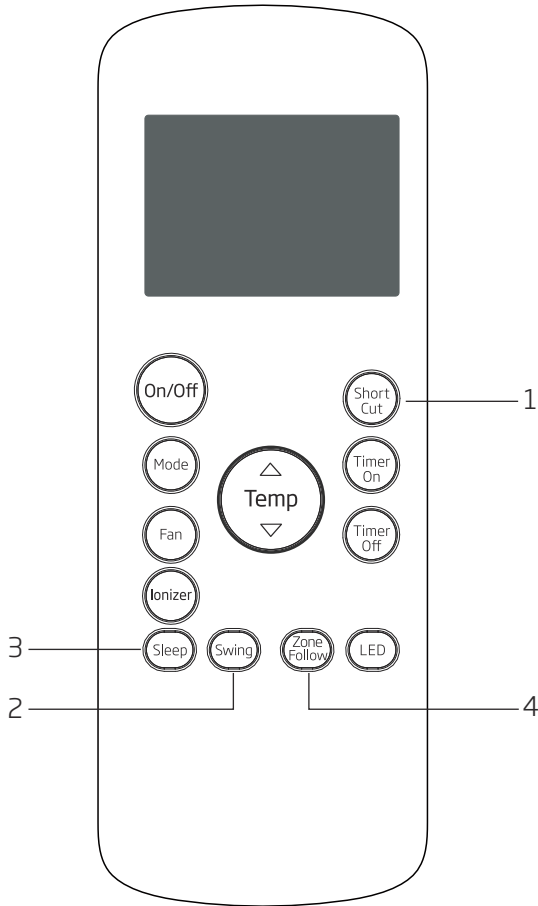

### 1. Schnelltasten

- Dient zum Wiederherstellen der aktuellen Einstellungen oder zum Wiederherstellen der vorherigen Einstellungen.
- Drücken Sie diese Taste, wenn die Fernbedienung eingeschaltet ist. Das System kehrt automatisch zu den vorherigen Einstellungen zurück, einschließlich Betriebsmodus, Temperatureinstellung, Lüftergeschwindigkeit und Energiesparmodus (falls aktiviert).
- Wenn Sie diese Taste länger als 2 Sekunden drücken, stellt das System die aktuellen Betriebseinstellungen einschließlich Betriebsmodus, Einstellung der Temperatur, Lüftergeschwindigkeit und Energiesparmodus (falls aktiviert) automatisch wieder her.

## 6 Verwendung der erweiterten Funktionen

### 2. Swing-Funktion (Schwenken)

Zum Stoppen oder Starten der Bewegungsfunktion des Luftauslasses und zum Einstellen der gewünschten Luftstromrichtung nach oben/unten. Der Luftauslass verstellt sich bei jedem Drücken (einige Modelle verfügen nicht über diese Funktion). Wenn Sie die Taste länger als 2 Sekunden gedrückt halten, wird die automatische Schwenkfunktion für den Luftauslass aktiviert.

### 3. Energiesparfunktion

Die Energiesparfunktion wird verwendet, um den Energieverbrauch zu senken, während Sie schlafen (und Sie nicht die gleichen Temperatureinstellungen benötigen, um sich wohlfühlen). Diese Funktion kann nur über die Fernbedienung aktiviert werden.



**Hinweis:** Die Energiesparfunktion ist im Lüfter- oder Entfeuchtermodus nicht verfügbar.

### 4. Verwendung des Thermostats in der Fernbedienung (Zone Follow)

Durch Aktivierung dieser Funktion wird die Fernbedienung verwendet, um die Temperatur an ihrem aktuellen Ort zu messen. Wenn Sie die Auto-, Kühl- oder Heizfunktionen verwenden, können Sie die Umgebungstemperatur der Fernbedienung (anstatt des Geräts selbst) messen, um die Umgebungstemperatur zu optimieren und maximalen Komfort zu gewährleisten.

1. Drücken Sie die Zone Follow-Taste, um die Funktion zu aktivieren. Die Fernbedienung sendet alle drei Minuten ein Temperatursignal an das Gerät.
2. Drücken Sie die Zone Follow-Taste erneut, um diese Funktion auszuschalten.

**Hinweis:**

- Das Tastendesign basiert auf einem typischen Modell und kann sich geringfügig von dem tatsächlich von Ihnen gekauften unterscheiden. Die tatsächliche Form der Tasten hat Vorrang.
- Alle beschriebenen Funktionen werden vom Gerät ausgeführt. Wenn das Gerät nicht über diese Funktion verfügt, wird keine entsprechende Aktion ausgeführt, wenn Sie die entsprechende Taste auf der Fernbedienung drücken.
- Wenn bei der Funktionsbeschreibung große Unterschiede zwischen der Beschreibung der Fernbedienung und Bedienungsanleitung für das Gerät bestehen, gilt die Beschreibung in der Bedienungsanleitung.
- Dieses Gerät ist geprüft worden und erfüllt die Bedingungen bezüglich der Grenzwerte für ein digitales Gerät der Kategorie B gemäß Teil 15 der FCC-Richtlinien. Diese Grenzwerte dienen dem Schutz vor schädlichen Störungen, wenn das Gerät im häuslichen Bereich verwendet wird. Dieses Gerät erzeugt, verwendet und kann Funkfrequenzenergie ausstrahlen. Wird es nicht gemäß den Anweisungen installiert und verwendet, kann dies zu schädlichen Störungen des Funkverkehrs führen. Es gibt allerdings keine Garantie dafür, dass es bei einer bestimmten Installation zu keiner Störung kommt. Falls dieses Gerät Funkstörungen im Radio- oder Fernsehempfang verursacht (überprüfen Sie dies durch Ein- und Ausschalten des Geräts), können Sie diese Funkstörungen möglicherweise wie folgt beheben:
  - Richten Sie die Empfangsantenne neu aus oder platzieren Sie das Gerät an einem anderen Ort.
  - Vergrößern Sie die Entfernungen zwischen dem Gerät und dem Empfänger.
  - Verbinden Sie dieses Gerät mit einer Steckdose in einem Stromkreis, der unabhängig vom Stromkreis des Empfängers ist.
  - Wenden Sie sich an Ihren Verkäufer oder an einen erfahrenen Radio-/Fernsehtechniker, um Unterstützung zu erhalten. Änderungen oder Modifikationen an diesem Gerät, die nicht ausdrücklich von der für Einhaltung von Richtlinien verantwortlichen Stelle genehmigt wurden, könnten dazu führen, dass der Benutzer dieses Gerät nicht mehr verwenden darf.



# Leggere prima il presente manuale.

Gentile Cliente,

grazie per aver scelto un prodotto Beko. Ci auguriamo che lei ottenga i migliori risultati dal suo prodotto, realizzato secondo elevati standard di qualità e con una tecnologia all'avanguardia. Pertanto, legga attentamente tutto il manuale e tutti i documenti di accompagnamento, prima di utilizzare il prodotto, e li conservi per riferimento futuro. Se cede il prodotto a qualcun altro, gli fornisca anche il manuale dell'utente. Segua tutte le avvertenze e le informazioni riportate nel manuale dell'utente.

## Significato dei simboli

I seguenti simboli sono utilizzati in diverse sezioni di questo manuale:

	Informazioni importanti o suggerimenti pratici sull'utilizzo.
--	---

	Avvertenza: situazioni di pericolo relative a vita e proprietà.
--	---

	Avvertenza: operazioni da non eseguire.
--	---

	Attenzione alle scosse elettriche.
---	------------------------------------

	Attenzione alle superfici calde.
--	----------------------------------

	Non coprirlo.
--	---------------

	Questo simbolo indica che il manuale operativo deve essere letto con attenzione.
---	--

	Questo simbolo indica che il personale addetto all'assistenza deve maneggiare questo dispositivo con riferimento al manuale di installazione.
---	---

	Questo simbolo indica che questo dispositivo usa un refrigerante infiammabile. Se il refrigerante perde ed è esposto a una fonte di ignizione esterna, c'è un rischio di incendio.
--	--



Il presente prodotto è stato realizzato in strutture ecosostenibili e moderne

# SOMMARIO

---

<b>1</b>	<b>Specifiche tecniche del telecomando</b>	<b>66</b>
<b>2</b>	<b>Tasti funzione</b>	<b>67</b>
<b>3</b>	<b>Gestione del telecomando</b>	<b>69</b>
3.1	Inserimento e sostituzione delle batterie.....	69
<b>4</b>	<b>Indicatori dello schermo a LED del telecomando</b>	<b>71</b>
<b>5</b>	<b>Come utilizzare le funzioni di base</b>	<b>72</b>
5.1	Modalità Auto (Automatica) .....	72
5.2	Modalità Cool (Raffreddamento).....	73
5.3	Modalità Dry (Deumidificazione).....	74
5.4	Modalità Fan (Ventilazione).....	75
5.5	Modalità Heat (Riscaldamento).....	76
5.6	Impostazione della funzione Timer .....	77
<b>6</b>	<b>Come utilizzare le funzioni avanzate</b>	<b>83</b>

# 1 Specifiche tecniche del telecomando

<b>Modello</b>	<b>RG57H2(B)/BG(C)EF</b>
Tensione nominale	3,0 V (2 pile a secco R03/LR03)
Intervallo di ricezione del segnale	8 m
Ambiente	-5 °C - 60 °C

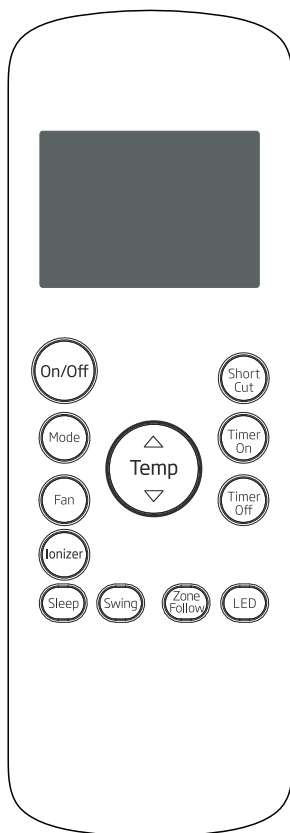

**RG57H2(B)/BG(C)EF**

## 2 Tasti funzione

Prima di iniziare ad utilizzare il climatizzatore, assicurarsi di acquisire familiarità con il telecomando. Quella che segue è una breve introduzione allo stesso. Per istruzioni sul funzionamento del climatizzatore, consultare la sezione **Come utilizzare le funzioni di base** del presente manuale.

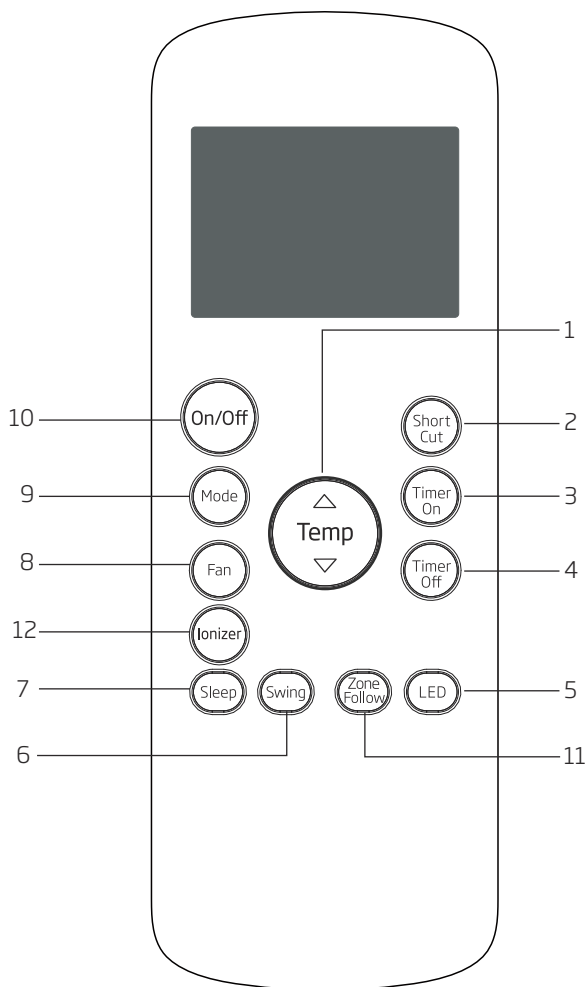

### 1. Temp (Temperatura)

Consente di aumentare la temperatura a incrementi di 1 °C. La temperatura massima è 30 °C.

### Temp (Temperatura)

Consente di abbassare la temperatura a decrementi di 1 °C. La temperatura minima è 17 °C.

## 2 Tasti funzione

### 2. Short Cut (Scelta rapida)

Consente di impostare e attivare le impostazioni predefinite preferite dall'utente.

### 3. Timer On (Timer di accensione)

Consente di impostare il timer per l'accensione dell'unità (vedere **Come utilizzare le funzioni di base** per istruzioni).

### 4. Timer Off (Timer di spegnimento)

Consente di impostare il timer per lo spegnimento dell'unità (vedere **Come utilizzare le funzioni di base** per istruzioni).

### 5. LED

Consente l'accensione e lo spegnimento del display a LED dell'unità. Se la luminosità del display disturba il sonno, è possibile premere il pulsante LED per spegnere il display a LED dell'unità. Premere di nuovo il pulsante per riattivare l'illuminazione.

### 6. Swing (Oscillazione)

Consente di avviare e interrompere il movimento del deflettore.

### 7. Sleep (Notte)

Consente di risparmiare energia durante le ore notturne.

### 8. Fan speed (Velocità ventilazione)

Consente di selezionare la velocità della ventilazione nel seguente ordine: **Auto (Automatica)** → **Low (Bassa)** → **Med (Media)** → **High (Alta)**

### 9. Mode (Modalità)

Consente di scorrere tra le modalità di funzionamento come segue: **Auto (Automatico)** → **Cool (Raffreddamento)** → **Dry (Deumidificazione)** → **Heat (Riscaldamento)** → **Fan (Ventilazione)**



**Nota:** non selezionare la modalità Riscaldamento se il dispositivo acquistato è solo di raffreddamento. La modalità Riscaldamento non è supportata da apparecchi solo-freddo.

### 10. On/Off (Accensione/Spengimento)

Consente l'accensione o lo spegnimento dell'unità.



**Nota:** La funzione di oscillazione è opzionale. RG57H1(B)/BG(C)E-M non è dotato di velocità di ventilazione intermedia.

### 11. Zone follow (Temperatura zona)

Tasto di rilevamento della temperatura e visualizzazione della temperatura dell'ambiente.

### 12. Ionizzatore(Ionizer)

Premendo il pulsante "IONIZER", si attiverà la funzione Ionizzatore, la quale aiuterà a rimuovere pollini ed impurità dall'aria.



## 3 Gestione del telecomando

### Non si conoscono i dettagli delle funzioni?

Consultare le sezioni **Come utilizzare le funzioni di base** e **Come utilizzare le funzioni avanzate** del presente manuale per una descrizione dettagliata di come utilizzare il climatizzatore.



#### Nota speciale

- Il design dei tasti dell'unità in uso possono apparire leggermente diversi dall'esempio mostrato.
- Se l'unità non è dotata di una determinata funzione, premendo il tasto corrispondente sul telecomando non si avrà alcun effetto.
- Se ci sono rilevanti differenze nella descrizione delle funzioni tra l'illustrazione del telecomando e il MANUALE DELL'UTENTE, prevarrà quella del MANUALE DELL'UTENTE.

### 3.1 Inserimento e sostituzione delle batterie

L'unità di condizionamento dell'aria è fornita con due batterie AAA. Inserire le batterie nel telecomando prima dell'uso.

1. Far scorrere verso il basso il coperchio posteriore del telecomando per accedere al vano batterie.
2. Inserire le batterie facendo attenzione a far corrispondere le estremità (+) e (-) con i rispettivi simboli all'interno del vano batterie.
3. Far scorrere il coperchio delle batterie per ricollocarlo in posizione.



#### Note sulle batterie

Per prestazioni ottimali del prodotto:

- Non utilizzare congiuntamente batterie usate e nuove o batterie di tipo diverso.
- Non lasciare le batterie all'interno del telecomando se si prevede di non utilizzare il dispositivo per più di 2 mesi.



#### Smaltimento delle batterie

Non smaltire le batterie nei rifiuti municipali indifferenziati. Per il corretto smaltimento delle batterie, fare riferimento alle leggi locali vigenti.

### Consigli sull'utilizzo del telecomando

- Utilizzare il telecomando entro 8 m dall'unità.
- L'unità emette un segnale acustico quando riceve il segnale remoto.
- Tendine, altri materiali e luce solare diretta possono interferire con il ricevitore del segnale a infrarossi.
- Rimuovere le batterie se non si utilizzerà il telecomando per più di 2 mesi.

### 3 Gestione del telecomando

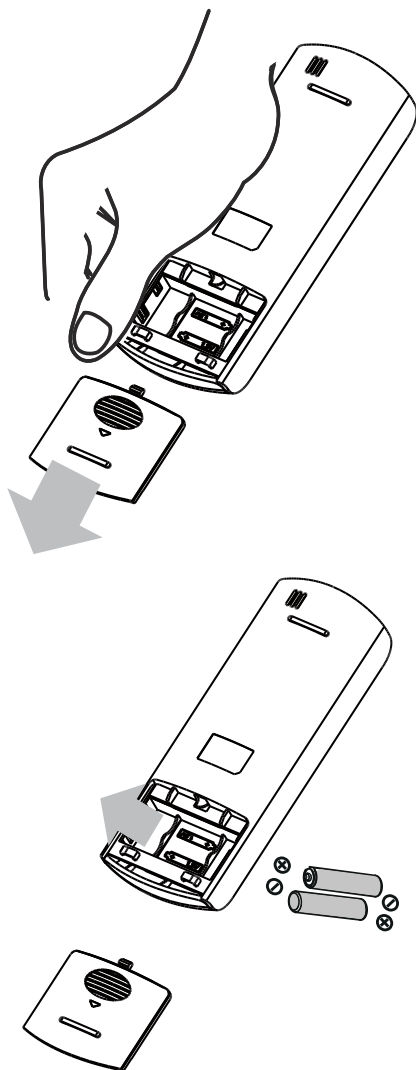



## 5 Come utilizzare le funzioni di base

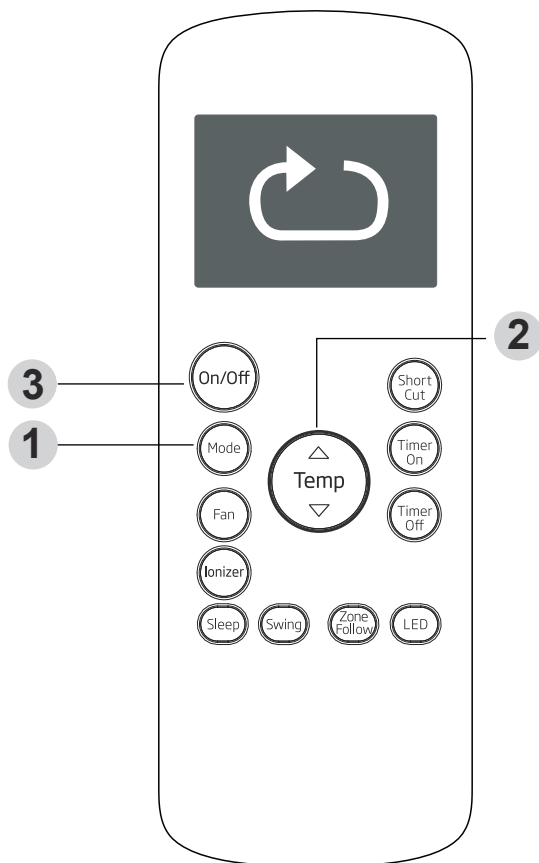

### Impostazione della temperatura

L'intervallo della temperatura di funzionamento delle unità è 17-30 °C. È possibile aumentare o diminuire la temperatura impostata a incrementi di 1 °C.

#### 5.1 Modalità Auto (Automatica)

In modalità **Auto (Automatico)**, l'unità seleziona automaticamente la modalità Raffreddamento, Ventilazione, Riscaldamento o Deumidificazione in base alla temperatura impostata.

1. Premere il tasto **Mode (Modalità)** per selezionare la modalità Automatico.
2. Impostare la temperatura desiderata mediante il tasto **Temp (Temperatura)** ▲ o **Temp (Temperatura)** ▼.
3. Premere il tasto **On/Off (Accensione/Spegnimento)** per avviare l'unità.

## 5 Come utilizzare le funzioni di base



**Nota:** in modalità Auto (Automatico) non è possibile impostare la velocità di ventilazione **Fan Speed (Velocità ventilazione)**.

### 5.2 Modalità Cool (Raffreddamento)

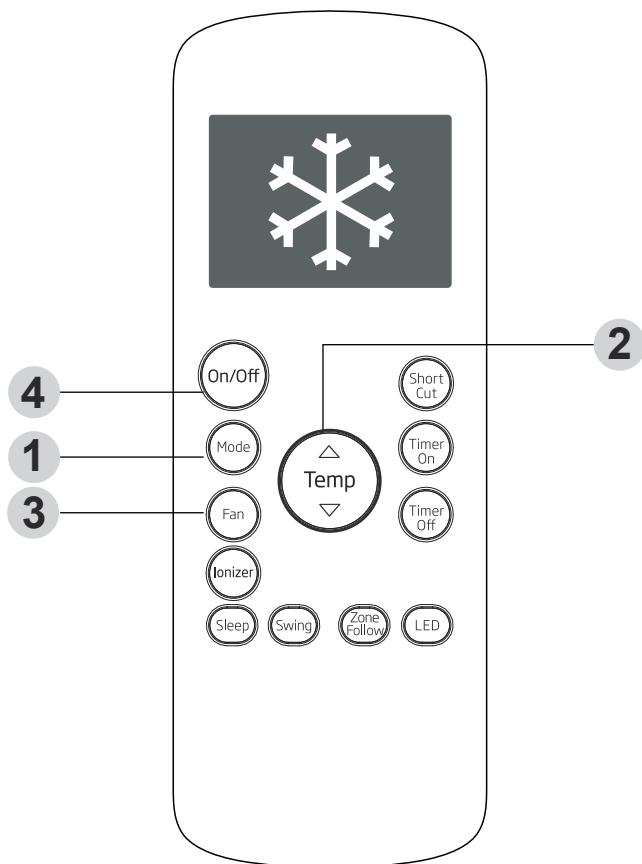

1. Premere il tasto **Mode (Modalità)** per selezionare la modalità Cool (Raffreddamento).
2. Impostare la temperatura desiderata mediante il tasto **Temp (Temperatura)**  $\blacktriangle$  o **Temp (Temperatura)**  $\blacktriangledown$ .
3. Premere il tasto **Fan (Ventilazione)** per selezionare la velocità di ventilazione: Auto (Automatica), Low (Bassa), Med (Media), High (Alta).
4. Premere il tasto **On/Off (Accensione/Spegnimento)** per avviare l'unità.

## 5 Come utilizzare le funzioni di base

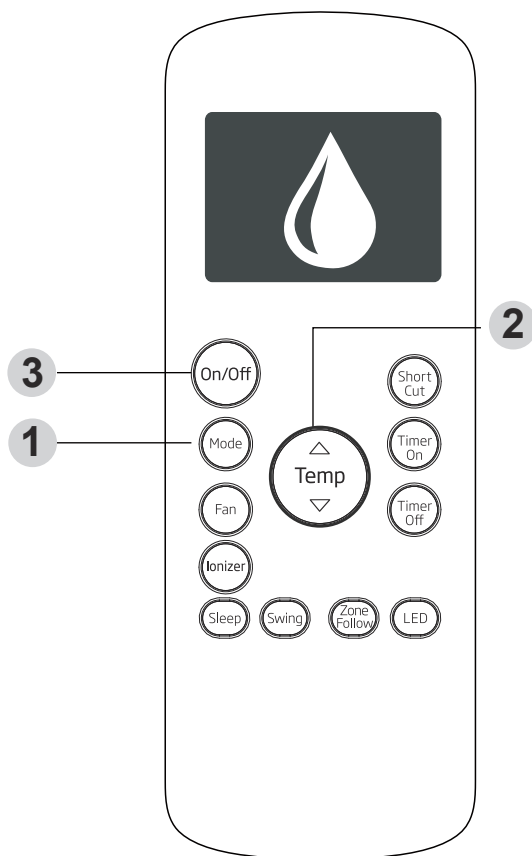

### 5.3 Modalità Dry (Deumidificazione)

1. Premere il tasto **Mode (Modalità)** per selezionare la modalità **Dry (Deumidificazione)**.
2. Impostare la temperatura desiderata mediante il tasto **Temp (Temperatura)**  $\triangle$  o **Temp (Temperatura)**  $\nabla$ .
3. Premere il tasto **On/Off (Accensione/Spegnimento)** per avviare l'unità.



**Nota:** in modalità Deumidificazione non è possibile modificare la velocità di ventilazione **Fan Speed (Velocità ventilazione)**.

## 5 Come utilizzare le funzioni di base

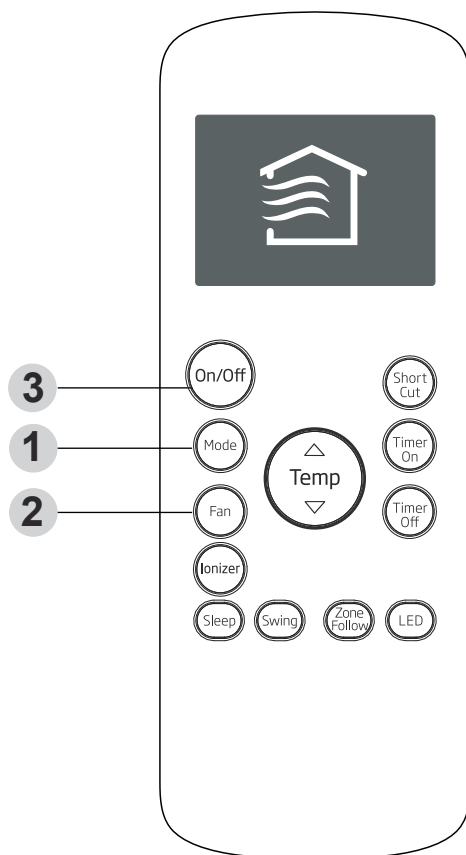

### 5.4 Modalità Fan (Ventilazione)

1. Premere il tasto **Mode (Modalità)** per selezionare la modalità Fan (Ventilazione).
2. Premere il tasto **Fan (Ventilazione)** per selezionare la velocità di ventilazione: Auto (Automatica), Low (Bassa), Med (Media) o High (Alta)
3. Premere il tasto **On/Off (Accensione/Spegnimento)** per avviare l'unità.



**Nota:** in modalità Ventilazione non è possibile impostare la temperatura. Di conseguenza, sullo schermo LCD del telecomando in uso non verrà visualizzata la temperatura.

## 5 Come utilizzare le funzioni di base

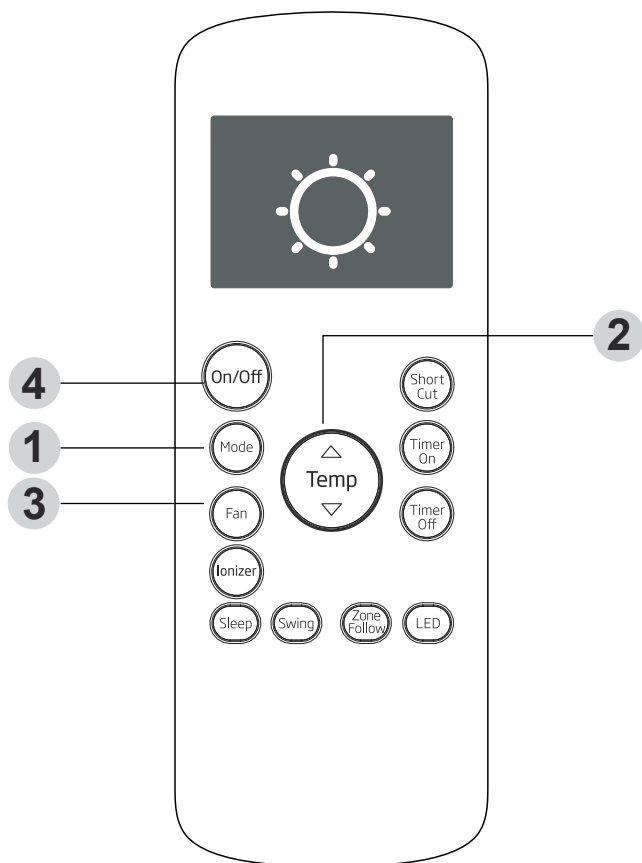

### 5.5 Modalità Heat (Riscaldamento)

1. Premere il tasto **Mode (Modalità)** per selezionare la modalità **Heat (Riscaldamento)**.
2. Impostare la temperatura desiderata mediante il tasto **Temp (Temperatura)**  $\blacktriangle$  o **Temp (Temperatura)**  $\blacktriangledown$ .
3. Premere il tasto **Fan (Ventilazione)** per selezionare la velocità di ventilazione: Auto (Automatica), Low (Bassa), Med (Media) o High (Alta)
4. Premere il tasto **On/Off (Accensione/Spengimento)** per avviare l'unità.



**Nota:** quando la temperatura esterna scende, le prestazioni della funzione di Riscaldamento dell'unità in uso potrebbero risentirne. In tal caso, si consiglia di utilizzare il climatizzatore congiuntamente ad un altro apparecchio di riscaldamento.



## 5 Come utilizzare le funzioni di base

### 5.6 Impostazione della funzione Timer

Il climatizzatore dispone di due funzioni correlate al timer:

**Timer On (Timer di accensione):** consente di impostare il lasso di tempo dopo il quale accendere automaticamente l'unità.

**Timer Off (Timer di spegnimento):** consente di impostare il lasso di tempo dopo il quale spegnere automaticamente l'unità.

#### Funzione Timer On (Timer di accensione)

La funzione **Timer On (Timer di accensione)** consente all'utente di impostare un periodo di tempo dopo il quale l'unità si accende automaticamente, ad esempio al rientro a casa dal lavoro.

1. Premere il tasto **Timer On (Timer di accensione)**. Per impostazione predefinita, sul display verranno visualizzati l'ultimo periodo di tempo impostato e una "h" (indicante le ore).



**Nota:** questo numero indica l'intervallo di tempo, successivo all'ora corrente, in cui si desidera accendere l'unità.

Ad esempio, se si imposta il Timer di accensione su 2 ore, sullo schermo si visualizza "2.0 h", e l'unità si accende dopo 2 ore.

2. Premere ripetutamente il tasto **Timer On (Timer di accensione)** per impostare l'ora in cui si desidera accendere l'unità.
3. Attendere 2 secondi, quindi la funzione Timer di accensione verrà attivata. Sul display digitale del telecomando si visualizzerà nuovamente la temperatura.

## 5 Come utilizzare le funzioni di base

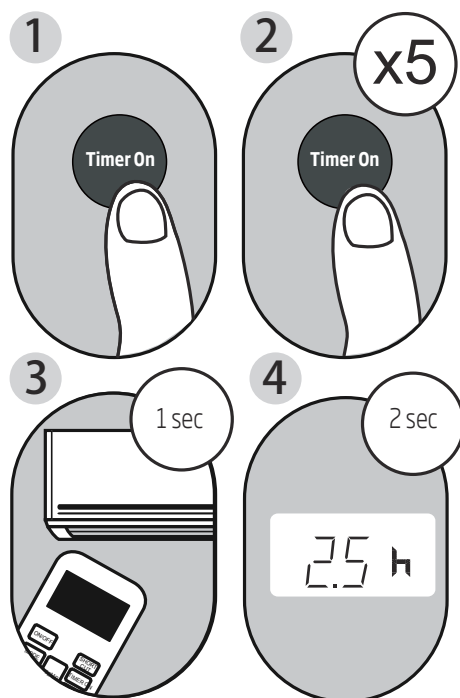

**Esempio:** impostazione dell'unità per l'accensione dopo 2,5 ore.

### Funzione Timer Off (Timer di spegnimento)

La funzione **Timer Off (Timer di spegnimento)** consente all'utente di impostare un periodo di tempo dopo il quale l'unità si spegne automaticamente, ad esempio al proprio risveglio.

1. Premere il tasto **Timer Off (Timer di spegnimento)**. Per impostazione predefinita, sul display verranno visualizzati l'ultimo periodo di tempo impostato e una "h" (indicante le ore).



**Nota:** questo numero indica l'intervallo di tempo, successivo all'ora corrente, in cui si desidera spegnere l'unità.

Ad esempio, se si imposta il Timer di spegnimento su 2 ore, sullo schermo si visualizza "2.0 h", e l'unità si spegne dopo 2 ore.

2. Premere ripetutamente il tasto **Timer Off (Timer di spegnimento)** per impostare l'ora in cui si desidera spegnere l'unità.
3. Attendere 2 secondi, quindi la funzione Timer di spegnimento verrà attivata. Sul display digitale del telecomando si visualizzerà nuovamente la temperatura.

## 5 Come utilizzare le funzioni di base

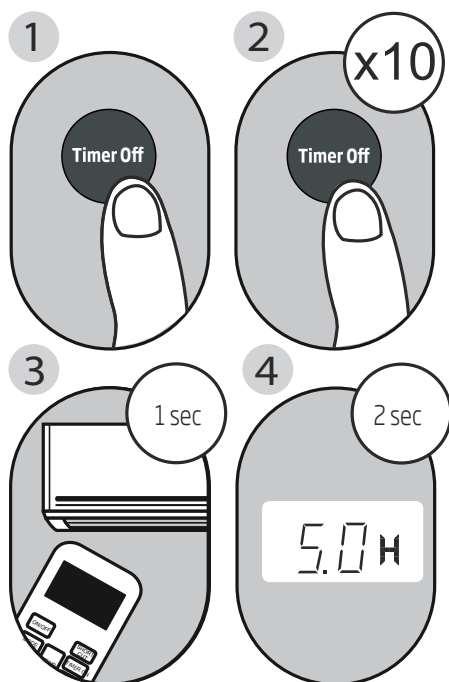

**Esempio:** impostazione dell'unità per lo spegnimento dopo 5 ore.



**Nota:** quando si impostano le funzioni Timer di accensione e di spegnimento fino a 10 ore, il tempo aumenta a incrementi di 30 minuti a ogni pressione. Dopo le 10 ore e fino alle 24 ore, gli incrementi sono di 1 ora. Il timer si azzerà dopo le 24 ore. È possibile disattivare entrambe le funzioni impostandone il timer su "0.0 h".

## 5 Come utilizzare le funzioni di base

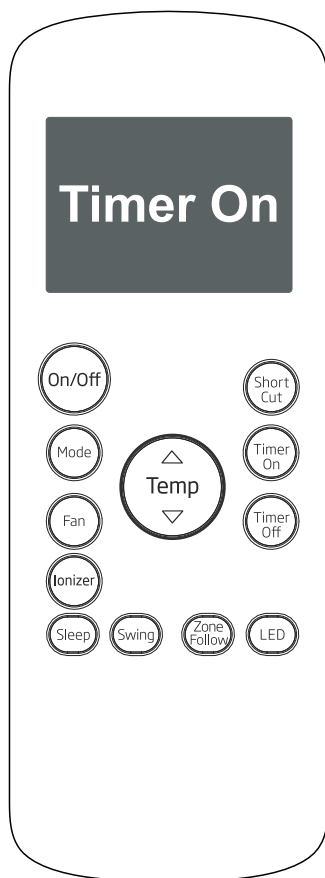

Continuare a premere il tasto **Timer On (Timer di accensione)** o **Timer Off (Timer di spegnimento)** per raggiungere il tempo desiderato.

## 5 Come utilizzare le funzioni di base

### Impostazione di entrambe le funzioni Timer On (Timer di accensione) e Timer Off (Timer di spegnimento) alla stessa ora.

Tenere bene a mente che i periodi di tempo che si impostano per entrambe le funzioni si riferiscono alle ore successive all'ora corrente. Ad esempio, si presupponga che ora siano le 13:00, e che si desideri che l'unità si accenda automaticamente alle 19:00. Si desidera che questa resti accesa per 2 ore, e quindi automaticamente si spegna alle 21:00.

Procedere come segue:

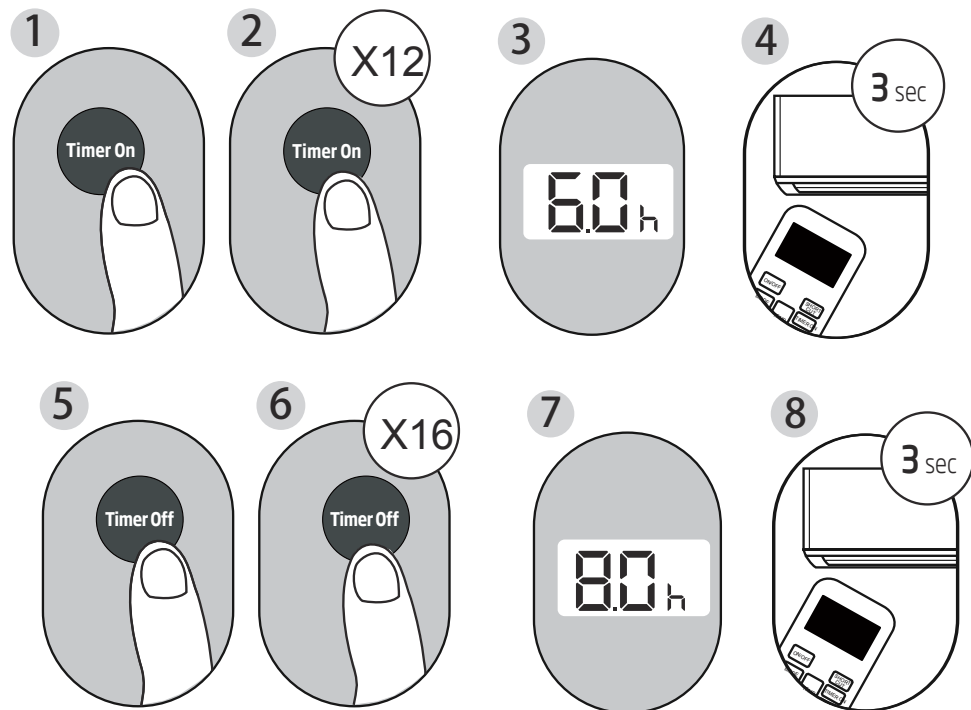

## 5 Come utilizzare le funzioni di base

**Esempio:** impostazione dell'unità per l'accensione dopo 6 ore, per il funzionamento per 2 ore, quindi per lo spegnimento (vedere la figura seguente).

### Display del telecomando

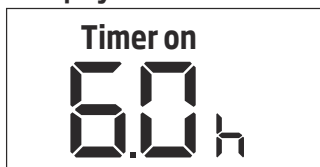

Il Timer è impostato per l'accensione dopo 6 ore dall'ora corrente



Il Timer è impostato per lo spegnimento dopo 8 ore dall'ora corrente

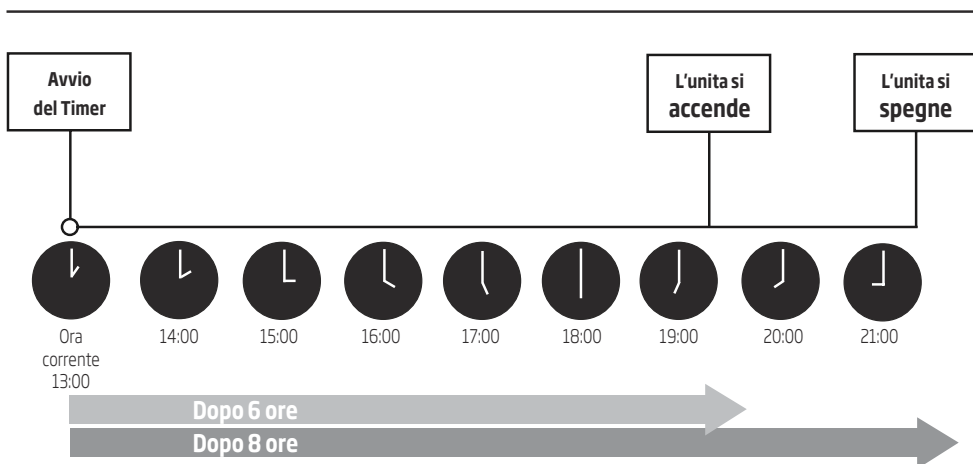

## 6 Come utilizzare le funzioni avanzate

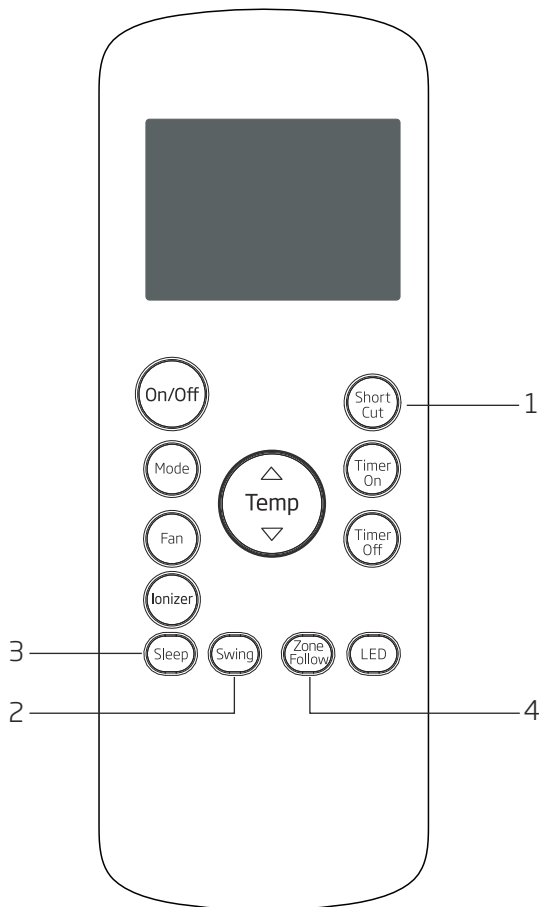

### 1. Funzione Shortcut (Scelta rapida)

- Si utilizza per ripristinare le impostazioni correnti o recuperare le impostazioni precedenti.
- Premere questo tasto quando il telecomando è acceso per ripristinare le impostazioni precedenti del sistema, incluse modalità di funzionamento, temperatura impostata, livello di velocità di ventilazione e funzione Sleep (Notte) (se attivata).
- Se si preme il tasto per più di 2 secondi, il sistema ripristina automaticamente le impostazioni di funzionamento correnti, incluse modalità di funzionamento, temperatura impostata, livello di velocità di ventilazione e funzione Sleep (Notte) (se attivata).

### 2. Funzione Swing (Oscillazione)

Serve per arrestare o avviare il movimento del deflettore e impostare la direzione dalla ventilazione verso l'alto o il basso. Il deflettore si sposta con un'angolazione di 6 gradi ad ogni pressione del pulsante (non presente su alcuni modelli). Se si tiene premuto il pulsante per più di 2 secondi, si attiva la funzione di oscillazione automatica del deflettore.

## 6 Come utilizzare le funzioni avanzate

### 3. Funzione Sleep (Notte)

La funzione Sleep (Notte) è utilizzata per ridurre il consumo energetico durante le ore notturne (e non necessita delle stesse impostazioni di temperatura per essere confortevole). È possibile attivare questa funzione solo tramite telecomando.



**Nota:** La funzione Sleep (Notte) non è disponibile durante la modalità Fan (Ventilazione) o Dry (Deumidificazione).

### 4. Funzione Zone follow (Temperatura zona)

La funzione Zone follow (Temperatura zona) consente di abilitare il telecomando alla misurazione della temperatura nella sua posizione corrente. Se si utilizzano le funzioni Auto (Automatico), Cool (Raffreddamento), o Heat (Riscaldamento), la misurazione della temperatura dell'ambiente dal telecomando (invece che dall'unità interna) consente al climatizzatore di ottimizzare la temperatura circostante e assicurare il massimo comfort.

1. Premere il tasto Zone follow (Temperatura zona) per attivare la funzione. Il telecomando invierà un segnale della temperatura all'unità interna ogni tre minuti.
2. Premere nuovamente il tasto Zone follow (Temperatura zona) per disattivare la funzione.

#### **Nota:**

- La disposizione dei pulsanti si basa su un modello tipico e potrebbe essere leggermente diversa da quella del modello acquistato. Fare riferimento al dispositivo in proprio possesso.
- Tutte le funzioni descritte sono eseguibili dall'unità; se una funzione non è disponibile, la pressione del relativo pulsante sul telecomando non avrà alcun effetto.
- Se ci sono rilevanti differenze nella descrizione delle funzioni tra l'illustrazione del telecomando e il MANUALE DELL'UTENTE, prevarrà quella del MANUALE DELL'UTENTE.
- Questo apparecchio è stato testato ed è risultato conforme ai limiti previsti per i dispositivi digitali di classe B, secondo la parte 15 delle normative FCC. Questi limiti sono progettati per fornire una ragionevole protezione contro interferenze dannose in una installazione residenziale. Questo apparecchio genera, utilizza e può emettere energia a radiofrequenza e, se non installato e utilizzato in conformità alle istruzioni, può causare interferenze dannose alle comunicazioni radio. Tuttavia, non vi è alcuna garanzia che non si verifichino interferenze in una particolare installazione. Se questa apparecchiatura causa interferenze dannose alla ricezione radio o televisiva, che può essere determinato spegnendo l'apparecchio e riaccendendolo, si consiglia di tentare di correggere l'interferenza adottando una o più delle seguenti misure:
  - Riorientare o riposizionare l'antenna di ricezione.
  - Aumentare la distanza tra l'apparecchio e il ricevitore.
  - Collegare l'apparecchiatura ad una presa su un circuito diverso da quello a cui è collegato il ricevitore.
  - Consultare il rivenditore o un tecnico radio/TV per aiuto. Cambiamenti o modifiche non approvate dalla parte responsabile della conformità potrebbero invalidare l'autorità di utilizzare il dispositivo.





# Vă rugăm să consultați în prealabil acest manual de utilizare!

Stimate client,

Vă mulțumim că ați ales un produs Beko. Sperăm că veți obține cele mai bune rezultate cu acest produs, care a fost fabricat cu o înaltă calitate și folosind tehnologia cea mai modernă. De aceea, înainte de a folosi produsul, vă rugăm să consultați în întregime manualul de utilizare și toate celelalte documente aferente acestuia ce servesc drept referință pentru întrebuințări ulterioare. Dacă încredințați produsul unei alte persoane, oferiți, de asemenea, și manualul de utilizare. Respectați toate atenționările și informațiile din manualul de utilizare.

## Semnificația simbolurilor

În diferitele capitole ale acestui manual, veți întâlni următoarele simboluri:



Informații importante sau sfaturi utile cu privire la utilizare.



Acest simbol arată că manualul de operare trebuie citit cu atenție.



Avertizare asupra situațiilor care pot pune în pericol viața și bunurile materiale.



Acest simbol arată că un personal de service trebuie să se ocupe de acest echipament cu referire la manualul de instalare.



Avertisment pentru acțiuni ce nu trebuie niciodată întreprinse.



Avertizare pentru electrocutare.



Avertizare pentru suprafețe fierbinți.



Nu acoperiți.



Acest simbol arată că acest aparat utilizează un agent frigorific inflamabil. Dacă agentul frigorific este scurs și expus la o sursă de aprindere externă, există riscul de incendiu.



Acest produs a fost fabricat în condiții moderne cu respectarea normelor de protecție a mediului

# CUPRINS

---

<b>1</b>	<b>Specificațiile pentru telecomandă</b>	<b>87</b>
<b>2</b>	<b>Butoane pentru funcții</b>	<b>88</b>
<b>3</b>	<b>Manipularea telecomenzii</b>	<b>90</b>
3.1	Introducerea și înlocuirea bateriilor.....	90
<b>4</b>	<b>Indicatoare de pe ecranul cu LED-ri</b>	<b>92</b>
<b>5</b>	<b>Cum utilizați funcțiile de bază</b>	<b>93</b>
5.1	Funcționarea în modul Auto .....	93
5.2	Utilizarea în modul Cool (Răcire) .....	94
5.3	Modul de funcționare Dry (uscat) (eliminarea umezelii) .....	95
5.4	Modul de funcționare Fan (ventilator) .....	96
5.5	Modul de funcționare Heat (încălzire) .....	97
5.6	Setarea funcției temporizatorului .....	98
<b>6</b>	<b>Cum folosiți funcțiile avansate</b>	<b>103</b>

# 1 Specificațiile pentru telecomandă

<b>Modelul</b>	<b>RG57H2(B)/BG(C)EF</b>
Tensiunea nominală	3,0V (baterii uscate R03/LR03×2)
Aria în care se recepționează semnal	8m
Mediul ambiant	-5°C~60°C

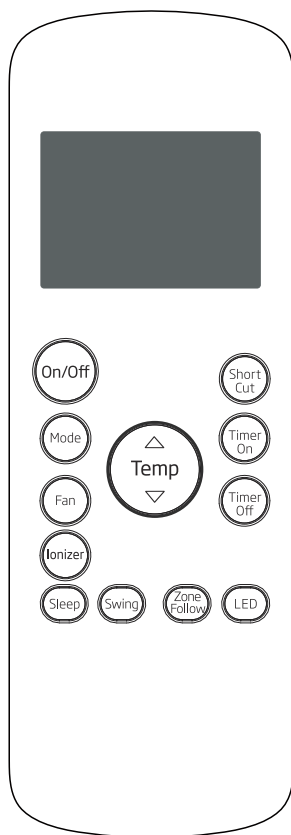

**RG57H2(B)/BG(C)EF**

## 2 Butoane pentru funcții

Înainte de a începe să utilizați noul dvs. aparat de aer condiționat, aveți grijă să vă familiarizați cu telecomanda acestuia. Ceea ce urmează este o scurtă introducere în legătură cu telecomanda în sine. Pentru instrucțiuni despre cum să utilizați aparatul de aer condiționat, a se vedea capitolul **Cum utilizați funcțiile de bază** din acest manual.

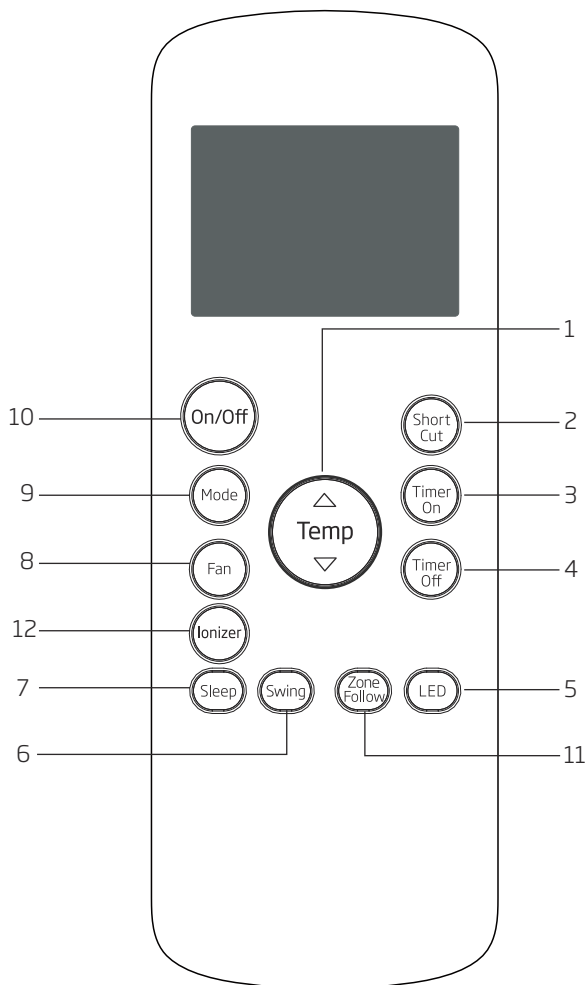

## 2 Butoane pentru funcții

### 1. Temp (temperatură)

Crește temperatura în trepte de 1°C. Temperatura max. este de 30°C.

### Temp (temperatură)

Reduce temperatura în trepte de 1°C. Temperatura min. este 17°C.

### 2. Short Cut (Comutare Rapidă)

Setează și activează setările dvs. anterioare preferate.

### 3. Timer On (Temporizator pornire)

Programează temporizatorul pentru a porni aparatul (a se vedea **Cum utilizați funcțiile de bază** pentru instrucțiuni)

### 4. Timer Off (Temporizator oprire)

Programează temporizatorul pentru a opri aparatul (a se vedea **Cum utilizați funcțiile de bază** pentru instrucțiuni)

### 5. LED

Activează sau dezactivează afișajul LED din interior al unității. Dacă sunteți sensibil la lumină atunci când mergeți la culcare, puteți apăsa butonul LED pentru a opri afișajul LED de pe aparat. Apăsați din nou butonul pentru a-l porni din nou.

### 6. Swing (pendulare)

Pornește și oprește mișcarea jaluzelei.

### 7. Sleep (somm)

Economisește energia în timpul orelor de somn.

### 8. Fan speed (turația ventilatorului)

Selectează turațiile ventilatorului în ordinea următoare: **Auto** → **Low (redus)** → **Med (mediu)** → **High (înalț)**

### 9. Mod

Afișează modurile de funcționare după cum urmează: **Auto (Automat)** → **Cool (Răcire)** → **Dry (Dezumidificare)** → **Heat (Încălzire)** → **Fan (Ventilator)**



**Notă:** Vă rugăm să nu selectați modul de funcționare cu încălzire dacă aparatul achiziționat de dvs. este de tipul doar cu răcire. Modul de funcționare cu încălzire nu este compatibil cu aparatul de tipul doar cu răcire.

### 10. On/Off (Pornit/Oprit)

Pornește sau oprește unitatea.



**Notă:** Opțiunea de pendulare este opțională. RG57H1(B)/BG(C)E-M fără viteza medie a ventilatorului.

### 11. Zone Follow (Urmărire zonă)

Buton pentru detectarea temperaturii și afișarea temperaturii camerei.

### 12. Ionizator (Ionizer)

Apasati acest buton pentru a activa generatorul de ioni negativi care va elimina polenul si impuritatile din aer.

## 3 Manipularea telecomenzii

### Nu sunteți sigur ce efect are o anumită funcție?

Consultați secțiunile **Cum utilizați funcțiile de bază** și **Cum folosiți funcțiile avansate** din acest manual pentru o descriere detaliată a modului de utilizare a aparatului de aer condiționat.



#### Note speciale

- Design-ul butoanelor de pe aparatul dvs. poate fi puțin diferit față de exemplul prezentat.
- Dacă unitatea nu are o anumită funcție, apăsarea aceluși buton funcție de pe telecomandă nu va avea niciun efect.
- Atunci când există diferențe mari între ilustrația telecomenzii și MANUALUL DE UTILIZARE privind descrierea funcției, descrierea din MANUALUL DE UTILIZARE va prevala.

### 3.1 Introducerea și înlocuirea bateriilor

Aparatul de aer condiționat este livrat cu două baterii AAA. Puneți bateriile în telecomandă înainte de utilizare.

1. Glisați în jos capacul din spatele telecomenzii expunând compartimentul pentru baterie.
2. Introduceți bateriile, având grijă să corespundă polii (+) și (-) ai bateriilor cu simbolurile din interiorul compartimentului pentru baterii.
3. Deplasați în jos prin alunecare capacul din spate pentru baterii pentru a îl readuce la poziția normală.



#### Note în legătură cu bateriile

Pentru performanțe optime ale produsului:

- Nu amestecați baterii noi și vechi și nici baterii de tipuri diferite.
- Nu lăsați bateriile în telecomandă dacă nu planificați să utilizați dispozitivul mai mult de 2 luni.



#### Eliminarea ca deșeu a bateriilor

Nu eliminați ca deșeu bateriile la fel ca și deșeurile municipale nesortate. A se vedea legile locale privind eliminarea corectă a bateriilor.

### Indicații pentru utilizarea telecomenzii

- Telecomanda trebuie să fie utilizată de la o distanță de cel mult 8 metri față de aparat.
- Aparatul se va emite un semnal sonor "beep" când este recepționat semnalul de telecomandă.
- Perdele, alte materiale și lumina solară directă poate interfera cu receptorul de semnal în infraroșu.
- Scoateți bateriile dacă telecomanda nu va fi folosită o perioadă mai mare de 2 luni.

### 3 Manipularea telecomenzii

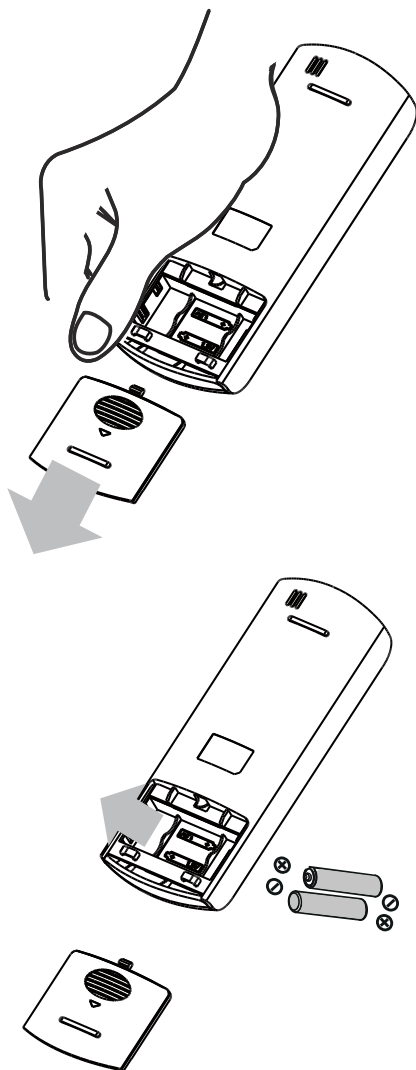





## 5 Cum utilizați funcțiile de bază

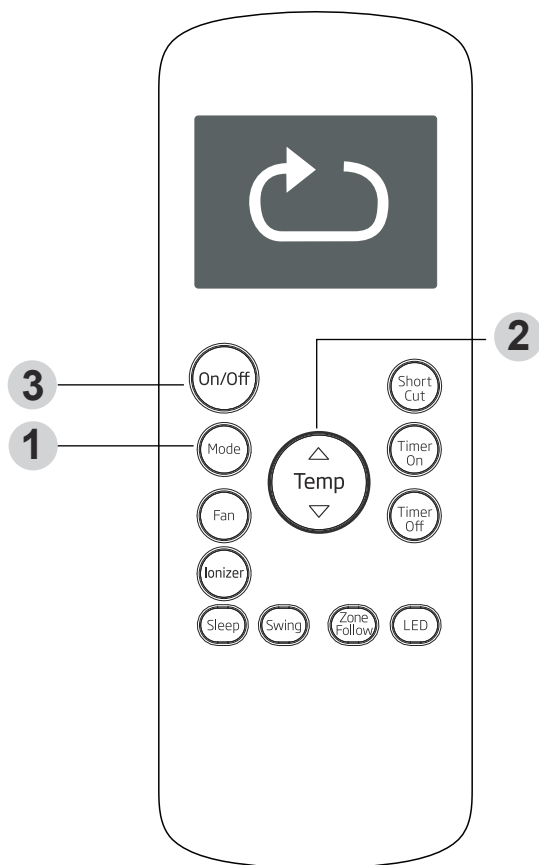

### Setarea temperaturii

Domeniul de temperaturi de funcționare pentru aceste aparate este 17-30°C. Puteți mări sau micșora temperatura setată în trepte de 1°C.

### 5.1 Funcționarea în modul Auto

În modul de funcționare **Auto**, aparatul va selecta automat modurile de funcționare Cool (răcire), Fan (ventilator), Heat (încălzire) sau Dry (uscare) pe baza temperaturii setate.

1. Apăsați butonul **Mode (mod)** pentru a selecta modul de funcționare Auto.
2. Setati temperatura dorită folosind butoanele **Temp** ▲ sau **Temp** ▼.
3. Apăsați butonul **On/Off (Pornit/Oprit)** pentru a porni aparatul.



**Notă: Turația ventilatorului** nu poate fi setată în modul de funcționare Auto.

## 5 Cum utilizați funcțiile de bază

### 5.2 Utilizarea în modul Cool (răcire)

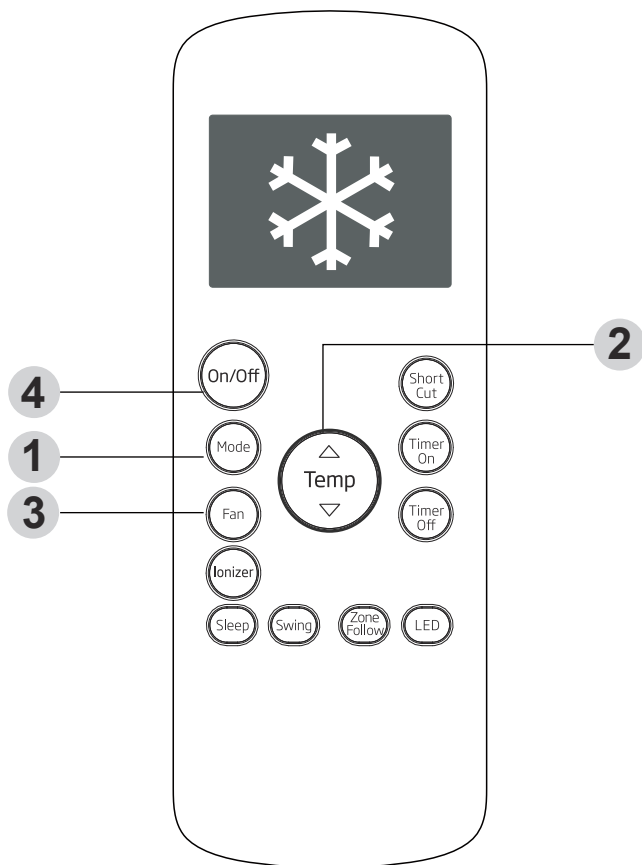

1. Apăsați butonul **Mode (Mod)** pentru a selecta modul Cool (Răcire).
2. Setati temperatura dorită folosind butoanele **Temp** ▲ sau **Temp** ▼.
3. Apăsați butonul **Fan (ventilator)** pentru a selecta turația ventilatorului: Auto (Automat), Low (Mică), Med (Medie), High (Înaltă).
4. Apăsați butonul **On/Off (Pornit/Oprit)** pentru a porni aparatul.

## 5 Cum utilizați funcțiile de bază

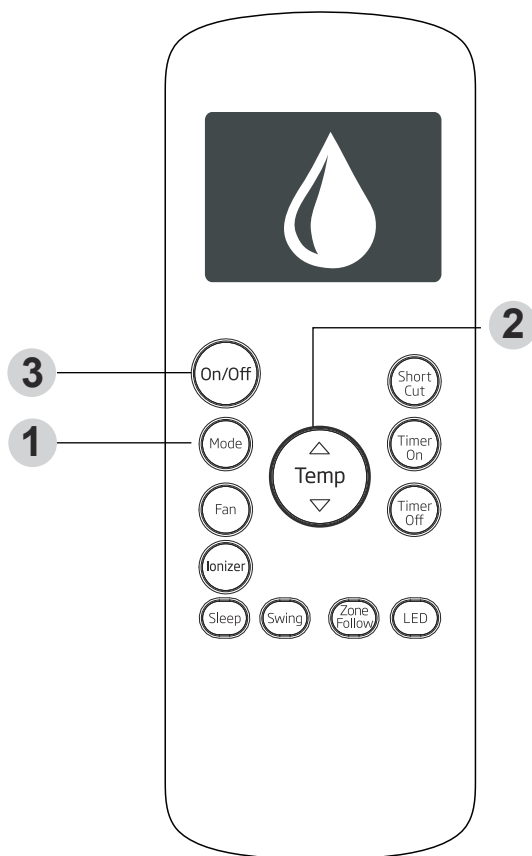

### 5.3 Modul de funcționare Dry (uscat) (eliminarea umezelii)

1. Apăsați butonul **Mode (mod)** pentru a selecta modul de funcționare **Dry (uscare)**.
2. Setati temperatura dorita folosind butoanele **Temp** ▲ sau **Temp** ▼.
3. Apăsați butonul **On/Off (Pornit/Oprit)** pentru a porni aparatul.



**Notă: Turația ventilatorului** nu poate fi modificată în modul de funcționare Dry (uscare).

## 5 Cum utilizați funcțiile de bază

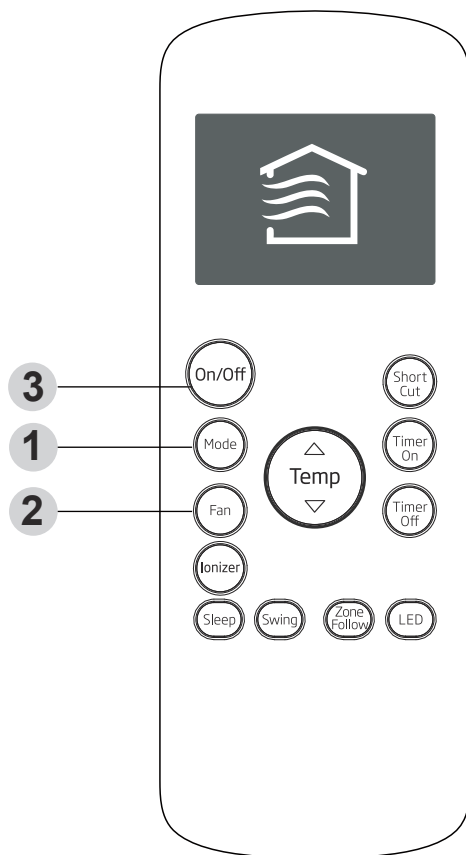

### 5.4 Modul de funcționare Fan (ventilator)

1. Apăsați butonul **Mode (mod)** pentru a selecta modul de funcționare Fan (ventilator).
2. Apăsați butonul **Fan (ventilator)** pentru a selecta turația ventilatorului: Auto, Low (redus), Med (mediu) sau High (înalt).
3. Apăsați butonul **On/Off (Pornit/Oprit)** pentru a porni aparatul.



**Notă:** Nu puteți regla temperatura în modul Fan (Ventilator). De aceea, ecranul LCD al telecomenzii nu va afișa temperatura.

## 5 Cum utilizați funcțiile de bază

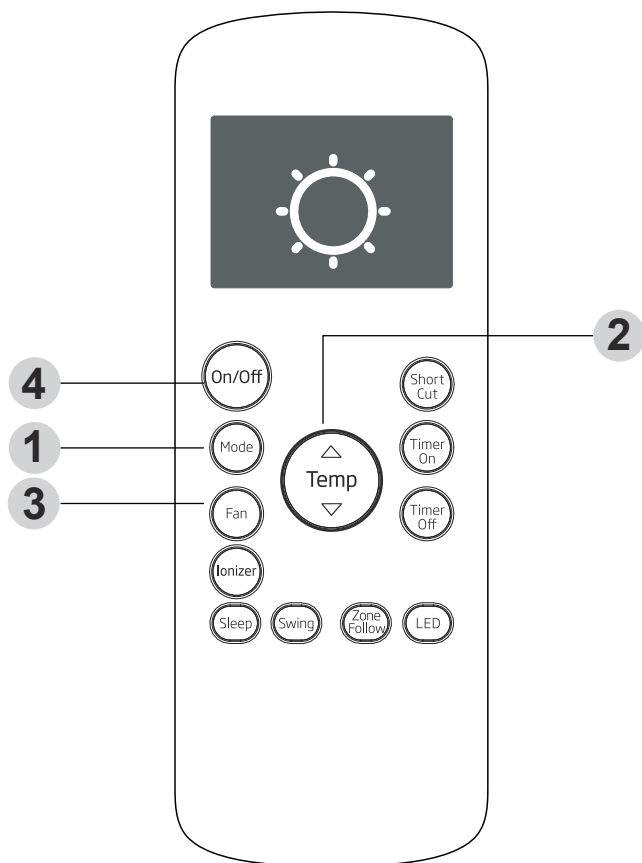

### 5.5 Modul de funcționare Heat (încălzire)

1. Apăsați butonul **Mode (mod)** pentru a selecta modul de funcționare **Heat (încălzire)**.
2. Setări temperatura dorită folosind butoanele **Temp**  $\triangle$  sau **Temp**  $\nabla$ .
3. Apăsați butonul **Fan (ventilator)** pentru a selecta turația ventilatorului: Auto, Low (redus), Med (mediu) sau High (înalt).
4. Apăsați butonul **On/Off (Pornit/Oprit)** pentru a porni aparatul.



**Notă:** Dacă scade temperatura exterioară, performanțele funcției Heat (încălzire) a aparatului pot fi afectate. În astfel de cazuri, recomandăm utilizarea acestui aparat de aer condiționat în combinație cu alte aparate de încălzire.

## 5 Cum utilizați funcțiile de bază

### 5.6 Setarea funcției temporizatorului

Aparatul de aer condiționat are două funcții în legătură cu temporizatorul:

**Timer On (Temporizator pornire)** - stabilește intervalul de timp după care aparatul va porni automat.

**Timer Off (Temporizator oprire)** - stabilește intervalul de timp după care aparatul se va opri automat.

#### Funcția Timer On (Temporizator pornire)

Funcția **Timer On (Temporizator pornire)** vă permite să stabiliți intervalul de timp după care aparatul va porni automat, de exemplu atunci când vă întoarceți acasă de la serviciu.

1. Apăsați butonul **Timer On (Temporizator pornire)**. Pe baza setării implicite, ultimul interval de timp pe care l-ați setat precum și indicația "h" (reprezentând orele) vor apărea pe ecran.



**Notă:** Acest număr indică intervalul de timp după ora curentă după care doriți ca aparatul să pornească.

De exemplu, dacă pentru Timer On (Temporizator pornire) setați 2 ore, atunci va apărea pe ecran "2.0 h", iar aparatul va porni după 2 ore.

2. Apăsați butonul **Timer On (Temporizator pornire)** în mod repetat pentru a seta ora la care doriți ca aparatul să pornească.

3. Așteptați 2 secunde, apoi funcția Timer On (Temporizator pornire) va fi activată. Display-ul digital de pe telecomandă va reveni apoi la afișarea temperaturii.

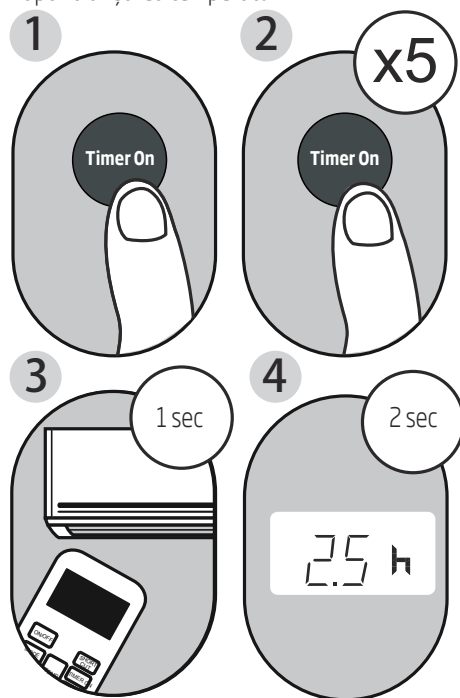

**Exemplu:** Setarea aparatului pentru a porni după 2,5 ore.

## 5 Cum utilizați funcțiile de bază

### Funcția Timer Off (Temporizator oprire)

Funcția **Timer Off (Temporizator oprire)** vă permite să stabiliți intervalul de timp după care aparatul se va opri automat, de exemplu atunci când vă treziți.

1. Apăsați butonul **Timer Off (Temporizator oprire)**. Pe baza setării implicite, ultimul interval de timp pe care l-ați setat precum și indicația "h" (reprezentând orele) vor apărea pe ecran.



**Notă:** Acest număr indică intervalul de timp după ora curentă după care doriți ca aparatul să se oprească.  
De exemplu, dacă pentru Timer Off (Temporizator oprire) setați 2 ore, atunci va apărea pe ecran "2.0 h", iar aparatul se va opri după 2 ore.

2. Apăsați butonul **Timer Off (Temporizator oprire)** în mod repetat pentru a seta ora la care doriți ca aparatul să se oprească.
3. Așteptați 2 secunde, apoi funcția Timer Off (Temporizator oprire) va fi activată. Display-ul digital de pe telecomandă va reveni apoi la afișarea temperaturii.

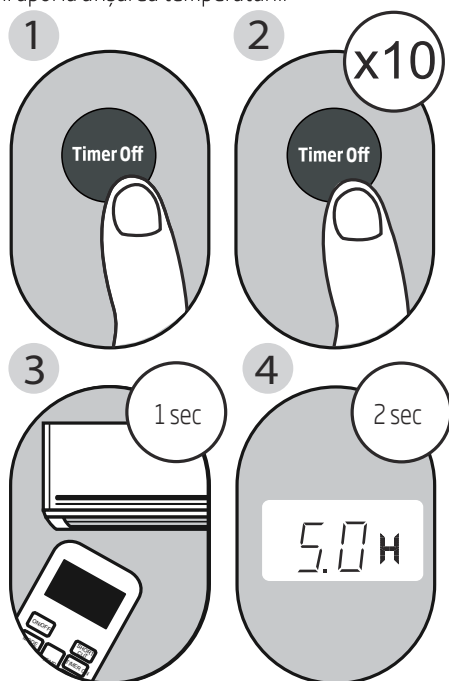

**Exemplu:** Setarea aparatului pentru a se opri după 5 ore.

## 5 Cum utilizați funcțiile de bază



**Notă:** Atunci când setați funcțiile Timer On (Temporizator pornire) sau Timer Off (Temporizator oprire) până la 10 ore, timpul va crește în trepte de 30 minute la fiecare apăsare a butonului. După 10 ore și până la 24, timpul va crește în trepte de 1 oră. Temporizatorul va reveni la zero după 24 de ore. Puteți să dezactivați oricare dintre funcții prin setarea temporizatorului respectiv la "0.0h".

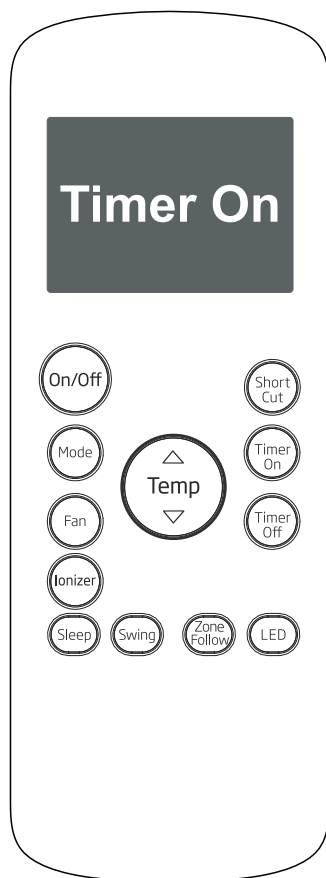

Continuați să apăsați **Timer On (Temporizator pornire)** sau **Timer Off (Temporizator oprire)** până când se ajunge la ora dorită.



## 5 Cum utilizați funcțiile de bază

### Setarea simultană a funcțiilor Timer On (Temporizator pornire) și Timer Off (Temporizator oprire)

Rețineți că perioadele de timp pe care le stabiliți pentru ambele funcții se referă la numărul de ore după momentul prezent. De exemplu, să presupunem că ora actuală este 1:00 PM și doriți ca aparatul să pornească automat la 7:00 PM. Doriți ca aparatul să funcționeze timp de 2 ore, apoi să se oprească automat la 9:00 PM.

Procedați în felul următor:

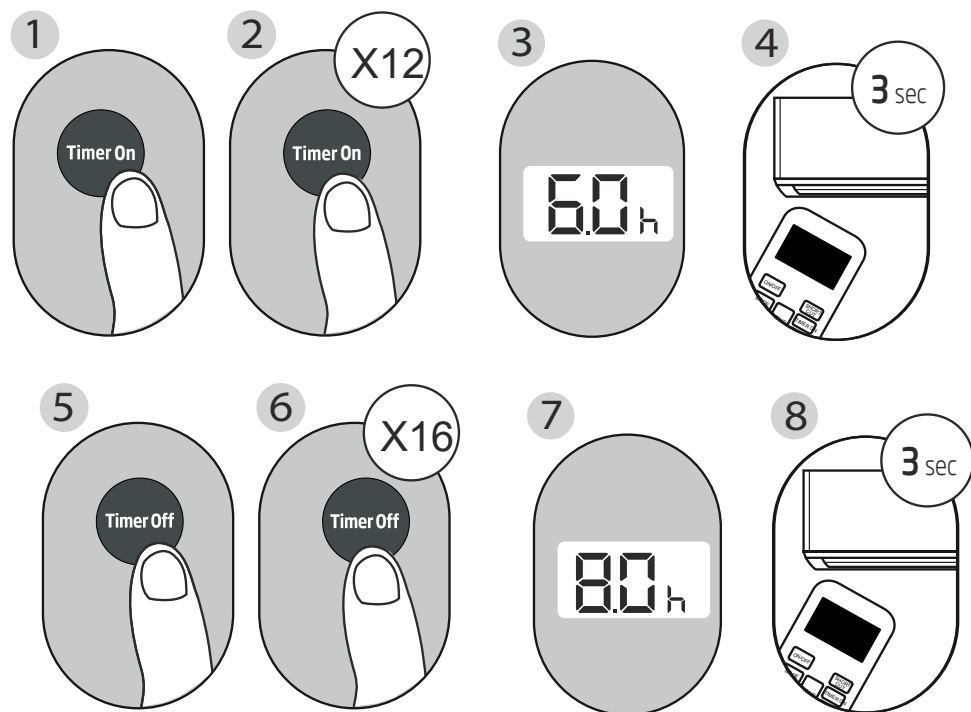

## 5 Cum utilizați funcțiile de bază

**Exemplu:** Setarea aparatului pentru ca să pornească după 6 ore, să funcționeze timp de 2 ore, apoi să se oprească (a se vedea figura de mai jos)

### Telecomanda afișează

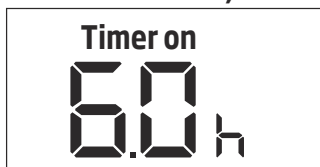

Temporizatorul este setat pentru a porni aparatul după 6 ore începând de la momentul prezent



Temporizatorul este setat pentru a opri aparatul după 8 ore începând de la momentul prezent

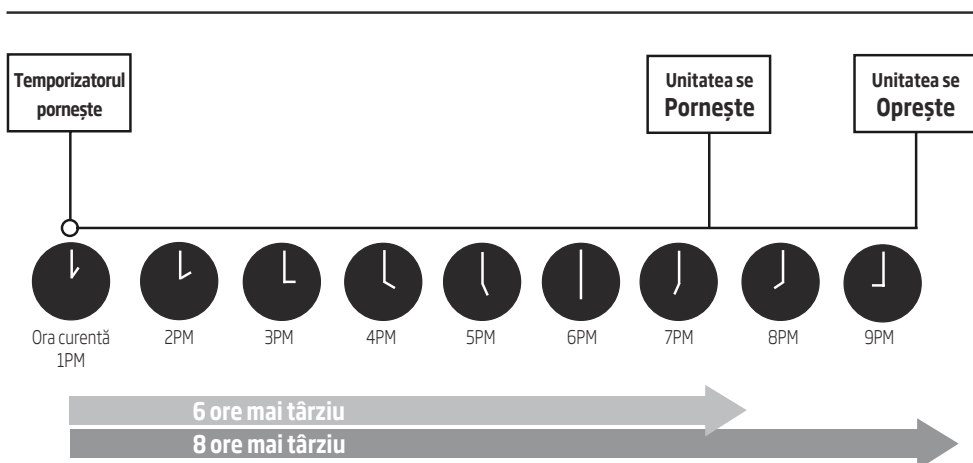

## 6 Cum folosiți funcțiile avansate

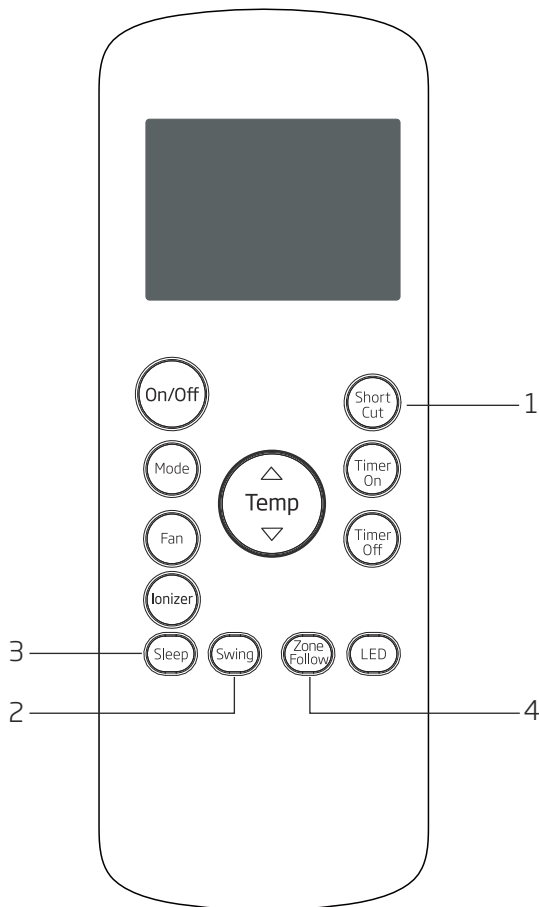

### 1. Funcția Short cut (Comutare rapidă)

- Este folosită pentru a restabili setările curente sau a relua setările anterioare.
- Apăsați acest buton când telecomanda este pornită și atunci sistemul va reveni automat la setările anterioare, inclusiv modul de funcționare, temperatura setată, treapta de viteză a ventilatorului și funcția sleep (somm) (dacă este activată).
- Dacă țineți apăsat butonul mai mult de 2 secunde, atunci sistemul va restabili automat setările curente pentru funcționare, inclusiv modul de funcționare, temperatura setată, treapta de viteză a ventilatorului și funcția sleep (somm) (dacă este activată).

### 2. Funcția Swing (Pendulare)

Utilizată pentru a opri sau a porni mișcarea fantei și pentru a seta direcția dorită a fluxului de aer sus/jos. Fanta se schimbă într-un unghi de 6 grade la fiecare apăsare (unele modele nu au această funcție). Dacă se apasă mai mult de 2 secunde, caracteristica de schimbare automată a direcției fantei va fi activată.

## 6 Cum folosiți funcțiile avansate

### 3. Funcția Sleep (somin)

Funcția Sleep (somin) este utilizată pentru a reduce consumul de energie în timp ce dormiți (și nu aveți nevoie de aceleași setări de temperatură pentru a vă simți confortabil). Această funcție poate fi activată numai prin telecomandă.



**Notă:** Funcția Sleep (somin) nu este disponibilă în modul de funcționare Fan (ventilator) sau Dry (uscare).

### 4. Funcția Zone Follow (Urmărire zonă)

Funcția Zone Follow (Urmărire zonă) îi permite telecomenzii să măsoare temperatura în poziția sa actuală. Atunci când sunt utilizate funcțiile Auto, Cool (răcire) sau Heat (încălzire), măsurarea temperaturii mediului ambiant în zona telecomenzii (în loc de zona modulului de interior), va permite aparatului de aer condiționat să optimizeze temperatura din jurul dvs și să asigure un confort maxim.

1. Apăsăți butonul Zone Follow (Urmărire zonă) pentru a activa această funcție. Telecomanda se va trimite către modulul de interior un semnal care indică temperatura, la fiecare trei minute.
2. Apăsăți încă o dată butonul Zone Follow (Urmărire zonă) pentru a dezactiva această funcție.

#### **Notă:**

- Designul butoanelor se bazează pe modelul tipic și ar putea fi ușor diferit de cel pe care l-ați achiziționat, forma actuală va prevala.
- Toate funcțiile descrise sunt realizate de unitate, în cazul în care unitatea nu este prevăzută cu această caracteristică, nu există nicio operație corespunzătoare atunci când apăsați butonul relativ de pe telecomandă.
- Atunci când există diferențe mari între ilustrația telecomenzii și MANUALUL DE UTILIZARE privind descrierea funcției, descrierea din MANUALUL DE UTILIZARE va prevala.
- Acest echipament a fost testat și s-a constatat că respectă limitele pentru un dispozitiv digital din Clasa B, în conformitate cu partea 15 a Regulilor FCC. Aceste limite sunt concepute pentru a oferi o protecție rezonabilă împotriva interferențelor dăunătoare într-o instalație rezidențială. Acest echipament generează, utilizează și poate radia energie de frecvență radio și, în cazul în care nu este instalat și utilizat în conformitate cu instrucțiunile, poate cauza interferențe dăunătoare comunicațiilor radio. Cu toate acestea, nu există nicio garanție că nu vor apărea interferențe la o anumită instalație. Dacă acest echipament cauzează interferențe dăunătoare pentru recepția radio sau de televiziune, care pot fi determinate prin pornirea și oprirea echipamentului, utilizatorul este încurajat să încerce să corecteze interferența prin una sau mai multe dintre următoarele măsuri:
  - Reorientarea sau mutarea antenei de recepție.
  - Mărirea distanței dintre echipament și receptor.
  - Conectarea echipamentului la o priză pe un circuit diferit de cel la care este conectat receptorul.
  - Consultați distribuitorul sau un tehnician radio/TV experimentat pentru ajutor. Schimbările sau modificările, care nu sunt aprobate de către partea responsabilă pentru conformitate, ar putea anula autoritatea utilizatorilor de a opera echipamentul.









